

- I** Bruciatore di gas ad aria soffiata
- D** Gas-Gebläsebrenner
- GB** Forced draught gas burner
- F** Brûleur gaz à air soufflé

Funzionamento bistadio progressivo o modulante
Zweistufig gleitender oder modulierender Betrieb
Progressive two-stage or modulating operation
Fonctionnement à deux allures progressives ou modulant



CODICE - CODE	MODELLO - MODELL MODEL - MODELE	TIPO - TYP TYPE - TYPE
20052616	RS 190/M	836 T1

I INDICE

DATI TECNICI	pagina 4
Descrizione bruciatore	8
Imballo - Peso	8
Ingombro	8
Corredo	8
Campo di lavoro	10
Caldaia di prova	10
Caldaie commerciali	10
Pressione gas	12
INSTALLAZIONE	14
Piastra caldaia	14
Lunghezza boccaglio	14
Fissaggio del bruciatore alla caldaia	14
Regolazione testa di combustione	16
Linea alimentazione gas	18
Regolazioni prima dell'accensione	20
Servomotore	20
Avviamento bruciatore	20
Accensione bruciatore	20
Regolazione bruciatore:	22
1 - Potenza all'accensione	22
2 - Potenza MAX	22
3 - Potenza MIN	24
4 - Potenze intermedie	24
5 - Pressostato aria	26
6 - Pressostato gas di massima	26
7 - Pressostato gas di minima	26
Controllo presenza fiamma	26
Funzionamento bruciatore	28
Controlli finali	30
Manutenzione	30
Programma di manutenzione	32
Componenti di sicurezza	34
Anomalie/Rimedi	36
Normale funzionamento / tempo di rilevazione fiamma	44
Appendice	
Collegamenti elettrici	46
Impianto elettrico	47
Accessori	55

Avvertenza

Le figure richiamate nel testo sono così indicate:

- 1)(A) = Particolare 1 della figura A nella stessa pagina del testo;
 1)(A)p.4 = Particolare 1 della figura A riportata a pagina 4.

GB CONTENTS

TECHNICAL DATA	page 6
Burner description	9
Packaging - Weight	9
Max. dimensions	9
Standard equipment	9
Firing rate	11
Test boiler	11
Commercial boilers	11
Gas pressure	13
INSTALLATION	15
Boiler plate	15
Blast tube length	15
Securing the burner to the boiler	15
Combustion head setting	17
Gas line	19
Adjustments before firing	21
Servomotor	21
Burner starting	21
Burner firing	21
Burner calibration:	23
1 - Firing output	23
2 - MAX output	23
3 - MIN output	25
4 - Intermediates outputs	25
5 - Air pressure switch	27
6 - Maximum gas pressure switch	27
7 - Minimum gas pressure switch	27
Flame present check	27
Burner operation	29
Final checks	31
Maintenance	31
Maintenance programme	33
Safety components	35
Faults/Suggested remedies	40
Normal operation / flame detection time	45
Appendix	
Electrical connections	46
Electrical system	47
Accessories	56

N.B.

Figures mentioned in the text are identified as follows:

- 1)(A) = part 1 of figure A, same page as text;
 1)(A)p.4 = part 1 of figure A, page number 4.

D INHALT

TECHNISCHE ANGABEN	Seite 5
Brennerbeschreibung	9
Verpackung - Gewicht	9
Abmessungen	9
Ausstattung	9
Regelbereich	11
Prüfkessel	11
Handelsübliche Kessel	11
Gasdruck	13
INSTALLATION	15
Kesselplatte	15
Flammrohrlänge	15
Befestigung des Brenners am Heizkessel	15
Einstellung des Flammkopfs	17
Gaszuleitung	19
Einstellungen vor der Zündung	21
Stellantrieb	21
Anfahren des Brenners	21
Zündung des Brenners	21
Brennereinstellung:	23
1 - Zündleistung	23
2 - Höchstleistung	23
3 - Mindestleistung	25
4 - Zwischenleistungen	25
5 - Luft-Druckwächter	27
6 - Gas-Höchstdruckwächter	27
7 - Gas-Mindestdruckwächter	27
Flammenüberwachung	27
Brennerbetrieb	29
Endkontrollen	31
Wartung	31
Wartungsprogramm	33
Sicherheitsbauteile	35
Störungen/Abhilfen	38
Normaler Betrieb / Flammendetektionszeit	44
Anhang	
Elektroanschlüsse	46
Elektroanlage	47
Zubehör	55

Anmerkung

Die Zeichnungen, auf die im Text Bezug genommen wird, werden folgendermaßen bezeichnet:

- 1)(A) = Detail 1 der Zeichnung A auf der gleichen Textseite;
 1)(A)p.4 = Detail 1 der Zeichnung A auf Seite 4.

F INDEX

DONNÉES TECHNIQUES	page 7
Description brûleur	9
Emballage - Poids	9
Encombrement	9
Équipement standard	9
Plage de puissance	11
Chaudière d'essai	11
Chaudières commerciales	11
Pression du gaz	13
INSTALLATION	15
Plaque chaudière	15
Longueur buse	15
Fixation du brûleur à la chaudière	15
Réglage tête de combustion	17
Ligne alimentation gaz	19
Réglages avant l'allumage	21
Servomoteur	21
Démarrage brûleur	21
Allumage brûleur	21
Réglage brûleur:	23
1 - Puissance à l'allumage	23
2 - Puissance maximum	23
3 - Puissance minimum	25
4 - Puissances intermédiaires	25
5 - Pressostat de l'air	27
6 - Pressostat gaz seuil maximum	27
7 - Pressostat gaz seuil minimum	27
Contrôle présence flamme	27
Fonctionnement brûleur	29
Contrôles finaux	31
Entretien	31
Programme d'entretien	33
Composants de sécurité	35
Anomalies/Solutions	42
Fonctionnement normal / temps de détection flamme	45
Annex	
Branchements électriques	46
Installation électrique	47
Accessoires	56

Attention

Les figures rappelées dans le texte sont ainsi indiquées:

- 1)(A) = Détail 1 de la figure A dans la même page du texte;
 1)(A)p.4 = Détail 1 de la figure A page 4.

DATI TECNICI

MODELLO			RS 190/M
POTENZA ⁽¹⁾	MAX.	kW Mcal/h	1279 - 2290 1100 - 1970
	MIN.	kW Mcal/h	470 405
COMBUSTIBILE			GAS NATURALE: G20 - G25
FUNZIONAMENTO			<ul style="list-style-type: none"> • Intermittente (min. 1 arresto in 24 ore). • Due stadi progressivi o modulante con kit (vedi ACCESSORI).
IMPIEGO STANDARD			Caldaie: ad acqua, a vapore, ad olio diatermico
TEMPERATURA AMBIENTE		°C	0 - 40
TEMPERATURA ARIA COMBURENTE		°C max	60
ALIMENTAZIONE ELETTRICA		V Hz	3 ~ 400V 1N ~ 230V +/-10% 50 Hz
POTENZA ELETTRICA ASSORBITA		W max	5500
GRADO DI PROTEZIONE			IP 44
RUMOROSITÀ			83,1
PRESSIONE SONORA ⁽²⁾		dB(A)	94,1
OMOLOGAZIONE			CE-0476DP3335

(1) Condizioni di riferimento: Temperatura ambiente 20°C - Temperatura gas 15°C - Pressione barometrica 1013 mbar - Altitudine 0 m s.l.m.

(2) Pressione sonora misurata nel laboratorio combustione del costruttore, con bruciatore funzionante su caldaia di prova, alla potenza massima. La Potenza sonora è misurata col metodo "Free Field", previsto dalla Norma EN 15036, e secondo una accuratezza di misura "Accuracy: Category 3", come descritto dalla Norma EN ISO 3746.

CATEGORIA	PAESE
I12H3B/P	AT - BG - CH - CZ - DK - EE - FI - GR - HU - IS - IT - LT - NO - RO - SE - SK - SI - TR
I12H3P	ES- GB- IE- PT
I12E3	B/P LU- PL
I2E(R) I3P	BE
I12ELL3B/P	DE
I3B/P	CY- MT
I12EK3B/P	NL
I12Er3P	FR
I2H	LV

VERSIONI COSTRUTTIVE

MODELLO	CODICE	ALIMENTAZIONE ELETTRICA
RS 190/M	20052616	400 V

TECHNISCHE ANGABEN

MODELL		RS 190/M	
LEISTUNG ⁽¹⁾	MAX.	kW Mcal/h	1279 - 2290 1100 - 1970
	MIN.	kW Mcal/h	470 405
BRENNSTOFF		ERDGAS: G20 - G25	
BETRIEB		<ul style="list-style-type: none"> • Aussetzend (min. 1 Halt in 24 Std). • Gleitend zweistufig (modulierend mit Kit). 	
STANDARDEINSATZ		Heizkessel: mit Wasser, Dampf, diathermischem Öl	
RAUMTEMPERATUR	°C	0 - 40	
	°C max	60	
ELEKTRISCHE SPEISUNG	V	3 ~ 400V	
	Hz	1N ~ 230V +/-10% 50 Hz	
ELEKTRISCHE LEISTUNGS-AUFNAHME	W max	5500	
SCHUTZART		IP 44	
SCHALLDRUCKPEGEL	dBA	83,1	
SCHALLEISTUNG ⁽²⁾		94,1	
ZULASSUNG		CE-0476DP3335	

(1) Bezugsbedingungen: Raumtemperatur 20°C - Gastemperatur 15°C - Barometrischer Druck 1013 mbar - Höhe 0 m ü.d.M.

(2) Schalldruck gemessen im Verbrennungslabor des Herstellers bei laufendem Brenner am Prüfkessel, bei Höchstleistung. Die Schalleistung wird mit der von der Norm EN 15036 vorgesehenen "Free Field" Methode und mit einer Messgenauigkeit "Accuracy: Category 3", wie von der Norm EN ISO 3746 vorgesehen, gemessen.

KATEGORIE	LAND
I12H3B/P	AT - BG - CH - CZ - DK - EE - FI - GR - HU - IS - IT - LT - NO - RO - SE - SK - SI - TR
I12H3P	ES- GB- IE- PT
I12E3	B/P LU- PL
I2E(R) I3P	BE
I12ELL3B/P	DE
I3B/P	CY- MT
I12EK3B/P	NL
I12Er3P	FR
I2H	LV

BAUVERSIONEN

Modell	Code	Stromversorgung
RS 190/M	20052616	400 V

TECHNICAL DATA

MODEL			RS 190/M
OUTPUT (1)	MAX.	kW Mcal/h	1279 - 2290 1100 - 1970
	MIN.	kW Mcal/h	470 405
FUEL			NATURAL GAS: G20 - G25
OPERATION			<ul style="list-style-type: none"> On-Off (1 stop min each 24 hours). Progressive two-stage or modulating by kit (see ACCESSOIRES).
STANDARD APPLICATIONS			Boilers: water. steam. diathermic oil
AMBIENT TEMPERATURE		°C	0 - 40
COMBUSTION AIR TEMPERATURE		°C max	60
ELECTRICAL SUPPLY		V Hz	3 ~ 400V 1N ~ 230V +/-10% 50 Hz
ELECTRICAL POWER CONSUMPTION		W max	5500
ELECTRICAL PROTECTION			IP 44
NOISE LEVELS SOUND POWER (2)		dBA	83.1 94,1
APPROVAL			CE-0476DP3335

(1) Reference conditions: Ambient temperature 20°C - Gas temperature 15°C - Barometric pressure 1013 mbar - Altitude 0 m s.l.m.

(2) Sound pressure measured in manufacturer's combustion laboratory, with burner operating on test boiler and at maximum rated output. The sound power is measured with the "Free Field" method, as per EN 15036, and according to an "Accuracy: Category 3" measuring accuracy, as set out in EN ISO 3746.

CATEGORY	COUNTRY
I12H3B/P	AT - BG - CH - CZ - DK - EE - FI - GR - HU - IS - IT - LT - NO - RO - SE - SK - SI - TR
I12H3P	ES- GB- IE- PT
I12E3	B/P LU- PL
I2E(R) I3P	BE
I12ELL3B/P	DE
I3B/P	CY- MT
I12EK3B/P	NL
I12Er3P	FR
I2H	LV

VARIANTS

Model	Code	Power supply electrical
RS 190/M	20052616	400 V

DONNEES TECHNIQUES

MODELE			RS 190/M
PUISSANCE (1)	MAX.	kW	1279 - 2290 1100 - 1970
	MIN.	kW	470 405
COMBUSTIBLE			GAZ NATUREL: G20 - G25
FONCTIONNEMENT			<ul style="list-style-type: none"> Intermittent (1 arrêt min en 24 heures). Deux allure progressives ou modulant avec kit (voir ACCESSOIRES).
EMPLOI STANDARD			Chaudières à eau, à vapeur, à huile diathermique
TEMPERATURE AMBIANTE		°C	0 - 40
TEMPERATURE AIR COMBURANT		°C max	60
ALIMENTATION ELECTRIQUES		V Hz	3 ~ 400V 1N ~ 230V +/-10% 50 Hz
PUISSANCE ELECTRIQUE ABSORBEE		W max	5500
DEGRE DE PROTECTION			IP 44
NIVEAU DE BRUIT		dBA	83,1 94,1
PUISSANCE SONORE (2)			
HOMOLOGATION			CE-0476DP3335

(1) Conditions de référence: Température ambiante 20°C - Température gaz 15°C - Pression barométrique 1013 mbar - Altitude 0 m au-dessus du niveau de la mer.

(2) Pression sonore mesurée dans le laboratoire de combustion du constructeur, avec le brûleur fonctionnant sur la chaudière d'essai, à la puissance maximale. La puissance sonore est mesurée grâce à la méthode en « champ libre », prévue par la norme EN 15036, et conformément à la précision de mesure « Précision : Catégorie 3 », comme décrit par norme EN ISO 3746.

CATEGORIE	PAYS
I12H3B/P	AT - BG - CH - CZ - DK - EE - FI - GR - HU - IS - IT - LT - NO - RO - SE - SK - SI - TR
I12H3P	ES- GB- IE- PT
I12E3	B/P LU- PL
I2E(R) I3P	BE
I12ELL3B/P	DE
I3B/P	CY- MT
I12EK3B/P	NL
I12Er3P	FR
I2H	LV

MODÈLES DISPONIBLES

Modèle	Code	Alimentation électrique
RS 190/M	20052616	400 V

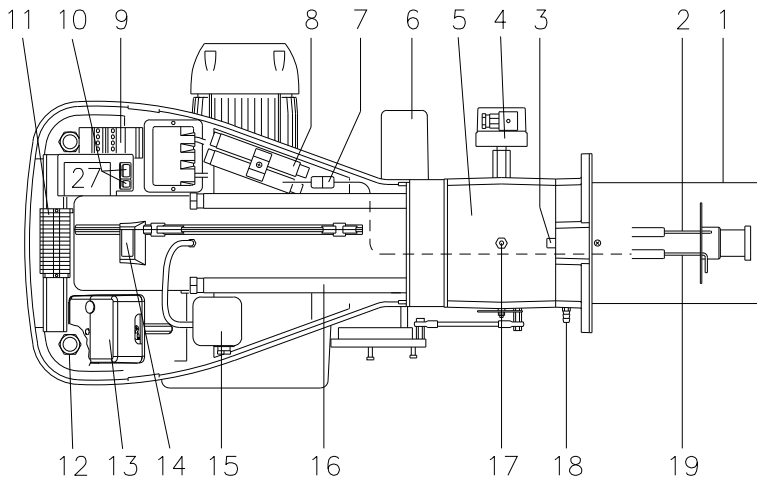
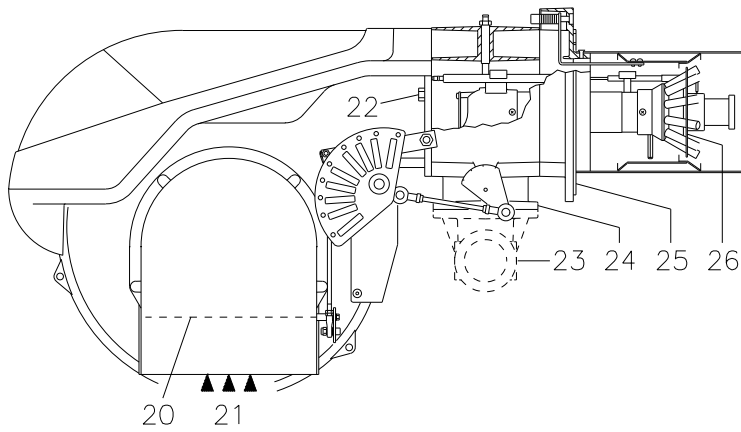

(A)

D8022

mm	A	B	C	kg
RS 190/M	1500	790	1000	82

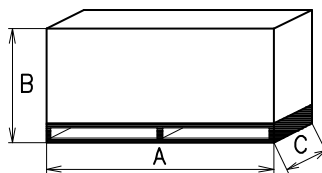

(B)

D36

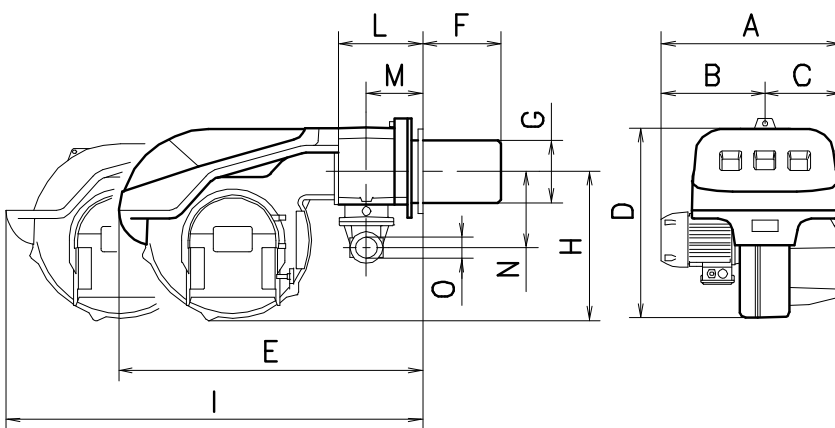

mm	A	B	C	D	E	F	G	H	I	L	M	N	O
836 T1	715	410	304	560	872	530	222	435	1328	230	150	221	2"

(C)

D731

DESCRIZIONE BRUCIATORE (A)

- 1 Testa di combustione
- 2 Elettrodo di accensione
- 3 Vite per regolazione testa di combustione
- 4 Pressostato gas di massima
- 5 Manicotto
- 6 Servomotore, comanda la farfalla del gas e, tramite una camma a profilo variabile, la serranda dell'aria.
Durante la sosta del bruciatore la serranda dell'aria è completamente chiusa per ridurre al minimo le dispersioni termiche della caldaia dovute al tiraggio del camino che richiama l'aria dalla bocca di aspirazione del ventilatore
- 7 Spina-presa sul cavo della sonda di ionizzazione
- 8 Prolunghe per guide (16)
- 9 Contattore motore e relè termico con pulsante di sblocco
- 10 Un interruttore per:
funzionamento automatico-manuale-spenso
Un pulsante per:
aumento - diminuzione potenza
- 11 Morsettiera
- 12 Passacavi per i collegamenti elettrici a cura dell'installatore
- 13 Controllo fiamma con avvisatore luminoso di blocco e pulsante di sblocco
- 14 Visore fiamma
- 15 Pressostato aria di minima (tipo differenziale)
- 16 Guide per apertura bruciatore ed ispezione alla testa di combustione
- 17 Presa di pressione gas e vite fissa testa
- 18 Presa di pressione aria
- 19 Sonda per il controllo presenza fiamma
- 20 Serranda aria
- 21 Ingresso aria nel ventilatore
- 22 Viti per il fissaggio ventilatore al manicotto
- 23 Condotto arrivo gas
- 24 Valvola farfalla gas
- 25 Flangia per il fissaggio alla caldaia
- 26 Disco di stabilità fiamma
- 27 Staffa per l'applicazione del regolatore di potenza RWF

Vi sono due possibilità di blocco del bruciatore:
Blocco controllo fiamma: l'accensione del pulsante del controllo fiamma (13)(A) avverte che il bruciatore è in blocco.
Per sbloccare premere il pulsante.
Blocco motore: per sbloccare premere il pulsante del relè termico (9)(A).

IMBALLO - PESO (B) - misure indicative

- L'imballo del bruciatore appoggia su una pedana in legno particolarmente adatta ai carrelli elevatori. Le dimensioni di ingombro dell'imballo sono riportate nella tabella (B).
- Il peso del bruciatore completo di imballo è indicato nella tabella (B).

INGOMBRO (C) - misure indicative

L'ingombro del bruciatore è riportato in fig. (C). Tener presente che per ispezionare la testa di combustione il bruciatore deve essere aperto arretrandone la parte posteriore sulle guide. L'ingombro del bruciatore aperto è indicato dalla quota I.

CORREDO

- 1 - Flangia per rampa gas
- 1 - Guarnizione per flangia
- 6 - Viti per fissare la flangia M 10 x 30
- 1 - Schermo termico
- 4 - Viti per fissare la flangia del bruciatore alla caldaia: M 12 x 35
- 2 - Prolunga perno
- 1 - Istruzione
- 1 - Catalogo ricambi



Si consiglia di stringere le viti della flangia gas con coppia di serraggio a **30 Nm ±10%**.



S10230

Serrare i dadi gradualmente (prima al 30%, poi al 60% fino al 100%) secondo lo schema a croce indicato in figura.

BRENNERBESCHREIBUNG (A)

- 1 Flammkopf
- 2 Zündelektrode
- 3 Einstellschraube des Flammkopfes
- 4 Gas-Höchstdruckwächter
- 5 Gasanschluß-Muffe
- 6 Stellantrieb zur Steuerung der Gasdrossel und, über einen Nocken mit variablem Profil, der Luftklappe.
Bei Brennerstillstand ist die Luftklappe geschlossen, um die Wärmeverluste des Kessels durch den Kaminzug mit Luftnachführung von der Saugöffnung des Gebläses zu vermeiden
- 7 Steckanschluß am Kabel der Ionisationssonde
- 8 Verlängerungen zu Gleitschienen 16)
- 9 Motorschutz und Überstromauslöser mit Entriegelungsschalter
- 10 Ein Schalter für:
Automatischer Betrieb-Manueller Betrieb-Aus
Ein Druckknopf für:
Leistungserhöhung - Leistungsabminderung
- 11 Klemmenbrett
- 12 Kabeldurchgänge für die Elektroanschlüsse vom Installateur
- 13 Steuergerät mit Kontrollampe für Störabschaltung und Entriegelungsschalter
- 14 Flammen-Sichtfenster
- 15 Mindestluftdruckwächter (Differentialtyp)
- 16 Gleitschienen zur Öffnung des Brenners und für die Kontrolle des Flammkopfes
- 17 Gasdruckentnahmestelle und Befestigungsschraube des Flammkopfes
- 18 Luftdruckentnahmestelle
- 19 Flammenfühler
- 20 Luftklappe
- 21 Luftereinlaß zum Gebläse
- 22 Befestigungsschraube des Gebläses an der Gasanschluß-Muffe
- 23 Gaszuleitung
- 24 Gasdrossel
- 25 Befestigungsflansch am Kessel
- 26 Stauscheibe
- 27 Tragbügel zum Einbau des Leistungsreglers RWF

Die Störabschaltungen des Brenners können zweierlei Art sein:

Störabschaltung des Gerätes: Das Aufleuchten des Druckknopfes des Gerätes 13)(A) weist auf eine Störabschaltung des Brenners hin. Zur Entriegelung den Druckknopf drücken.
Störabschaltung des Motors: Entriegelung durch Drücken auf den Druckknopf des Überstromauslösers 9)(A).

VERPACKUNG - GEWICHT (B) - Richtwerte

- Der Brenner steht auf einem besonders für die Handhabung mit Hubwagen geeignetem Holzrahmen. Die Außenabmessungen der Verpackung sind in Tabelle (B) aufgeführt.
- Das Gesamtgewicht des Brenners einschließlich Verpackung wird aus Tabelle (B) ersichtlich (B).

ABMESSUNGEN (C) - Richtwerte

Die Brennerabmessungen sind in der Abb. (C) angeführt. Zur Inspektion des Flammkopfes muß der Brenner zurückgeschoben und nach oben geschwenkt werden.
Die Abmessungen des offenen Brenners, ohne Verkleidung, sind unter I aufgeführt.

AUSSTATTUNG

- 1 - Flansch für Gasarmaturen
- 1 - Dichtung für Flansch
- 6 - Schrauben für die Befestigung des M10 x 30 Flansches
- 1 - Wärmeschild
- 4 - Schrauben für die Befestigung des Brennerflanschs am Kessel: M 12 x 35
- 2 - Bolzenverlängerung
- 1 - Anleitung
- 1 - Ersatzteile Katalog



Es wird empfohlen, die Schrauben des Gasflanschs auf ein Anzugsmoment von **30 Nm ±10 %** anzuziehen.



S10230

Die Muttern schrittweise (erst auf 30 %, dann auf 60 % bis schließlich auf 100 %) entsprechend dem abgebildeten Überkreuzschema anziehen.

BURNER DESCRIPTION (A)

- 1 Combustion head
- 2 Ignition electrode
- 3 Screw for combustion head adjustment
- 4 Max. gas pressure switch
- 5 Sleeve
- 6 Servomotor controlling the gas butterfly valve and of air gate valve (by means of a variable profile cam mechanism).
When the burner is not operating the air gate valve is fully closed in order to reduce heat dispersion from the boiler due to the flue draught which draws air from the fan suction inlet.
- 7 Plug-socket on ionisation probe cable
- 8 Extensions for slide bars 16)
- 9 Motor contactor and thermal cut-out with reset button
- 10 Power switch for different operations: automatic - manual - off
Button for:
Power increase - power reduction
- 11 Terminal strip
- 12 Fairleads for electrical connections by installer
- 13 Flame control with lock-out pilot light and lock-out reset button
- 14 Flame inspection window
- 15 Minimum air pressure switch (differential operating type)
- 16 Slide bars for opening the burner and inspecting the combustion head
- 17 Gas pressure test point and head fixing screw
- 18 Air pressure test point
- 19 Flame sensor probe
- 20 Air gate valve
- 21 Air inlet to fan
- 22 Screws securing fan to sleeve
- 23 Gas input pipework
- 24 Gas butterfly valve
- 25 Boiler mounting flange
- 26 Flame stability disk
- 27 Bracket for mounting the power regulator RWF

Two types of burner failure may occur:
Flame control Lock-out: if the flame control 13)(A) pushbutton lights up, it indicates that the burner is in lock-out.
To reset, press the pushbutton.
Motor trip: release by pressing the pushbutton on thermal relay 9)(A).

PACKAGING - WEIGHT (B) - Approximate measurements

- The burners stands on a wooden base which can be lifted by fork-lifts. Outer dimensions of packaging are indicated in (B).
- The weight of the burner complete with packaging is indicated in Table (B).

MAX. DIMENSIONS (C) - Approximate measurements

The maximum dimensions of the burner are given in (C). Bear in mind that inspection of the combustion head requires the burner to be opened and the rear part withdrawn on the slide bars. The maximum dimension of the burner, without casing, when open is given by measurement I.

STANDARD EQUIPMENT

- 1 - Gas train flange
- 1 - Flange gasket
- 6 - Flange fixing screws M 10 x 30
- 1 - Thermal insulation screen
- 4 - Screws to secure the burner flange to the boiler: M 12 x 35
- 2 - Bar extension
- 1 - Instruction booklet
- 1 - Spare parts list



It is recommended to tighten the screws of the gas flange with a tightening torque of **30 Nm ±10 %**.



S10230

Tighten the nuts gradually (first to 30%, then to 60% up to 100%) according to the cross pattern shown in the figure.

DESCRIPTION BRULEUR (A)

- 1 Tête de combustion
- 2 Electrode d'allumage
- 3 Vis pour réglage tête de combustion
- 4 Pressostat gaz seuil maximum
- 5 Manchon
- 6 Servomoteur de commande de la vanne papillon du gaz et, par came à profil variable, du volet d'air. Lors de l'arrêt du brûleur ce volet d'air est complètement fermé afin de réduire le plus possible les dispersions thermiques de la chaudière causées par le tirage du conduit de rappel d'air sur la bouche d'aspiration du ventilateur.
- 7 Fiche prise sur câble sonde d'ionisation
- 8 Rallonges pour guides 16)
- 9 Contacteur moteur et relais thermique avec bouton de déblocage
- 10 Un interrupteur pour le fonctionnement: automatique - manuel - éteint
Un bouton pour:
augmentation - diminution de puissance
- 11 Bornier
- 12 Passe-câbles pour les connexions électriques aux soins de l'installateur
- 13 Coffret de sécurité avec signal lumineux de blocage et bouton de déblocage
- 14 Viseur flamme
- 15 Pressostat air seuil minimum (type différentiel)
- 16 Guides pour ouverture brûleur et inspection de la tête de combustion
- 17 Prise de pression gaz et vis de fixation tête
- 18 Prise de pression air
- 19 Sonde de contrôle présence flamme
- 20 Volet d'air
- 21 Entrée d'air dans le ventilateur
- 22 Vis de fixation ventilateur au manchon
- 23 Canalisation d'arrivée du gaz
- 24 Vanne papillon gaz
- 25 Bride de fixation à la chaudière
- 26 Disque de stabilité de la flamme
- 27 Support pour l'application du régulateur de puissance RWF

Il existe deux types de blocage du brûleur:
Blocage coffret: l'allumage du bouton du coffret de sécurité 13)(A) avertit que le brûleur s'est bloqué.
Pour le déblocage appuyer sur le bouton.
Blocage moteur: pour le déblocage appuyer sur le bouton-poussoir du relais thermique 9)(A).

EMBALLAGE - POIDS (B) - Mesures indicatives

- Le brûleur est placé sur une palette qui peut être soulevée par des chariots transpalettes. Les dimensions d'encombrement de l'emballage sont reportées dans le tableau (B).
- Le poids du brûleur avec son emballage est indiqué dans le tab. (B).

ENCOMBREMENT (C) - Mesures indicatives

L'encombrement du brûleur est indiqué dans le tab. (C).

Il faut tenir compte du fait que pour inspecter la tête de combustion, le brûleur doit être ouvert, la partie arrière reculée sur les guides. L'encombrement du brûleur ouvert, sans carter, est indiqué par la cote I.

EQUIPEMENT STANDARD

- 1 - Bride pour rampe gaz
- 1 - Joint pour bride
- 6 - Vis de fixation bride M 10 x 30
- 1 - Ecran thermique
- 4 - Vis pour fixer la bride du brûleur à la chaudière: M 12 x 35
- 2 - Extension de glissière
- 1 - Instructions
- 1 - Catalogue pièces détachées



Il est recommandé de serrer les vis de la bride gaz à un couple de serrage de **30 Nm ±10 %**.



S10230

Serrer les écrous progressivement (d'abord 30 %, puis 60 % jusqu'à 100 %) selon le schéma en croix illustré dans la figure.

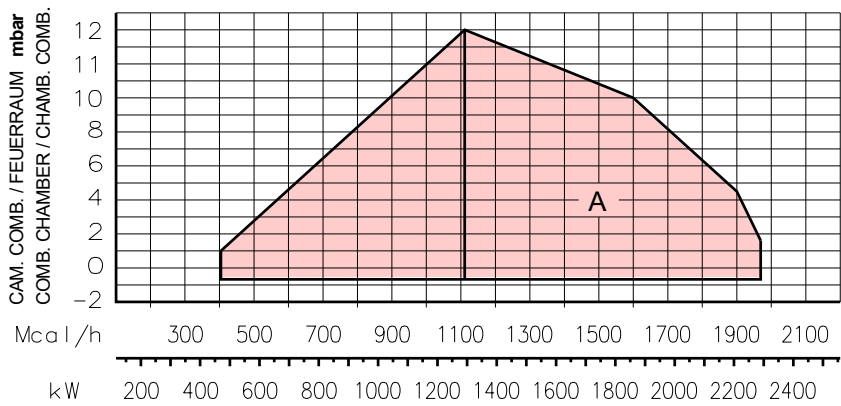

(A)

D8789

CAMPO DI LAVORO (A)

La potenza del bruciatore varia in funzionamento tra:

- una **POTENZA MASSIMA**, scelta entro l' area A.
- e una **POTENZA MINIMA**, che non deve essere inferiore al limite minimo del diagramma:

RS 190/M = 470 kW



Attenzione:

il CAMPO DI LAVORO è stato ricavato alla temperatura ambiente di 20 °C, alla pressione barometrica di 1013 mbar (circa 0 m s.l.m.) e con la testa di combustione regolata come indicato a p. 16.

CALDAIA DI PROVA (B)

I campi di lavoro sono stati ricavati in speciali caldaie di prova, secondo la norma EN 676. Riportiamo in (B) diametro e lunghezza della camera di combustione di prova.

Esempio: Potenza 650 Mcal/h:
diametro 60 cm - lunghezza 2 m.

CALDAIE COMMERCIALI (C)

L'abbinamento bruciatore-caldaia non pone problemi se la caldaia è omologata CE e le dimensioni della sua camera di combustione sono vicine a quelle indicate dal diagramma (B). Se invece il bruciatore deve essere applicato ad una caldaia commerciale non omologata CE e/o con dimensioni della camera di combustione nettamente più piccole di quelle indicate dal diagramma (B), consultare i costruttori.

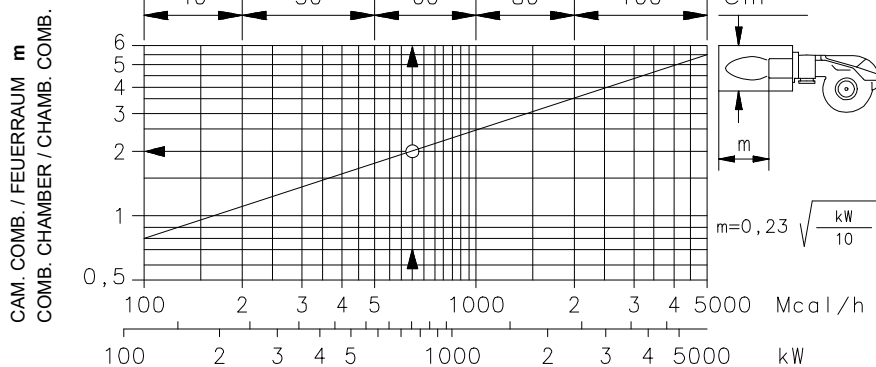

(B)

D715

REGELBEREICH (A)

Während des Betriebs schwankt die Brennerleistung zwischen:

- einer **HÖCHSTLEISTUNG**, innerhalb des Feldes A gewählt,
- und einer **MINDESTLEISTUNG**, die nicht niedriger sein darf als die Mindestgrenze des Diagramms.

RS 190/M = 470 kW



Achtung:

der REGELBEREICH wurde bei einer Raumtemperatur von 20 °C, einem barometrischen Druck von 1013 mbar (ungefähr 0 m ü.d.M.) und einem wie auf Seite 17 eingestelltem Flammkopf gemessen.

PRÜFKESSEL (B)

Die Regelbereiche wurden an speziellen Prüfkesseln entsprechend Norm EN 676 ermittelt. In (B) sind Durchmesser und Länge der Prüfbrennkammer angegeben.

Beispiel:

Leistung 650 Mcal/h:

Durchmesser = 60 cm, Länge = 2 m.

HANDELSÜBLICHE KESSEL (C)

Die Brenner-Kessel Kombination gibt keine Probleme, falls der Kessel "CE" - typgeprüft ist und die Abmessungen seiner Brennkammer sich den im Diagramm (B) angegebenen nähern. Falls der Brenner dagegen an einem handelsüblichen Kessel angebracht werden muß, der nicht "CE"-typgeprüft ist und/oder mit Abmessungen der Brennkammer, die entschieden kleiner als jene in Diagramm (B) angegebenen sind, sollte der Hersteller zu Rate gezogen werden.

FIRING RATE (A)

During operation, burner output varies between:

- a **MAXIMUM OUTPUT**, selected within area A,
- and a **MINIMUM OUTPUT**, which must not be lower than the minimum limit in the diagram.

RS 190/M = 470 kW



Important:

The FIRING RATE area values have been obtained considering a surrounding temperature of 20 °C, and an atmospheric pressure of 1013 mbar (approx. 0 m above sea level) and with the combustion head adjusted as shown on page 17.

TEST BOILER (B)

The firing rates were set in relation to special test boilers, according to EN 676 regulations. Figure (B) indicates the diameter and length of the test combustion chamber.

Example:

Output 650 Mcal/h:

diameter = 60 cm; length

COMMERCIAL BOILERS (C)

The burner/boiler combination does not pose any problems if the boiler is CE type-approved and its combustion chamber dimensions are similar to those indicated in diagram (B). If the burner must be combined with a commercial boiler that has not been CE type-approved and/or its combustion chamber dimensions are clearly smaller than those indicated in diagram (B), consult the manufacturer.

PLAGE DE PUISSANCE (A)

La puissance du brûleur en fonctionnement varie entre:

- une **PUISSANCE MAXIMUM**, choisie dans la plage A,
- et une **PUISSANCE MINIMUM**, qui ne doit pas être inférieure à la limite minimum du diagramme.

RS 190/M = 470 kW



Attention:

La PLAGE DE PUISSANCE a été calculée à une température ambiante de 20 °C, à une pression barométrique de 1013 mbar (environ 0 m au-dessus du niveau de la mer) et avec la tête de combustion réglée comme indique la p. 17.

CHAUDIERE D'ESSAI (B)

Les plages de puissance ont été établies sur des chaudières d'essai spéciales, selon la norme EN 676. Nous reportons fig.(B) le diamètre et la longueur de la chambre de combustion d'essai.

Exemple:

Puissance 650 Mcal/h:

diamètre 60 cm - longueur 2 m.

CHAUDIÈRES COMMERCIALES (C)

L'accouplement brûleur-chaudière ne pose aucun problème si la chaudière est homologuée CE et si les dimensions de sa chambre de combustion sont proches de celles indiquées dans le diagramme (B).

Par contre, si le brûleur doit être accouplé à une chaudière commerciale non homologuée CE, et/ou avec des dimensions de chambre de combustion plus petites que celles indiquées dans le diagramme (B), consulter le constructeur.

kW	1 Δp (mbar)	2 Δp (mbar)
1280	7,0	1,3
1400	7,3	1,6
1500	7,6	1,8
1600	8,0	2,1
1700	8,7	2,4
1800	9,3	2,7
1900	10,2	3,0
2000	11,3	3,3
2100	12,5	3,6
2290	15,0	4,3

(A)

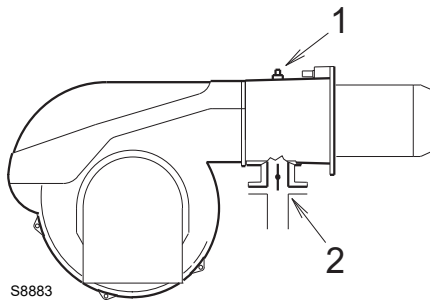

(B)

PRESSIONE GAS

La tabella a lato indica le perdite di carico minime lungo la linea di alimentazione del gas in funzione della potenza massima del bruciatore.

Colonna 1

Perdita di carico testa di combustione.

Pressione del gas misurata alla presa 1)(B), con:

- Camera di combustione a 0 mbar;
- Bruciatore funzionante alla potenza massima;
- Testa di combustione regolata come diagramma (C)p. 16.

Colonna 2

Perdita di carico farfalla gas 2)(B) con apertura massima: 90°.

I valori riportati nella tabella si riferiscono a:
gas naturale G 20 PCI 9,45 kWh/Sm³
(8,2 Mcal/Sm³)

Con:

gas naturale G 25 PCI 8,13 kWh/Sm³ (7,0 Mcal/Sm³) moltiplicare i valori della tabella:
- colonna 1 - 2: per 1,5;

Per conoscere la potenza approssimativa alla quale sta funzionando il bruciatore al MAX:

- Sottrarre dalla pressione del gas alla presa 1)(B) la pressione in camera di combustione.
- Trovare nella tabella (A), colonna 1, il valore di pressione più vicino al risultato della sottrazione.
- Leggere sulla sinistra la potenza corrispondente.

Esempio:

- Funzionamento alla potenza MAX
- Gas naturale G 20 PCI 9,45 kWh/Sm³
- Pressione del gas alla presa 1)(B) = 11,0 mbar
- Pressione in camera di combustione = 3,0 mbar
11,0 - 3,0 = 8,0 mbar

Alla pressione 8,0 mbar, colonna 1, corrisponde nella tabella (A) una potenza di 1600 kW.

Questo valore serve come prima approssimazione; la portata effettiva va misurata al contatore.

Per conoscere invece la pressione del gas necessaria alla presa 1)(B), fissata la potenza massima alla quale si desidera funzioni il bruciatore:

- Trovare nella tabella (A) il valore di potenza più vicino al valore desiderato.
- Leggere sulla destra, colonna 1, la pressione alla presa 1)(B).
- Sommare a questo valore la presunta pressione in camera di combustione.

Esempio:

- Potenza MAX desiderata: 1600 kW
- Gas naturale G 20 PCI 9,45 kWh/Sm³
- Pressione del gas alla potenza di 1600 kW, dalla tabella (A), colonna 1 = 8,0 mbar
- Pressione in camera di combustione = 3,0 mbar
8,0 + 3,0 = 11,0 mbar
pressione necessaria alla presa 1)(B).



I dati di potenza termica e pressione gas in testa sono riferiti a funzionamento con farfalla gas tutta aperta (90°).

GASDRUCK

In der nebenstehenden Tabelle werden die Mindestströmungsverluste entlang der Gaszuleitung in Abhängigkeit der Höchstleistung des Brenners angezeigt.

Spalte 1

Strömungsverlust Flammkopf.

Gasdruck an der Entnahmestelle 1)(B) gemessen, bei:

- Brennkammer auf 0 mbar;
- Brennerbetrieb auf Höchstleistung;
- Gemäß Diagramm (C)S. 16 eingestellter Flammkopf.

Spalte 2

Strömungsverlust Gasdrossel 2)(B) bei maximaler Öffnung: 90°.

Die Tabellenwerte beziehen sich auf:

Erdgas G20 - Hu 9,45 kWh/Sm³ (8,2 Mcal/Sm³)

Bei:

Erdgas G25 - Hu 8,13 kWh/Sm³ (7,0 Mcal/Sm³)

die Tabellenwerte:

- Spalte 1 - 2: mit 1,5 multiplizieren.

Zur Ermittlung der ungefähren Brennerleistung im Betrieb auf der Höchstleistung des Brenners:

- Vom Gasdruck an der Entnahmestelle 1)(B) den Druck in der Brennkammer abziehen.
- In der Tabelle (A), unter Spalte 1, den der Subtraktion nächsten Wert ablesen.
- Die entsprechende Leistung links ablesen.

Beispiel:

- Betrieb auf Höchstleistung
 - Erdgas G20 - Hu 9,45 kWh/Sm³
 - Gasdruck an der Entnahmestelle 1)(B) = 11,0 mbar
 - Brennkammerdruck = 3,0 mbar
- $$11,0 - 3 = 8,0 \text{ mbar}$$

Dem Druck von 8,0 mbar, Spalte 1, entspricht in der Tabelle (A) eine Leistung von 1600 kW.

Dieser Wert dient als erste Näherung; der tatsächliche Durchsatz wird am Zähler abgelesen.

Zur Ermittlung des für den an der Entnahmestelle 1)(B) erforderlichen Gasdruckes, nachdem die gewünschte Höchstleistung des Brenners festgelegt wurde:

- In der Tabelle (A) die dem gewünschten Wert nächste Leistungsangabe ablesen.
- Rechts, unter der Spalte 1, den Druck an der Entnahmestelle 1)(B) ablesen.
- Diesen Wert mit dem angenommenen Druck in der Brennkammer addieren.

Beispiel:

- Gewünschte Höchstleistung: 1600 kW
 - Erdgas G20 - Hu 9,45 kWh/Sm³
 - Gasdruck bei 1600 kW Leistung, aus Tabelle (A), Spalte 1 = 8,0 mbar
 - Brennkammerdruck = 3,0 mbar
- $$8,0 + 3 = 11,0 \text{ mbar}$$

Erforderlicher Druck an der Entnahmestelle 1)(B).

 Die Daten der Wärmeleistung und des Gasdrucks im Kopf beziehen sich auf den Betrieb mit vollständig geöffneter Gasdrossel (90°).

GAS PRESSURE

The adjacent table shows minimum pressure losses along the gas supply line depending on the maximum burner output operation.

Column 1

Pressure loss at combustion head.

Gas pressure measured at test point 1)(B), with:

- Combustion chamber at 0 mbar;
- Burner operating at maximum output;
- Combustion head adjusted as indicated in diagram (C)p. 16.

Column 2

Pressure loss at gas butterfly valve 2)(B) with maximum opening: 90°.

The values shown in the table refer to:

natural gas G 20 NCV 9.45 kWh/Sm³

(8,2 Mcal/Sm³)

With:

natural gas G 25 NCV 8,13 kWh/Sm³

(7,0 Mcal/Sm³) multiply tabulated values:

- column 1 - 2: by 1.5

Calculate the approximate maximum output of the burner thus:

- subtract the combustion chamber pressure from the gas pressure measured at test point 1)(B).
- Find the nearest pressure value to your result in column 1 of the table (A).
- Read off the corresponding output on the left.

Example:

- Maximum output operation
 - Natural gas G 20 NCV 9.45 kWh/Sm³
 - Gas pressure at test point 1)(B) = 11.0 mbar
 - Pressure in combustion chamber = 3.0 mbar
- $$11.0 - 3 = 8.0 \text{ mbar}$$

A maximum output of 1600 kW shown in Table (A) corresponds to 8.0 mbar pressure, column 1.

This value serves as a rough guide, the effective delivery must be measured at the gas meter.

To calculate the required gas pressure at test point 1)(B), set the maximum output required from the burner operation:

- Find the nearest output value in the table (A).
- Read off the pressure at test point 1)(B) on the right in column 1.
- Add this value to the estimated pressure in the combustion chamber.

Example:

- Required burner maximum output operation: 1600 kW
 - Natural gas G 20 NCV 9.45 kWh/Sm³
 - Gas pressure at burner output of 1600 kW, taken from table (A), column 1 = 8.0 mbar
 - Pressure in combustion chamber = 3.0 mbar
- $$8.0 + 3 = 11.0 \text{ mbar}$$

pressure required at test point 1)(B).



The data of thermal output and combustion head gas pressure are related to full open (90°) gas butterfly valve.

PRESSION DU GAZ

Le tableau ci-contre indique les pertes de charge minimales sur la ligne d'alimentation en gaz en fonction de la puissance maximum du brûleur.

Colonne 1

Perte de charge tête de combustion.

Pression du gaz mesurée à la prise 1)(B), avec:

- Chambre de combustion à 0 mbar;
- Brûleur fonctionnant à la puissance maximum;
- Tête de combustion réglée selon le diagramme (C)p. 16.

Colonne 2

Perte de charge vanne papillon gaz 2)(B) avec ouverture maximum: 90°.

Les valeurs reportées sur le tableau se réfèrent à:

gaz naturel G 20 PCI 9,45 kWh/Sm³ (8,2 Mcal/Sm³)

Avec:

gaz naturel G 25 PCI 8,13 kWh/Sm³ (7,0 Mcal/Sm³)

multiplier les valeurs sur le tableau:

- colonne 1 - 2: par 1,5

Pour connaître la puissance maximum approximative à laquelle le brûleur fonctionne:

- Soustraire la pression dans la chambre de combustion de la pression du gaz à la prise 1)(B).
- Repérer la valeur la plus proche du résultat obtenu sur le tableau (A), colonne 1.
- Lire la puissance correspondante sur la gauche.

Exemple:

- Fonctionnement à la puissance maximum
 - Gaz naturel G 20 PCI 9,45 kWh/Sm³
 - Pression du gaz à la prise 1)(B) = 11,0 mbar
 - Pression en chambre de combustion = 3,0 mbar
- $$11,0 - 3 = 8,0 \text{ mbar}$$

Sur le tableau (A) la pression de 8,0 mbar, colonne 1, correspond une puissance de 1600 kW.

Cette valeur sert de première approximation; le débit effectif est mesuré sur le compteur.

Par contre, pour connaître la pression du gaz nécessaire à la prise 1)(B), après avoir fixé la puissance maximum de fonctionnement du brûleur:

- Repérer la puissance la plus proche à la valeur voulue dans le tableau (A).
- Lire la pression à la prise 1)(B) sur la droite, colonne 1.
- Ajouter à cette valeur la pression estimée dans la chambre de combustion.

Exemple:

- Puissance maximum désirée: 1600 kW
 - Gaz naturel G 20 PCI 9,45 kWh/Sm³
 - Pression du gaz à la puissance de 1600 kW, sur le tableau (A), colonne 1 = 8,0 mbar
 - Pression dans la chambre de comb. = 3,0 mbar
- $$8,0 + 3 = 11,0 \text{ mbar}$$

pression nécessaire à la prise 1)(B).



Les données de puissance calorifique et de pression de gaz dans la tête font référence au fonctionnement avec papillon de gaz complètement ouvert (90°).

INSTALLAZIONE

PIASTRA CALDAIA (A)

Forare la piastra di chiusura della camera di combustione come in (A). La posizione dei fori filettati può essere tracciata utilizzando lo schermo termico a corredo del bruciatore.

LUNGHEZZA BOCCAGLIO (B)

La lunghezza del boccaglio va scelta secondo le indicazioni del costruttore della caldaia e, in ogni caso, deve essere maggiore dello spessore della porta della caldaia, completa di refrattario. La lunghezza, L (mm), disponibile è 530 mm.

Per le caldaie con giro dei fumi anteriore 15), o con camera ad inversione di fiamma, eseguire una protezione in materiale refrattario 13), tra refrattario caldaia 14) e boccaglio 12).

La protezione deve consentire al boccaglio di essere estratto.

FISSAGGIO DEL BRUCIATORE ALLA CALDAIA (B)

Prima di fissare il bruciatore alla caldaia, verificare dall'apertura del boccaglio se la sonda e l'elettrodo sono correttamente posizionati come in (C).

Separare quindi la testa di combustione dal resto del bruciatore, fig. (B).

- Allentare le 4 viti 3) e togliere il cofano 1).
- Sganciare lo snodo 7) dal settore graduato 8).
- Togliere le viti 2) dalle due guide 5).
- Togliere le due viti 4) ed arretrare il bruciatore sulle guide 5) per circa 100 mm.
- Disinserire i cavi di sonda ed elettrodo e quindi sfilare del tutto il bruciatore dalle guide.

Fissare la flangia 11)(B) alla piastra della caldaia interponendo lo schermo isolante 9)(B) dato a corredo. Utilizzare le 4 viti pure date a corredo dopo averne protetto la filettatura con prodotti antigrippanti.

La tenuta bruciatore-caldaia deve essere ermetica.

Se nel controllo precedente il posizionamento della sonda o dell'elettrodo non è risultato corretto, togliere la vite 1)(D), estrarre la parte interna 2)(D) della testa e provvedere alla loro taratura.

Non ruotare la sonda ma lasciarla come in (C); un suo posizionamento vicino all'elettrodo d'accensione potrebbe danneggiare l'amplificatore del controllo fiamma.

mm	A	B	C
RS 190/M	230	325-368	M 16

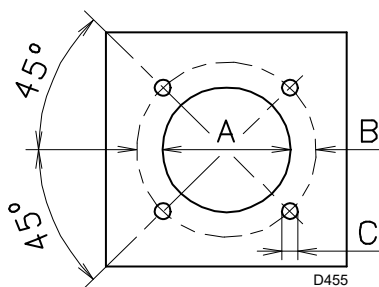

(A)

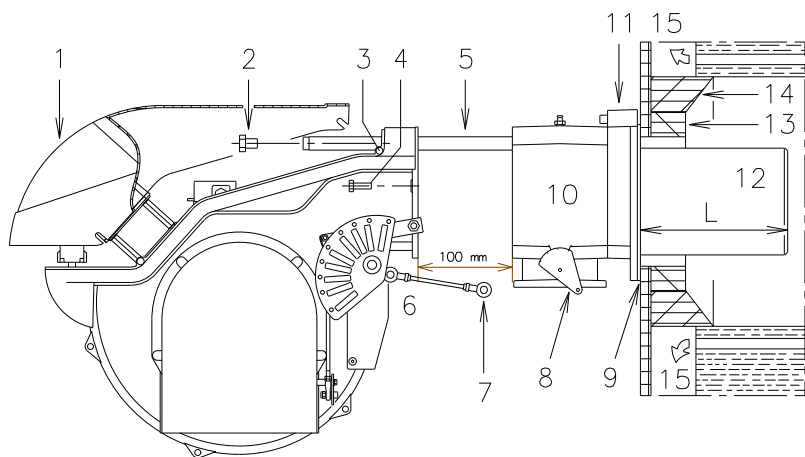

(B)

D8023

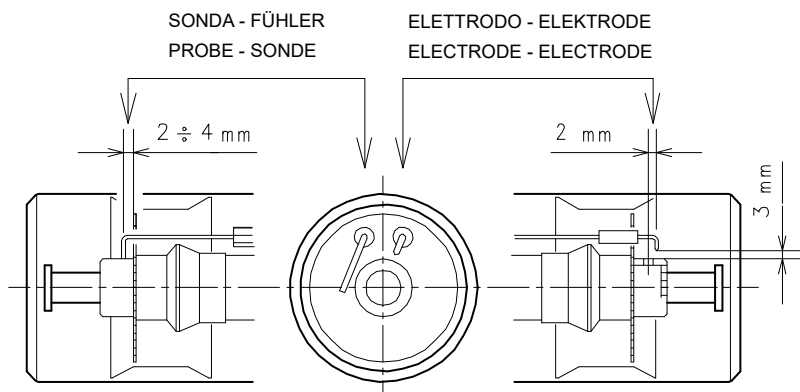

(C)

D1265

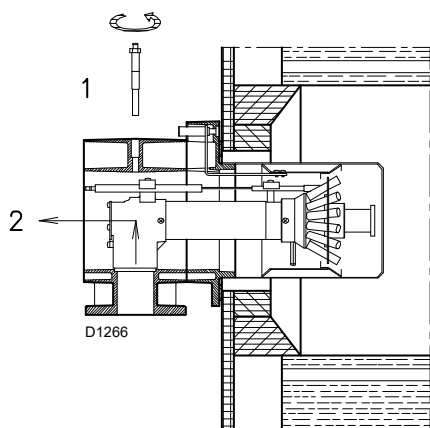

(D)

INSTALLATION

KESELPLATTE (A)

Die Abdeckplatte der Brennkammer wie in (A) gezeigt vorbohren. Die Position der Gewindebohrungen kann mit der zur Grundausstattung gehörenden Isolierplatte ermittelt werden.

FLAMMROHRLÄNGE (B)

Die Länge des Flammrohrs wird entsprechend der Angaben des Kesselherstellers gewählt und muß in jedem Fall länger sein, als die Stärke der Kesseltür, einschließlich des Schamottesteins. Die verfügbare Länge, L (mm), ist 530 mm.

Für Heizkessel mit vorderem Rauchlauf 15) oder mit Kammer mit Flammeninversion muß eine Schutzschicht aus feuerfestem Material 13), zwischen Schamottestein 14) und Flammrohr 12) eingeplant werden.

Diese Schutzschicht muß so angelegt sein, daß das Flammrohr ausbaubar ist.

BEFESTIGUNG DES BRENNERS AM HEIZKESSEL (B)

Vor der Befestigung des Brenners am Heizkessel ist von der Öffnung des Flammrohrs aus zu überprüfen, ob der Fühler und die Elektrode gemäß (C) in der richtigen Stellung sind.

Dann den Flammkopf vom übrigen Brenner abtrennen, Abb (B):

- Die 4 Schrauben 3) lockern und die Verkleidung 1) abnehmen.
- Das Gelenk 7) des Skalensegments 8) ausrasten.
- Die Schrauben 2) von den beiden Führungen 5) entfernen.
- Die zwei Schrauben 4) abnehmen und den Brenner auf den Gleitschienen 5) ca. 100 mm nach hinten schieben.
- Die Fühler- und Elektrodenkabel abtrennen und dann den Brenner komplett aus den Gleitschienen ziehen.

Den Flansch 11)(B) an der Kesselplatte befestigen und den beigegebenen Wärmeschild 9)(B) dazwischenlegen. Die 4 ebenfalls beigegebenen Schrauben nach Auftragung von Freßschutzmitteln verwenden. Es muß die Dichtheit von Brenner-Kessel gewährleistet sein.

Falls bei der vorhergehenden Prüfung die Positionierung des Fühlers oder der Elektrode sich als nicht richtig erweist, die Schraube 1)(D) abnehmen, das Innenteil 2)(D) des Kopfs herausziehen und eine neue Einstellung vornehmen.

Den Fühler nicht drehen, sondern wie in (C) lassen; seine Positionierung in der Nähe der Zündelektrode könnte den Geräteverstärker beschädigen.

INSTALLATION

BOILER PLATE (A)

Drill the combustion chamber locking plate as shown in (A). The position of the threaded holes can be marked using the thermal screen supplied with the burner.

BLAST TUBE LENGTH (B)

The length of the blast tube must be selected according to the indications provided by the manufacturer of the boiler, and in any case it must be greater than the thickness of the boiler door complete with its fettling. The length available, L (mm), is 530 mm.

For boilers with front flue passes 15) or flame inversion chambers, protective fettling in refractory material 13), must be inserted between the boiler's fettling 14) and the blast tube 12).

This protective fettling must not compromise the extraction of the blast tube.

SECURING THE BURNER TO THE BOILER (B)

Before securing the burner to the boiler, check through the blast tube opening to make sure that the flame sensor probe and the ignition electrode are correctly set in position, as shown in (C).

Now detach the combustion head from the burner, fig. (B):

- Loosen the four screws 3) and remove the cover 1).
- Disengage the articulated coupling 7) from the graduated sector 8)
- Remove the screws 2) from the two slide bars 5).
- Remove the two screws 4) and pull the burner back on slide bars 5) by about 100 mm.
- Disconnect the wires from the probe and the electrode and then pull the burner completely off the slide bars.

Secure the flange 11)(B) to the boiler plate, interposing the thermal insulating screen 9)(B) supplied with the burner. Use the 4 screws, also supplied with the unit, after first protecting the thread with an anti-locking product. The seal between burner and boiler must be airtight.

If you noticed any irregularities in positions of the probe or ignition electrode during the check mentioned above, remove screw 1)(D), extract the internal part 2)(D) of the head and proceed to set up the two components correctly.

Do not attempt to turn the probe. Leave it in the position shown in (C) since if it is located too close to the ignition electrode the flame control amplifier may be damaged.

INSTALLATION

PLAQUE CHAUDIERE (A)

Percer la plaque de fermeture de la chambre de combustion comme sur la fig. (A). La position des trous filetés peut être tracée en utilisant l'écran thermique du brûleur.

LONGUEUR BUSE (B)

La longueur de la buse doit être choisie selon les indications du constructeur de la chaudière, et elle doit en tout cas être supérieure à l'épaisseur de la porte de la chaudière, matériau réfractaire compris. La longueur, L (mm), disponible est 530 mm.

Pour les chaudières avec circulation des fumées sur l'avant 15), ou avec chambre à inversion de flamme, réaliser une protection en matériau réfractaire 13), entre réfractaire chaudière 14) et buse 12).

La protection doit permettre l'extraction de la buse.

FIXATION DU BRULEUR A LA CHAUDIERE (B)

Avant de fixer le brûleur à la chaudière, vérifier par l'ouverture de la buse si la sonde et l'électrode sont positionnées correctement comme indiqué en (C).

Séparer ensuite la tête de combustion du reste du brûleur, fig. (B):

- Desserrer les 4 vis 3) et retirer le coffret 1).
- Décrocher la rotule 7) du secteur gradué 8)
- Retirer les vis 2) des deux guides 5).
- Retirer les vis 4) et faire reculer le brûleur sur les guides 5) d'environ 100 mm.
- Détacher les câbles de la sonde et de l'électrode, enlever ensuite complètement le brûleur des guides.

Fixer la bride 11)(B) à la plaque de la chaudière en interposant l'écran isolant 9)(B) fourni de série. Utiliser les 4 vis également de série après en avoir protégé le filetage par du produit anti-grippant.

L'étanchéité brûleur-chaudière doit être parfaite.

Si, lors du contrôle précédent, le positionnement de la sonde ou de l'électrode n'était pas correct, retirer la vis 1)(D), extraire la partie interne 2)(D) de la tête et tarer celles-ci. Ne pas faire pivoter la sonde mais la laisser en place comme indiqué en (C); son positionnement dans le voisinage de l'électrode d'allumage pourrait endommager l'amplificateur de l'appareil.

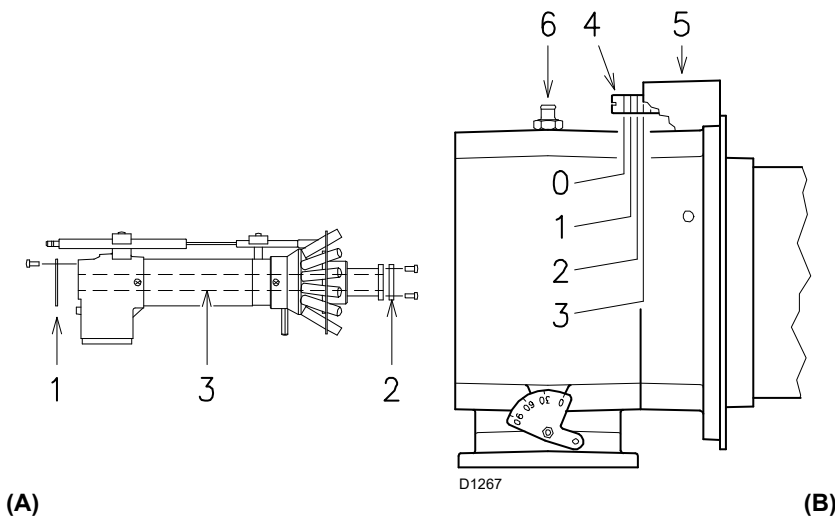

(A)

(B)

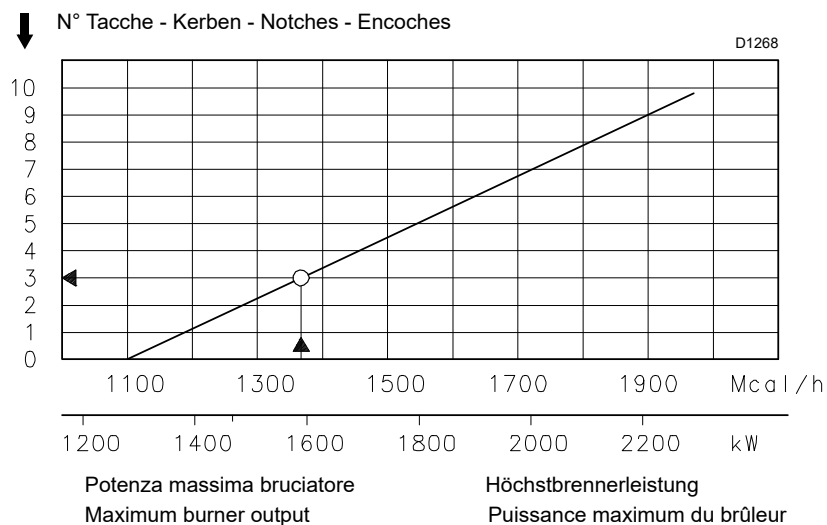

(C)

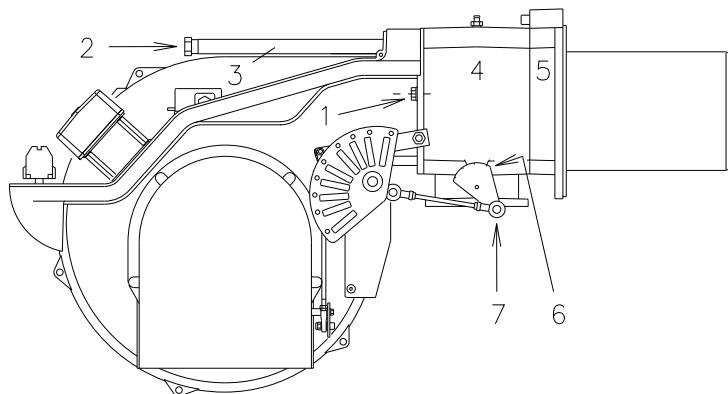

(D)

D8024

REGOLAZIONE TESTA DI COMBUSTIONE

A questo punto dell'installazione, boccaglio e manicotto sono fissati alla caldaia come in fig. (B). È quindi particolarmente agevole la regolazione delle testa di combustione, regolazione che dipende unicamente dalla potenza massima del bruciatore.

Perciò, prima di regolare la testa di combustione, bisogna fissare questo valore. Sono previste due regolazioni della testa.

Regolazione aria (B) Vedere diagramma (C). Ruotare la vite 4)(B) fino a far collimare la tacca trovata con il piano anteriore 5)(B) della flangia.

Regolazione gas (A)

Quando il bruciatore viene installato per una potenzialità massima ≤ 1300 Mcal/h (circa 1500 kW) montare i dischi 1)-2)(A) dati a corredo togliendo il tubo interno 3)(A). In caso di poca pressione del gas in rete, si può lasciare la testa in configurazione standard limitando il minimo di modulazione a 450 Mcal/h (circa 520 kW).

Esempio

Potenza MAX bruciatore = 1370 Mcal/h.

Dal diagramma (C) risulta che per questa potenzialità la regolazione dell'aria va effettuata sulla tacca 3, come in fig. (B).

Continuando l'esempio precedente, a pag. 12 si vede che per un bruciatore con potenza di 1370 Mcal/h (1593 kW) occorrono 8 mbar circa di pressione alla presa 6)(B).

Terminata la regolazione della testa, rimontare il bruciatore sulle guide 3)(D) a circa 100 mm dal manicotto 4)(D) - bruciatore nella posizione illustrata dalla fig. (B)p. 14 - inserire il cavo della sonda ed il cavo dell'elettrodo e quindi far scorrere il bruciatore fino al manicotto, bruciatore nella posizione illustrata dalla fig. (D).

Rimettere le viti 2) sulle guide 3).

Fissare il bruciatore al manicotto con le viti 1).

Riagganciare lo snodo 7) al settore graduato 6).



Attenzione

All'atto della chiusura del bruciatore sulle due guide, è opportuno tirare delicatamente verso l'esterno il cavo d'alta tensione ed il cavetto della sonda di rivelazione fiamma, fino a metterli in leggera tensione.

EINSTELLUNG DES FLAMMKOPFS

An dieser Stelle der Installation sind Flammrohr und Muffe gem. Abb. (B) am Kessel befestigt. Die Einstellung des Flammkopfs ist daher besonders bequem, sie hängt von der Höchstbrennerleistung. Dieser Wert muß daher unbedingt vor der Einstellung des Flammkopfs festgelegt werden. Am Flammkopf sind zwei Einstellungen vorgehen.

Lufteinstellung (B) Siehe Diagramm (C).

Die Schraube 4)(B) verdrehen, bis die gefundene Kerbe mit der Vorderfläche 5)(B) des Flansches zusammenfällt.

Gaseinstellung (A)

Wenn der Brenner für eine Höchstleistung von ≤ 1300 Mcal/h (etwa 1500 kW) installiert wird, sind die mitgelieferten Scheiben 1)-2)(A) zu montieren und das Innenrohr 3)(A) muss entfernt werden. Bei wenig Gasdruck im Netz kann der Kopf in der Standardgestaltung bleiben, und das Modulationsminimum ist dann auf 450 Mcal/h (etwa 520 kW) zu begrenzen.

Beispiel

Höchstbrennerleistung = 1370 Mcal/h.

Dem Diagramm (C) wird entnommen, daß die Lufteinstellung für diesen Leistungsbereich auf der Kerbe 3 auszuführen sind, wie in Abb. (B) gezeigt.

Entsprechend diesem Beispiel ist auf Seite 12 ersichtlich, daß ein Brenner mit 1370 Mcal/h (1593 kW) Leistung ca. 8 mbar Druck am Anschluß 6)(B) erfordert.

Nach Beendigung der Flammkopfeinstellung den Brenner auf die Gleitschienen 3)(D) in ca. 100 mm Abstand zur Muffe 4)(D) - einbauen - Brennerposition in Abb. (B)S. 14 - das Fühler- und Elektrodenkabel einsetzen und anschließend den Brenner bis zur Muffe schieben, Brennerposition in Abb. (D).

Die Schrauben 2) auf die Gleitschienen 3) einsetzen.

Den Brenner mit der Schraube 1) an der Muffe befestigen.

Das Gelenk 7) wieder am Skalensegment 6) einhängen.



Wichtiger Hinweis

Beim Schließen des Brenners auf die zwei Gleitschienen ist es ratsam, das Hochspannungskabel und das Kabel des Flammenfühlers vorsichtig nach außen zu ziehen, bis sie leicht gespannt sind.

SETTING THE COMBUSTION HEAD

Installation operations are now at the stage where the blast tube and sleeve are secured to the boiler as shown in fig. (B). It is now a very simple matter to set up the combustion head, as this depends solely on the MAX output developed by the burner.

It is therefore essential to establish this value before proceeding to set up the combustion head.

There are two adjustments to make on the head.

Air adjustment (B) See diagram (C).

Turn screw 4)(B) until the notch identified is aligned with the front surface 5)(B) of the flange.

Gas adjustment (A)

When the burner is installed for a maximum output ≤ 1300 Mcal/h (circa 1500 kW) assemble the supplied disks 1)-2)(A) removing the inner pipe 3)(A). If there is little gas in the network, the head may be left in standard configuration, limiting the minimum modulation to 450 Mcal/h (circa 520 kW).

Example

Maximum burner output = 1370 Mcal/h.

If we consult diagram (C) we find that for this output, air must be adjusted using notch 3, as shown in fig. (B).

Continuing with the previous example, page 12 indicates that for burner with output of 1370 Mcal/h (1593 kW) a pressure of approximately 8 mbar is necessary at test point 6)(B).

Once you have finished setting up the head, refit the burner to the slide bars 3)(D) at approximately 100 mm from the sleeve 4)(D) - burner positioned as shown in fig. (B)p. 14 - insert the flame detection probe cable and the ignition electrode cable and then slide the burner up to the sleeve so that it is positioned as shown in fig. (D).

Refit screws 2) on slide bars 3).

Secure the burner to the sleeve by tightening screw 1).

Reconnect the articulation 7) to the graduated sector 6).



Important

When fitting the burner on the two slide bars, it is advisable to gently draw out the high tension cable and flame detection probe cable until they are slightly stretched.

REGLAGE TETE DE COMBUSTION

A ce stade de l'installation, buse et manchon sont fixés à la chaudière comme indiqué sur la fig. (B). Le réglage de la tête de combustion est donc particulièrement facile, et dépend uniquement de la puissance maximum développée par le brûleur.

C'est pourquoi, il faut fixer cette valeur avant de régler la tête de combustion.

Deux réglages de la tête sont prévus.

Réglage de l'air (B) Voir diagramme (C).

Faire pivoter la vis 4)(B) jusqu'à faire correspondre l'encoche trouvée avec le plan antérieur 5)(B) de la bride.

Réglage du gaz (A)

Quand le brûleur est installé pour une puissance maximum ≤ 1300 Mcal/h (environ 1500 kW), monter les disques 1)-2)(A) fournis de série en enlevant le tuyau interne 3)(A). Si le gaz du réseau a peu de pression, laisser la tête en configuration standard en limitant la modulation minimum à 450 Mcal/h (environ 520 kW).

Exemple

Puissance maximum du brûleur = 1370 Mcal/h.

Le diagramme (C) indique que pour cette puissance le réglage de l'air est effectué sur l'encoche 3, comme indiqué sur la fig. (B).

Pour continuer l'exemple précédent, la page 12 indique que pour un brûleur de puissance 1370 Mcal/h (1593 kW) il faut 8 mbar environ de pression à la prise 6)(B).

Une fois terminé le réglage de la tête, remonter le brûleur sur les guides 3)(D) à environ 100 mm du manchon 4)(D) - brûleur dans la position illustrée fig. (B)p. 14 - insérer les câbles de la sonde et de l'électrode et ensuite faire coulisser le brûleur jusqu'au manchon, brûleur dans la position illustrée fig. (D).

Replacer les vis 2) sur les guides 3).

Fixer le brûleur au manchon avec la vis 1).

Raccrocher la rotule 7) au secteur gradué 6).



Attention

Au moment de la fermeture du brûleur sur les deux guides, il faut tirer délicatement vers l'extérieur le câble de haute tension et le petit câble de la sonde de détection flamme, jusqu'à ce qu'ils soient légèrement tendus.

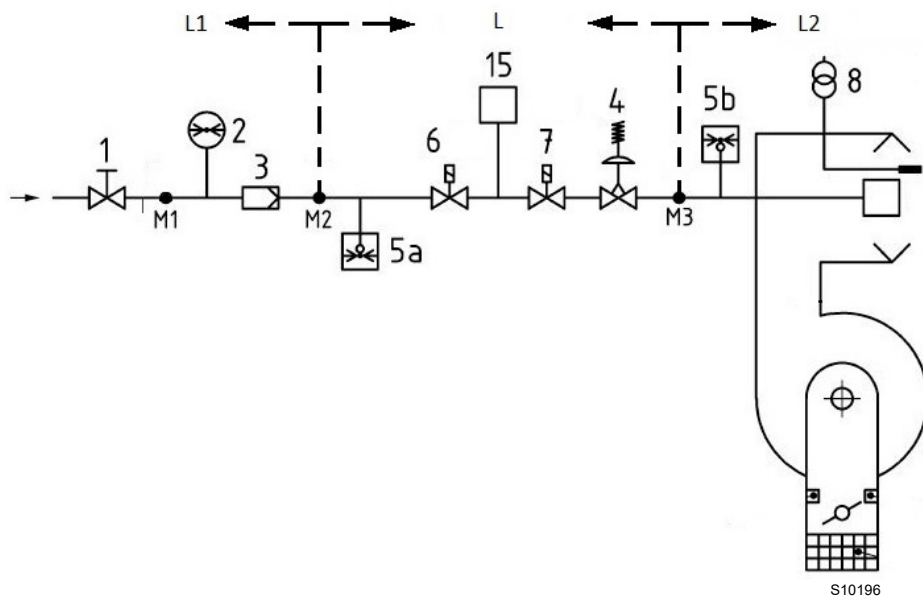

(A)

LINEA ALIMENTAZIONE DEL GAS (ESEMPIO) - PER I DETTAGLI FUNZIONALI FARE RIFERIMENTO AL MANUALE DELLA RAMPA GAS

- La rampa può arrivare da destra o da sinistra, secondo comodità.
- Le valvole del gas devono essere il più vicino possibile al bruciatore in modo da assicurare l'arrivo del gas alla testa di combustione nel tempo di sicurezza di 3 s.
- Assicurarsi che il campo di taratura del regolatore di pressione (colore della molla) comprenda la pressione necessaria al bruciatore.



ATTENZIONE

Rischio di esplosione a causa di fuoriuscita di combustibile in presenza di fonte infiammabile.

Precauzioni: evitare urti, attriti, scintille, calore.

Verificare la chiusura del rubinetto di intercettazione del combustibile, prima di effettuare qualsiasi tipo di intervento sul bruciatore.

L'installazione della linea di alimentazione del combustibile deve essere effettuata da personale abilitato, in conformità alle norme e disposizioni di legge vigenti.

RAMPA GAS (A)

E' omologata secondo norma EN 676 e viene fornita separatamente dal bruciatore.

Legenda (A)

- 1 Valvola di intercettazione ad azionamento manuale
 - 2 Manometro
 - 3 Filtro
 - 4 Regolatore di pressione
 - 5a Dispositivo di protezione per bassa pressione
 - 5b Pressostato gas di massima
 - 6 Primo dispositivo di sicurezza
 - 7 Secondo dispositivo di sicurezza
 - 8 Dispositivo di accensione
 - 15 Sistema di controllo di tenuta della valvola
- L Rampa gas (fornita a parte)
 L1 A cura dell'installatore
 L2 Bruciatore
 M1 Presa di pressione
 M2 Presa di pressione
 M3 Presa di pressione



ATTENZIONE

Per la regolazione della rampa gas vedere le istruzioni che l'accompagnano.

GASVERSORGUNGSLEITUNG (BEISPIEL) - FÜR NÄHERE DETAILS ZUR FUNKTIONSWEISE IST BEZUG AUF DIE DOKUMENTATION DER GASSTRECKE ZU NEHMEN

- Die Armatur kann je nach Bedarf von rechts bzw. links zugeführt werden.
- Die Ventile sollen so nah wie möglich am Brenner liegen, damit die Gaszufuhr zum Flammkopf innerhalb 3 Sekunden sichergestellt ist.
- Überprüfen, ob der Einstellbereich des Druckreglers (Farbe der Feder) die für den Brenner erforderlichen Druckwerte vorsieht.



ACHTUNG

Explosionsgefahr durch Austreten von Brennstoff bei vorhandener entzündbarer Quelle.
Vorsichtsmaßnahmen: Stöße, Reibungen, Funken, Hitze vermeiden.

Vor jedem Eingriff am Brenner ist zu prüfen, ob das Absperrventil für den Brennstoff geschlossen ist. Die Installation der Brennstoffzuleitung muss durch Fachpersonal in Übereinstimmung mit den gültigen gesetzlichen Normen und Bestimmungen ausgeführt werden.

GASARMATUREN (A)

Nach Norm EN 676 typgeprüft, wird gesondert mit dem in Tab. (B) angegebenen Code geliefert.

Legende (A)

- 1 Absperrventil mit Handbetätigung
- 2 Manometer
- 3 Filter
- 4 Druckregler
- 5a Niederdruck-Schutzvorrichtung
- 5b Maximal-Gasdruckwächter
- 6 Erste Sicherheitseinrichtung
- 7 Zweite Sicherheitseinrichtung
- 8 Zündvorrichtung
- 15 System für Ventildichtheitskontrolle
- L Gasstrecke (separat geliefert)
- L1 Vom Installateur auszuführen
- L2 Brenner
- M1 Druckentnahmestelle
- M2 Druckentnahmestelle
- M3 Druckentnahmestelle



ACHTUNG

Zur Einstellung der Gasarmaturen siehe die beigelegten Anleitungen.

GAS FEEDING LINE (EXAMPLE) - PLEASE REFER TO THE GAS TRAIN DOCUMENTATION FOR MORE INFORMATION

- The gas train can enter the burner from the right or left side, depending on which is the most convenient.
- Gas valves must be as close as possible to the burner to ensure gas reaches the combustion head within the safety time range of 3 s.
- Make sure that the pressure governor calibration range (colour of the spring) comprises the pressure required by the burner.



ATTENTION

Explosion danger due to fuel leaks in the presence of a flammable source.

Precautions: avoid knocking, attrition, sparks and heat.

Make sure that the fuel interception tap is closed before performing any operation on the burner.

The fuel supply line must be installed by qualified personnel, in compliance with current standards and laws.

GAS TRAIN (A)

It is type-approved according to EN 676 Standards and is supplied separately from the burner.

Key (A)

- 1 Manually operated shut-off valve
- 2 Pressure gauge
- 3 Filter
- 4 Governor
- 5a Low pressure protection device
- 5b Maximum gas pressure switch
- 6 1st safety shut-off device
- 7 2nd safety shut-off device
- 8 Ignition device
- 15 Valve leak detection control system
- L Gas train (supplied separately)
- L1 Responsibility of the installer
- L2 Burner
- M1 Pressure test point
- M2 Pressure test point
- M3 Pressure test point



ATTENTION

See the accompanying instructions for the adjustment of the gas train.

LIGNE ALIMENTATION EN GAZ (EXEMPLE) - POUR LES DÉTAILS DE FONCTIONNEMENT CONSULTER LA DOCUMENTATION DE LA RAMPE GAZ

- La rampe peut arriver par la droite ou par la gauche selon les cas.
- Les vannes du gaz doivent être le plus près possible du brûleur de façon à assurer l'arrivée du gaz à la tête de combustion en un temps de sécurité de 3 s.
- Contrôler que la plage de réglage du régulateur de pression (couleur du ressort) recouvre la pression nécessaire au brûleur.



ATTENTION

Risque d'explosion en raison de la fuite de combustible en présence de sources inflammables.
Précautions: éviter les chocs, les frottements, les étincelles, la chaleur.

Vérifier la fermeture du robinet d'arrêt du combustible, avant d'effectuer une quelconque intervention sur le brûleur.

L'installation de la ligne d'alimentation en combustible doit être effectuée par le personnel habilité, conformément aux normes et dispositions en vigueur.

RAMPE GAZ (A)

Elle est homologuée suivant la norme EN 676 et elle est fournie séparément du brûleur.

Légende (A)

- 1 Vanne d'arrêt à actionnement manuel
- 2 Manomètre
- 3 Filtre
- 4 Régulateur de pression
- 5a Dispositif de protection contre la basse pression
- 5b Pressostat gaz seuil maximum
- 6 Premier dispositif d'arrêt de sécurité
- 7 Deuxième dispositif d'arrêt de sécurité
- 8 Dispositif d'allumage
- 15 Système de contrôle d'étanchéité vannes
- L Rampe gaz (fournie séparément)
- L1 À la charge de l'installateur
- L2 Brûleur
- M1 Prise de pression
- M2 Prise de pression
- M3 Prise de pression



ATTENTION

Pour le réglage de la rampe gaz voir les instructions qui l'accompagnent.

PRESSOSTATO GAS DI MIN.
GAS-MINDESTDRUCKWÄCHTER
MIN GAS PRESSURE SWITCH
PRESSOSTAT GAZ MINIMUM

PRESSOSTATO GAS DI MAX.
GAS-HÖCHSTDRUCKWÄCHTER
MAX GAS PRESSURE SWITCH
PRESSOSTAT GAZ MAXIMUM

PRESSOSTATO ARIA
LUFT-DRUCKWÄCHTER
AIR PRESSURE SWITCH
PRESSOSTAT AIR

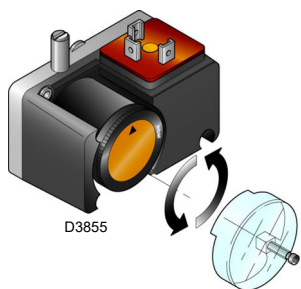

(A)

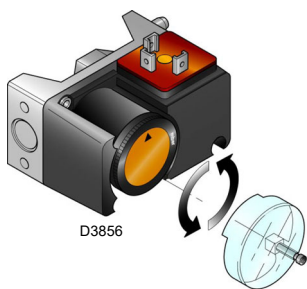

(B)



(C)

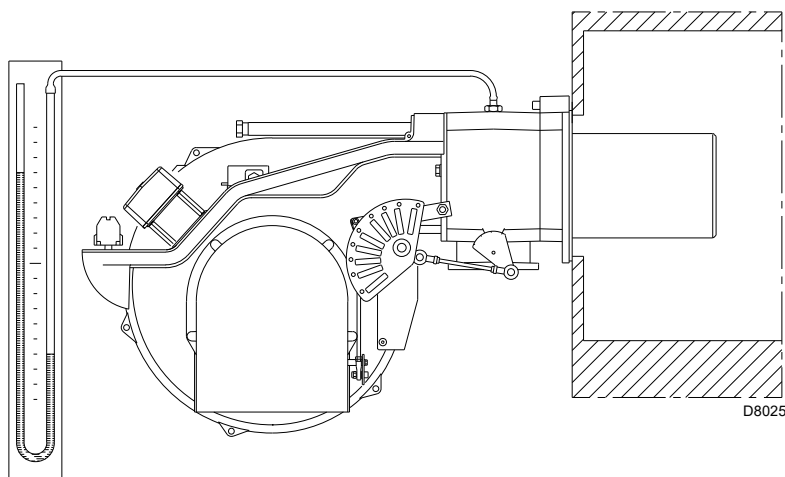

(D)

SERVOMOTORE - STELLANTRIEB - SERVOMOTOR - SERVOMOTREUR

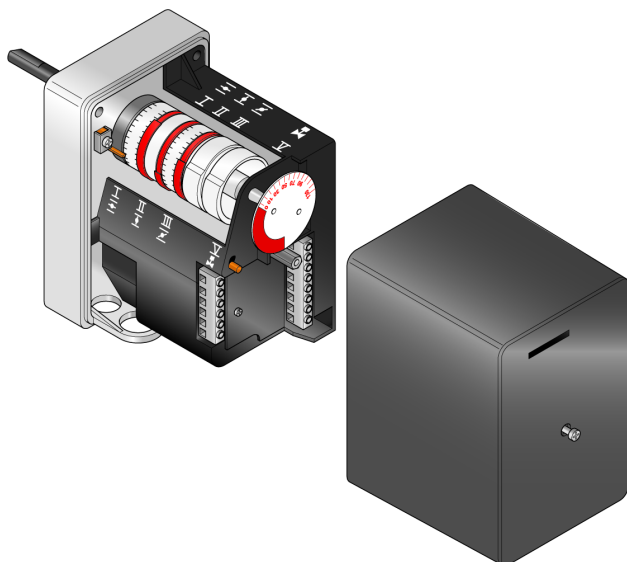

(E)

D3859

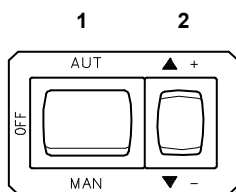

(F)

D791

REGOLAZIONI PRIMA DELL'ACCENSIONE

La regolazione della testa di combustione, aria e gas, è già stata descritta a pag. 16.

Altre regolazioni da fare sono:

- Aprire le valvole manuali poste a monte della rampa del gas.
- Regolare il pressostato gas di minima all'inizio scala (A).
- Regolare il pressostato gas di massima a fine scala (B).
- Regolare il pressostato aria all'inizio scala (C).
- Sfiatare l'aria dalla tubazione del gas. E' consigliabile portare all'esterno dell'edificio con un tubo in plastica l'aria sfiata fino ad avvertire l'odore del gas.
- Montare un manometro a U sulla presa di pressione del gas del manicotto. Serve a ricavare approssimativamente la potenza MAX del bruciatore mediante la tabella di pag. 12.
- Collegare in parallelo alle due elettrovalvole del gas VR e VS due lampadine o tester per controllare il momento dell'arrivo della tensione. Questa operazione non è necessaria se ognuna delle due elettrovalvole è munita di una spia luminosa che segnala la tensione elettrica.

Prima di accendere il bruciatore, è opportuno regolare la rampa del gas in modo che l'accensione avvenga nelle condizioni di massima sicurezza e cioè con una piccola portata di gas.

SERVOMOTORE (E)

Il servomotore regola contemporaneamente la serranda dell'aria, tramite la camma a profilo variabile, e la farfalla del gas. Il servomotore ruota di 130° in 42 s.

Non modificare la regolazione fatta in fabbrica alle camme di cui è dotato; solo controllare che esse siano come sotto riportato:

Camma I : 130°

Limita la rotazione verso il massimo.

A bruciatore funzionante alla potenza MAX la farfalla del gas deve risultare tutta aperta: 90°.

Camma II : 0°

Limita la rotazione verso il minimo.

A bruciatore spento la serranda dell'aria e la farfalla del gas devono risultare chiuse: 0°.

Camma III : 20°

Regola la posizione di accensione e potenza MIN.

Camma V : solidale alla camma III.

AVVIAMENTO BRUCIATORE

Chiudere i telecomandi e mettere l'interruttore 1)(F) in posizione "MAN".

Appena il bruciatore si avvia controllare il senso di rotazione della girante del ventilatore dal visore fiamma 14)(A)p.8.

Verificare che le lampadine o i tester collegati alle elettrovalvole, o le spie luminose sulle elettrovalvole stesse, indichino assenza di tensione. Se segnalano tensione, fermare **immediatamente** il bruciatore e controllare i collegamenti elettrici.

ACCENSIONE BRUCIATORE

Dopo aver fatto quanto descritto al punto precedente, il bruciatore dovrebbe accendersi. Se invece il motore si avvia ma non compare la fiamma e il controllo fiamma va in blocco, sbloccare ed attendere un nuovo tentativo d'avviamento.

Se l'accensione continua a mancare può essere che il gas non arrivi alla testa di combustione entro il tempo di sicurezza di 3 s. Aumentare allora la portata del gas all'accensione.

L'arrivo del gas al manicotto è evidenziato dal manometro ad U (D).

Ad accensione avvenuta, passare alla completa regolazione del bruciatore.

EINSTELLUNGEN VOR DER ZÜNDUNG

Die Einstellung des Flammkopfs, von Luft und Gas, ist bereits auf Seite 17 beschrieben worden. Weitere Einstellungen sind:

- handbetätigte Ventile vor der Gasarmatur öffnen.
- Den Gas-Mindestdruckwächter auf den Skalenanfangswert (A) einstellen.
- Den Gas-Höchst-Druckwächter auf den Skalenanfangswert (B) einstellen.
- Den Luft-Druckwächter auf den Skalenanfangswert (C) einstellen.
- Die Luft aus der Gasleitung entlüften. Es wird empfohlen, die abgelassene Luft über einen Kunststoffschlauch ins Freie abzuführen, bis der Gasgeruch wahrnehmbar ist.
- Ein U Manometer (D) auf den Gasanschluß der Muffe einbauen. Hiermit wird die ungefähre Höchstleistung des Brenners anhand der Tabelle auf Seite 12 ermittelt.
- Parallel zu den beiden Gas-Magnetventilen VR und VS zwei Glühbirnen oder einen Tester anschließen, um den Zeitpunkt der Spannungszufuhr zu überprüfen. Dieses Verfahren ist nicht notwendig, falls die beiden Magnetventile mit einer Kontrollampe ausgestattet sind, die die Elektrospannung anzeigt.

Vor dem Zünden des Brenners sind die Gasarmaturen so einzustellen, daß die Zündung unter Bedingungen höchster Sicherheit bei einem geringen Gasdurchsatz erfolgt.

STELLANTRIEB (E)

Über den Nocken mit variablem Profil steuert der Stellantrieb gleichzeitig die Luftklappe und die Gasdrossel. Der Stellantrieb führt in 42 s eine 130° Drehung aus.

Die werkseitige Einstellung seiner Nocken nicht verändern; es sollte nur die Entsprechung zu folgenden Angaben überprüft werden:

Nocken I : 130°

Begrenzt die Drehung zum Höchstwert.

Bei Brennerbetrieb auf Höchstleistung muß die Gasdrossel ganz geöffnet sein: 90°.

Nocken II : 0°

Begrenzt die Drehung zum Mindestwert.

Bei ausgeschaltetem Brenner müssen die Luftklappe und die Gasdrossel geschlossen sein: 0°.

Nocken III : 20°

Regelt die Zünd- und Mindestleistungsposition.

Nocken V : einteilig mit Nocken III

ANFAHREN DES BRENNERS

Die Fernsteuerungen einschalten und den Schalter 1)(F) in Stellung "MAN" setzen.

Nach Anfahren des Brenners die Drehrichtung des Gebläserades durch das Sichtfenster 14)(A)S. 8 überprüfen.

Kontrollieren, daß an den an die Magnetventile angeschlossenen Kontrollampen und Spannungsmessern, oder an den Kontrollampen auf den Magnetventilen, keine Spannung anliegt. Wenn Spannung vorhanden ist, **sofort** den Brenner ausschalten und die Elektroanschlüsse überprüfen.

ZÜNDUNG DES BRENNERS

Wenn alle vorab angeführten Anleitungen beachtet worden sind, müßte der Brenner anfahren. Wenn hingegen der Motor läuft, aber die Flamme nicht erscheint und eine Geräte-Störabschaltung erfolgt, entriegeln und das Anfahren wiederholen.

Sollte die Zündung immer noch nicht stattfinden, könnte dies davon abhängen, daß das Gas nicht innerhalb der vorbestimmten Sicherheitszeit von 3 s den Flammkopf erreicht. In diesem Fall den Gasdurchsatz bei Zündung erhöhen. Das U-Rohr-Manometer (D) zeigt den Gaseintritt an der Muffe an.

Nach erfolgter Zündung den Brenner vollständig einstellen.

ADJUSTMENTS BEFORE FIRST FIRING

Adjustment of the combustion head, and air and gas deliveries has been illustrated on page 17.

In addition, the following adjustments must also be made:

- Open manual valves up-line from the gas train.
- Adjust the minimum gas pressure switch to the start of the scale (A).
- Adjust the maximum gas pressure switch to the start of the scale (B).
- Adjust the air pressure switch to the zero position of the scale (C).
- Purge the air from the gas line. Continue to purge the air (we recommend using a plastic tube routed outside the building) until gas is smelt.
- Fit a U-type manometer (D) to the gas pressure test point on the sleeve. The manometer readings are used to calculate the 2nd MAX. burner power using the table on page 12.
- Connect two lamps or testers to the two gas line solenoid valves VR and VS to check the exact moment at which voltage is supplied. This operation is unnecessary if each of the two solenoid valves is equipped with a pilot light that signals voltage passing through.

Before starting up the burner it is good practice to adjust the gas train so that ignition takes place in conditions of maximum safety, i.e. with gas delivery at the minimum.

SERVOMOTOR (E)

The servomotor provides simultaneous adjustment of the air gate valve, by means of the variable profile cam, and the gas butterfly valve. The servomotor rotates through 130 degrees in 42 seconds.

Do not alter the factory setting for the cams; simply check that they are set as indicated below:

Cam I : 130°

Limits rotation toward maximum position.

When the burner is at max output the gas butterfly valve must be fully open: 90°.

Cam II : 0°

Limits rotation toward the minimum position.

When the burner is shut down the air gate valve and the gas butterfly valve must be closed: 0°.

Cam III : 20°

Adjusts the ignition position and the MIN output.

Cam V : integral with cam III

BURNER STARTING

Close the control devices and set switch 1)(F) to "MAN".

As soon as the burner starts check the direction of rotation of the fan blade, looking through the flame inspection window 14)(A)p.8.

Make sure that the lamps or testers connected to the solenoids, or pilot lights on the solenoids themselves, indicate that no voltage is present. If voltage is present, then **immediately** stop the burner and check electrical connections.

BURNER FIRING

Having completed the checks indicated in the previous heading, the burner should fire. If the motor starts but the flame does not appear and the flame control goes into lock-out, reset and wait for a new firing attempt.

If firing is still not achieved, it may be that gas is not reaching the combustion head within the safety time period of 3 seconds. In this case increase gas firing delivery.

The arrival of gas at the sleeve is indicated by the U-type manometer (D).

Once the burner has fired, now proceed with global calibration operations.

REGLAGES AVANT L'ALLUMAGE

Le réglage de la tête de combustion, air et gaz, a déjà été décrit page 17.

Les autres réglages à effectuer sont les suivants:

- Ouvrir les vannes manuelles situées en amont de la rampe du gaz.
- Régler le pressostat de seuil minimum gaz en début d'échelle (A).
- Régler le pressostat de seuil maximum gaz en début d'échelle (B).
- Régler le pressostat air en début d'échelle (C).
- Purger le conduit gaz de l'air. Il est conseillé d'évacuer l'air purgé en dehors des locaux par un tuyau en plastique jusqu'à ce que l'on sente l'odeur caractéristique du gaz.
- Monter un manomètre en U (D) sur la prise de pression de gaz du manchon. Celui-ci servira à mesurer approximativement la puissance maximum du brûleur alluré à l'aide du tableau page 12.
- Raccorder en parallèle aux deux électrovannes de gaz VR et VS deux lampes ou testeurs pour contrôler le moment de la mise sous tension. Cette opération n'est pas nécessaire si chacune des deux électrovannes est munie d'un voyant lumineux signalant la tension électrique.

Avant d'allumer le brûleur, régler la rampe du gaz afin que l'allumage se fasse dans les conditions de sécurité maximum, c'est à dire avec un débit de gaz très faible.

SERVOMOTEUR (E)

Le servomoteur règle en même temps le volet d'air par la came à profil variable et la vanne papillon du gaz. Le servomoteur pivote de 130° en 42 secondes.

Ne pas modifier le réglage des comes équipant l'appareil effectué en usine. Contrôler simplement que ces comes soient réglées comme suit:

Came I : 130°

Limite la rotation vers le maximum.

Le brûleur fonctionnant à la puissance maximum, la vanne papillon doit être ouverte complètement: 90°.

Came II : 0°

Limite la rotation vers le minimum.

Brûleur éteint, le volet de l'air et la vanne papillon doivent être fermés: 0°.

Came III : 20°

Règle la position d'allumage et de puissance minimum.

Came V : solidaire de la came III

DEMARRAGE BRULEUR

Fermer les télécommandes et placer l'interrupteur 1)(F) en position "MAN".

Dès que le brûleur démarre contrôler le sens de rotation du rotor turbine par le viseur flamme 14)(A)p.8.

Vérifier que les ampoules ou les testeurs raccordés aux électrovannes, ou les voyants sur les électrovannes, indiquent une absence de tension. S'ils signalent une tension, arrêter **immédiatement** le brûleur et contrôler les raccordements électriques.

ALLUMAGE BRULEUR

Après avoir effectué les opérations décrites au point précédent, le brûleur devrait s'allumer. Si le moteur démarre mais la flamme n'apparaît pas et le boîtier de contrôle se bloque, réarmer et faire une nouvelle tentative de démarrage. Si l'allumage ne se fait pas, il se peut que le gaz n'arrive pas à la tête de combustion dans le temps de sécurité de 3 s. Dans ce cas augmenter le débit du gaz à l'allumage. L'arrivée du gaz au manchon est mise en évidence par le manomètre en U (D).

Quand l'allumage est fait, passer au réglage complet du brûleur.

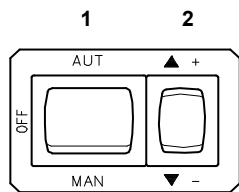

D791

(A)

REGOLAZIONE BRUCIATORE

Per ottenere una regolazione ottimale del bruciatore è necessario effettuare l'analisi dei gas di scarico della combustione all'uscita della caldaia.

Regolare in successione:

- 1 - Potenza all'accensione;
- 2 - Potenza MAX;
- 3 - Potenza MIN;
- 4 - Potenze intermedie tra le due;
- 5 - Pressostato aria;
- 6 - Pressostato gas di massima;
- 7 - Pressostato gas di minima.

1 - POTENZA ALL'ACCENSIONE



Ai fini della sicurezza e del buon funzionamento del prodotto, la potenza all'accensione, nel caso sia regolabile, deve essere effettuata da personale abilitato ed in conformità alle norme e disposizioni di legge vigenti.

2 - POTENZA MAX

La potenza MAX va scelta entro il campo di lavoro riportato a pag. 10.

Nella descrizione che precede abbiamo lasciato il bruciatore acceso, funzionante alla potenza MIN. Premere ora il pulsante 2)(A) "aumento potenza" e tenerlo premuto fino a quando il servomotore ha aperto la serranda aria e la farfalla del gas.

Regolazione del gas

Misurare la portata del gas al contatore.

A titolo orientativo può essere ricavata dalla tabella di pag. 12, basta leggere la pressione del gas sul manometro a U, vedi fig. (D) a pag. 26, e seguire le indicazioni date a pag. 12.

- Se bisogna ridurla, diminuire la pressione del gas in uscita e, se già al minimo, chiudere un po' la valvola di regolazione VR.
- Se bisogna aumentarla, incrementare la pressione del gas in uscita dal regolatore.

BRENNEREINSTELLUNG

Für die optimale Einstellung des Brenners sollten die Abgase am Kesselausgang analysiert werden.

Nacheinander einstellen:

- 1 - Zündleistung;
- 2 - Höchstleistung;
- 3 - Mindestleistung;
- 4 - Zwischenleistungen;
- 5 - Luft-Druckwächter;
- 6 - Gas-Höchstdruckwächter;
- 7 - Gas-Mindestdruckwächter.

1 - ZÜNDLEISTUNG



Aus Gründen der Sicherheit und des ordnungsgemäßen Produktbetriebs muss die Zündleistung, sofern sie einstellbar ist, von befugtem Fachpersonal und in Übereinstimmung mit den geltenden Normen und gesetzlichen Bestimmungen vorgenommen werden.

2 - HÖCHSTLEISTUNG

Die Höchstleistung ist im Regelbereich auf Seite 10 auszuwählen.

In der vorhergehenden Beschreibung ist der Brenner auf der Mindestleistung in Betrieb geblieben. Nun auf die Taste 2)(A) "Leistungssteigerung" drücken, bis der Stellantrieb gleichzeitig die Luftklappe und die Gasdrossel geöffnet hat.

Gaseinstellung

Den Gasdurchsatz am Zähler messen.

Als Richtwert ist der Durchsatz aus der Tabelle auf Seite 12 zu entnehmen, einfach den Gasdruck am U-Manometer, s. Abb. (D) Seite 26, ablesen und die Hinweise auf Seite 13 befolgen.

- Falls er herabgesetzt werden muß, den Austrittsdruck verringern, und, wenn er schon auf dem Mindestdruckwert ist, das Regelventil VR etwas schließen.
- Falls er erhöht werden muß, den Austrittsdruck erhöhen.

BURNER CALIBRATION

The optimum calibration of the burner requires an analysis of the flue gases at the boiler outlet.

Adjust successively:

- 1 - First firing output;
- 2 - MAX burner output;
- 3 - MIN burner output;
- 4 - Intermediate outputs;
- 5 - Air pressure switch;
- 6 - Maximum gas pressure switch;
- 7 - Minimum gas pressure switch.

1 - FIRING OUTPUT



For safety purposes and correct product operation, the ignition output, if it is adjustable, must be carried out by authorized personnel and in compliance with the standards and regulations of the laws in force.

2 - MAX. OUTPUT

Max. output of the burner must be set within the firing rate range shown on page 10.

In the above instructions we left the burner running in MIN. output operation. Now press button 2)(A) "increase output" and keep it pressed until the servomotor has opened the air gate valve and the gas butterfly valve.

Gas calibration

Measure the gas delivery at the meter.

A guideline indication can be calculated from the table on page 12, simply read off the gas pressure on the U-type manometer, see fig. (D) on page 26, and follow the instructions on page 13.

- If delivery needs to be reduced, diminish outlet gas pressure and, if it is already very low, slightly close adjustment valve VR.
- If delivery needs to be increased, increase outlet gas pressure.

REGLAGE BRULEUR

Pour obtenir un réglage optimal du brûleur, il faut effectuer l'analyse des gaz d'échappement de la combustion à la sortie de la chaudière.

Régler en succession:

- 1 - Puissance à l'allumage;
- 2 - Puissance maximum brûleur;
- 3 - Puissance minimum brûleur;
- 4 - Puissances intermédiaires entre les deux;
- 5 - Pressostat air;
- 6 - Pressostat seuil maximum du gaz;
- 7 - Pressostat seuil minimum du gaz.

1 - PUISSANCE A L'ALLUMAGE



Pour des raisons de sécurité et de bon fonctionnement du produit, la puissance à l'allumage, si elle est réglable, doit être effectuée par du personnel autorisé et conformément aux normes et dispositions en vigueur.

2 - PUISSANCE MAXIMUM

La puissance maximum doit être choisie dans la plage indiquée page 10.

La description ci-dessus s'entend brûleur allumé fonctionnant à la puissance minimum. Appuyer ensuite sur le bouton 2)(A) "augmentation de la puissance" et continuer à appuyer jusqu'à ce que le servomoteur ouvre le volet d'air et la vanne papillon du gaz.

Réglage du gaz

Mesurer le débit du gaz sur le compteur.

A titre indicatif, ce débit peut être trouvé sur le tableau page 12. Il suffit de lire la pression du gaz sur le manomètre en U, comme indiqué fig. (D) page 26, et de suivre les indications page 13.

- S'il est nécessaire de la réduire, diminuer la pression du gaz en sortie et, si elle est déjà au minimum, fermer un peu la vanne de réglage VR.
- S'il est nécessaire de l'augmenter, accroître la pression du gaz en sortie.

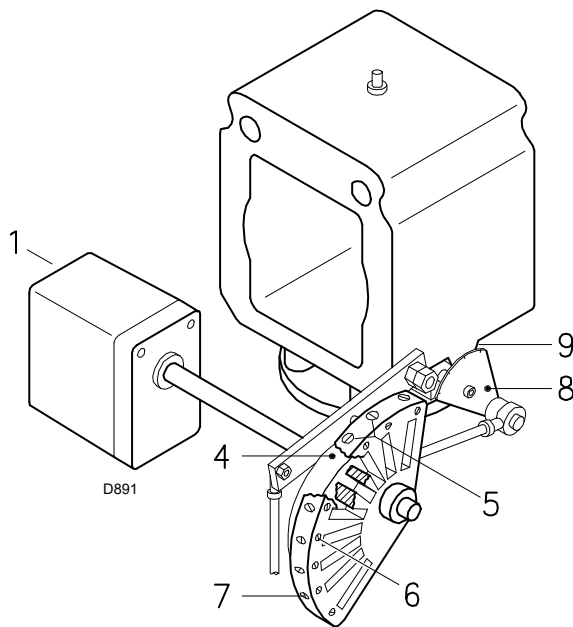

- | | |
|---|---|
| 28 Servomotore | 1 Stellantrieb |
| 29 Servomotore 1) - camma 4): vincolati | 2 Stellantrieb 1) - Nocken 4): gesperrt |
| 30 Servomotore 1) - camma 4): svincolati | 3 Stellantrieb 1) - Nocken 4): entsperrt |
| 31 Camma a profilo variabile | 4 Nocken mit variablem Profil |
| 32 Viti per la regolazione del profilo iniziale | 5 Einstellschrauben für Anfangprofil des Nocken |
| 33 Viti per fissaggio regolazione | 6 Schrauben für Einstellungsbelegung |
| 34 Viti per la regolazione del profilo finale | 7 Einstellschrauben für Endprofil des Nocken |
| 35 Settore graduato farfalla gas | 8 Skalensegment Gasdrossel |
| 36 Indice del settore graduato 8 | 9 Zeiger des Skalensegments 8 |
| 37 Chiave per la regolazione della camma III | 10 Schlüssel zur Einstellung der Nocken III |
-
- | | |
|--|--|
| 1 Servomotor | 1 Servomoteur |
| 2 Servomotor 1) - Cam 4): engaged | 2 Servomoteur 1) - Came 4): verrouillés |
| 3 Servomotor 1) - Cam 4): disengaged | 3 Servomoteur 1) - Came 4): déverrouillés |
| 4 Adjustable profile cam | 4 Came à profil variable |
| 5 Cam starting profile adjustment screws | 5 Vis de régulation du profil initial |
| 6 Adjustment fixing screws | 6 Vis de rétention du réglage |
| 7 Cam end profile adjustment screws | 7 Vis de régulation du profil final |
| 8 Graduated sector for gas butterfly valve | 8 Secteur gradué vanne papillon gaz |
| 9 Index for graduated sector 8 | 9 Index du secteur gradué 8 |
| 10 Key for cam III adjustment | 10 Clavette pour le réglage de la came III |

(A)

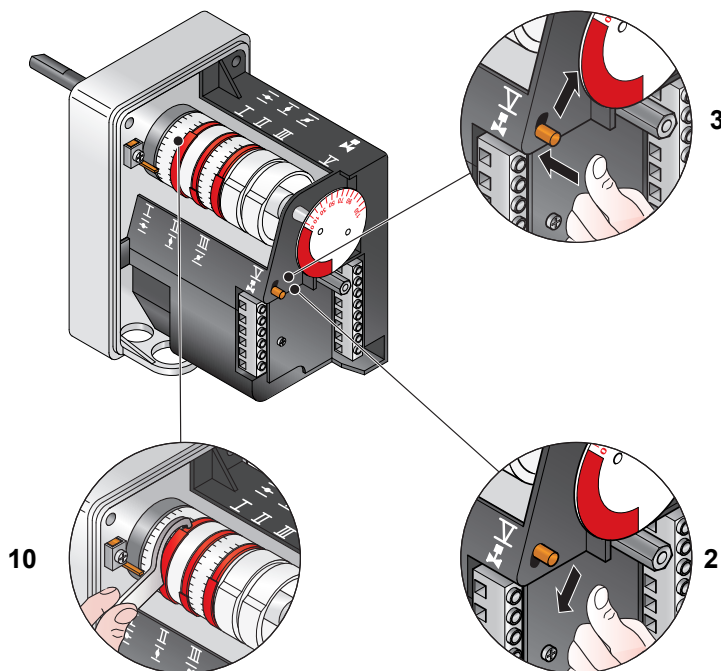

(B)

Regolazione dell'aria

Variare in progressione il profilo finale della camma 4)(A) agendo sulle viti 7).

- Per aumentare la portata d'aria avvitare le viti.
- Per diminuire la portata d'aria svitare le viti.

3 - POTENZA MIN

La potenza MIN va scelta entro il campo di lavoro riportato a pag. 10.

Premere il pulsante 2)(A)p. 22 "diminuzione potenza" e tenerlo premuto fino a quando il servomotore ha chiuso la serranda aria e la farfalla del gas a 20° (regolazione fatta in fabbrica).

Regolazione del gas

Misurare la portata del gas al contatore.

- Se bisogna diminuirla, ridurre un poco l'angolo della camma III (B) con piccoli spostamenti successivi, cioè portarsi dall'angolo 20° a 18° - 16°
 - Se bisogna aumentarla, premere un poco il pulsante "aumento potenza" 2)(A)p. 22 (aprire di 10-15° la farfalla del gas), aumentare l'angolo camma III (B) con piccoli spostamenti successivi, cioè portarsi dall'angolo 20° a 22° - 24°
- Quindi premere il pulsante "diminuzione potenza" fino a riportare il servomotore nella posizione di minima apertura e misurare la portata del gas.

NOTA

Il servomotore segue la regolazione della camma III solo quando si riduce l'angolo della camma. Se invece bisogna aumentare l'angolo della camma, è necessario prima aumentare l'angolo del servomotore con il tasto "aumento potenza", poi aumentare l'angolo della camma III ed infine riportare il servomotore nella posizione di potenza MIN con il tasto "diminuzione potenza".

Per l'eventuale regolazione della camma III, specie per i piccoli spostamenti, è possibile utilizzare l'apposita chiavetta 10)(B).

Regolazione dell'aria

Variare in progressione il profilo iniziale della camma 4)(A) agendo sulle viti 5). Possibilmente non ruotare la prima vite: è quella che deve portare la serranda dell'aria alla totale chiusura.

4 - POTENZE INTERMEDIE

Regolazione del gas

Non occorre alcuna regolazione

Regolazione dell'aria

Premere un poco il pulsante 2)(A)p. 22 "aumento potenza" in modo che il servomotore ruoti di circa 15°. Regolare le viti fino ad ottenere una combustione ottimale. Procedere allo stesso modo con le viti successive.

Fare attenzione che la variazione del profilo della camma sia progressiva.

Spegnere il bruciatore agendo sull'interruttore 1)(A)p.22, posizione OFF, svincolare la camma 4)(A) dal servomotore, premendo e spostando verso destra il pulsante 3)(B), e verificare più volte ruotando a mano la camma 4) avanti ed indietro che il movimento sia morbido e privo di impuntamenti.

Vincolare nuovamente la camma 4) al servomotore spostando verso sinistra il pulsante 2)(B). Per quanto possibile, fare attenzione di non spostare le viti alle estremità della camma precedentemente regolate per l'apertura della serranda alla potenza MAX e MIN.

A regolazione ultimata fissare la stessa agendo sulle viti 6)(A).

NOTA

Una volta terminata la regolazione delle potenze MAX - MIN - INTERMEDIE, ricontrrollare l'accensione: deve avere una rumorosità pari a quella del funzionamento successivo. Nel caso invece di pulsazioni, ridurre la portata all'accensione.

LuftEinstellung

Über die Schrauben 7) das Endprofil des Nocken 4) (A) verändern.

- Zur Erhöhung des Luftdurchsatzes die Schrauben zudrehen.
- Zur Reduzierung des Luftdurchsatzes die Schrauben abdrehen.

3 - MINDESTLEISTUNG

Die Mindestleistung ist im Regelbereich auf Seite 10 auszuwählen.

Auf die Taste 2)(A)s. 22 "+" drücken, bis der Stellantrieb gleichzeitig die Luftklappe und die Gasdrossel auf 20° (werkseitig ausgeführt) geschlossen hat.

Gaseinstellung

Den Gasdurchsatz am Zähler messen.

- Zur Abnahme des Nockenwinkel III (B) mit kleinen Verstellungen progressiv reduzieren, d.h. vom Winkel 20° auf 18° - 16°....
 - Zur Erhöhung auf die Taste 2)(A)s. 22 "+" leicht drücken (d.h. die Gasdrossel auf 10-15° öffnen), den Nockenwinkel III (B) mit kleinen Verstellungen progressiv vergrößern, d.h. vom Winkel 20° auf 22° - 24°....
- Dann auf die Taste "-" drücken, bis der Stellantrieb wieder die Stellung der Mindestöffnung erreicht und dabei den Gasdurchsatz messen.

Merke

Der Stellantrieb folgt der Einstellung von Nocken III nur bei Reduzierung des Winkels. Zur Vergrößerung des Nockenwinkels zuerst durch die Taste "+" den Winkel des Stellantriebs vergrößern, dann den Nockenwinkel III vergrößern und schließlich durch die Taste "-" den Stellantrieb auf Mindestleistungsstellung zurückgehen lassen.

Zur Einstellung des Nocken III ist es besonders für kleine Verschiebungen möglich, den dazu bestimmten Schlüssel 10)(B) zu verwenden.

LuftEinstellung

Das Anfangsprofil des Nocken 4)(A) über die Schrauben 5) verändern. Die erste Schraube möglichst nicht verdrehen, mit dieser wird die Luftklappe ganz geschlossen.

4 - ZWISCHENLEISTUNGEN

Gaseinstellung

Keine Einstellung ist erforderlich

LuftEinstellung

Auf die Taste 2)(A)s. 22 "+" leicht drücken, damit der Stellantrieb um etwa 15° dreht. Die Schrauben einstellen, bis eine optimale Verbrennung erreicht wird. Mit den anderen Schrauben gleich verfahren.

Daruf achten, daß die Änderung des Nockenprofils progressiv ist. Brenner durch Schalter 1)(A)s.22, Stellung OFF, abschalten, den Nocken 4)(A) durch Drücken und Verschieben nach rechts des Druckknopfs 3)(B) vom Stellantrieb entsperren, und den Nocken 4) mehrmals von Hand vor- und zurückdrehen. Die Bewegung muß sanft und ungehindert erfolgen.

Den Nocken 4) durch Verschieben nach links des Druckknopfs 2)(B) am Stellantrieb wieder sperren.

Darauf achten, daß die Schrauben an den Enden des vorab eingestellten Nocken für die Öffnung der Luftklappe auf der Höchst- und Mindestleistung nicht versetzt werden.

Die Einstellung über die Schrauben 6)(A) befestigen.

Merke

Nach Einstellung der Höchst-, Mindest- und Zwischenleistungen ist die Zündung nochmals zu überprüfen. Der Schalldruckpegel muß dem der anschließenden Betriebsphase entsprechen. Bei Verpuffungen sollte der Zünddurchsatz reduziert werden.

Adjusting air delivery

Progressively adjust the end profile of cam 4)(A) by turning the screws 7).

- Turn the screws clockwise to increase air delivery.
- Turn the screws counter-clockwise to reduce air delivery.

3 - MIN OUTPUT

Min output must be selected within the firing rate range shown on page 10.

Press button 2)(A)p. 22 "output reduction" until the servomotor has closed the air gate valve and the gas butterfly valve to 20° (factory set adjustment).

Adjusting gas delivery

Measure the delivery of gas from the gas meter.

- If this value is to be reduced, decrease the angle of cam III (B) slightly by proceeding a little at a time until the angle is changed from 20° to 18° - 16°....
 - If it has to be increased press the button "output increase" 2)(A)p. 22 (i.e. open the gas butterfly valve by 10-15°), increase the cam III angle (B) with small successive movements, i.e. take it from angle 20° to 22° - 24°....
- Then press the button "output decrease" until the servomotor is taken to the minimum opening position and measure the gas delivery.

Note

The servomotor follows the adjustment of cam III only when the cam angle is reduced. If it is necessary to increase the cam angle, first increase the servomotor angle with the key "output increase", then increase the cam III angle, and finally bring the servomotor back to the MIN output position with the key "output decrease".

In order to adjust cam III, especially for fine movements, the key 10)(B) can be used.

Adjustment of air delivery

Progressively adjust the starting profile of cam 4)(A) by turning the screws 5). It is preferable not to turn the first screw since this is used to set the air gate valve to its fully-closed position.

4 - INTERMEDIATE OUTPUTS

Adjustment of gas delivery

No adjustment of gas delivery is required

Adjustment of air delivery

Press the key 2)(A)p. 22 "output increase" a little so that the servomotor turns by about 15°.

Adjust the screws until optimal combustion is obtained. Proceed in the same way with the other screws.

Take care that the cam profile variation is progressive.

Switch off the burner using switch 1)(A)p.22, at OFF position, disengage the cam 4)(A) from the servomotor, by pressing the button 3)(B) and moving it to the right, and check more than once that the movement is soft and smooth, and does not grip, by rotating the cam 4) forward and backward by hand.

Engage the cam 4) to the servomotor again by moving the button 2)(B) to the left.

As far as is possible, try not to move those screws at the ends of the cam that were previously adjusted for the opening of the air gate to MAX and MIN output.

Finally fix the adjustment by turning the screws 6)(A).

N.B.

Once you have finished adjusting outputs MAX - MIN - INTERMEDIATE, check ignition once again: noise emission at this stage must be identical to the following stage of operation. If you notice any sign of pulsations, reduce the ignition stage delivery.

Réglage air

Modifier en progression le profil final de la came 4)(A) en agissant sur les vis 7).

- Pour augmenter le débit d'air serrer les vis.
- Pour diminuer celui-ci, desserrer les vis.

3 - PUISSANCE MINIMUM

La puissance minimum doit être choisie dans la plage indiquée page 10.

Appuyer sur le bouton 2)(A)p. 22 "diminution de la puissance" et continuer à appuyer jusqu'à ce que le servomoteur ferme le volet d'air et la vanne papillon du gaz à 20° (réglage effectué en usine).

Réglage du gaz

Mesurer le débit du gaz au compteur.

- S'il faut diminuer ce débit, réduire légèrement l'angle de la came III (B) par de légers déplacements successifs, c'est-à-dire aller de l'angle 20° à 18° - 16°....

- S'il faut l'augmenter, appuyer légèrement sur le bouton "augmentation de la puissance" 2)(A)p. 22 (c'est-à-dire ouvrir de 10-15° la vanne-papillon du gaz), augmenter l'angle de la came III (B) par de légers déplacements successifs, c'est-à-dire aller de l'angle 20° à 22° - 24°....

Appuyer ensuite sur le bouton "diminution de la puissance" afin de reporter le servomoteur en position d'ouverture minimum et mesurer le débit du gaz.

Note

Le servomoteur ne suit le réglage de la came III que quand on réduit l'angle de la came. S'il faut augmenter l'angle de la came, il faut d'abord augmenter l'angle du servomoteur avec le bouton "augmentation de la puissance", augmenter ensuite l'angle de la came III et enfin reporter le servomoteur en position de puissance MIN, avec le bouton "diminution de la puissance".

Pour le réglage éventuel de la came III, surtout pour de légers déplacements, on peut utiliser la clavette 10)(B).

Réglage de l'air

Modifier en progression le profil initial de la came 4)(A) en agissant sur les vis 5). Si possible, ne pas serrer la première vis: il s'agit de la vis qui ferme complètement le volet de l'air.

4 - PUISSANCES INTERMEDIAIRES

Réglage du gaz

Le réglage n'est pas nécessaire

Réglage de l'air

Appuyer légèrement sur le bouton 2)(A)p. 22 "augmentation de la puissance" afin que le servomoteur pivote d'environ 15°. Régler les vis pour obtenir une combustion parfaite. Procéder de la même façon avec les vis successives. Contrôler que la variation du profil de la came soit progressive.

Eteindre le brûleur en actionnant l'interrupteur 1)(A) p.22, position OFF, détacher la came 4)(A) du servomoteur, en appuyant sur le bouton 3)(B) et en le déplaçant vers la droite, et contrôler plusieurs fois, en tournant manuellement la came 4) vers l'avant et vers l'arrière, que le mouvement soit souple et sans accrocs.

Raccrocher à nouveau la came 4) au servomoteur en déplaçant le bouton 2)(B) vers la gauche.

Si possible, faire attention de ne pas déplacer les vis aux extrémités de la came, celles-ci ont été réglées au préalable pour l'ouverture du volet à la puissance MAX. et MIN.

Le réglage fait, retenir le réglage en agissant sur les vis 6)(A).

Note

Dès que le réglage des puissances MAX - MIN - INTERMEDIAIRES est terminé, contrôler l'allumage. Celui-ci doit produire un son identique au son du fonctionnement qui s'ensuit. En cas de saccades, réduire le débit à l'allumage.

PRESSOSTATO ARIA 15)(A)p. 8
 LUFT-DRUCKWÄCHTER 15)(A)S. 8
 AIR PRESSURE SWITCH 15)(A)p. 8
 PRESSOSTAT AIR 15)(A)p. 8

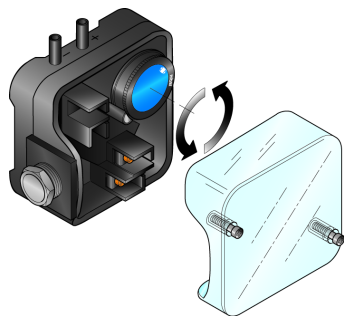

(A)

D3854

PRESSOSTATO GAS DI MASSIMA 12)(A)p. 8
 GAS-HÖCHSTDRUCKWÄCHTER 12)(A)S. 8
 max. GAS PRESSURE SWITCH 12)(A)p. 8
 PRESSOSTAT GAZ MAXIMUM 12)(A)p. 8

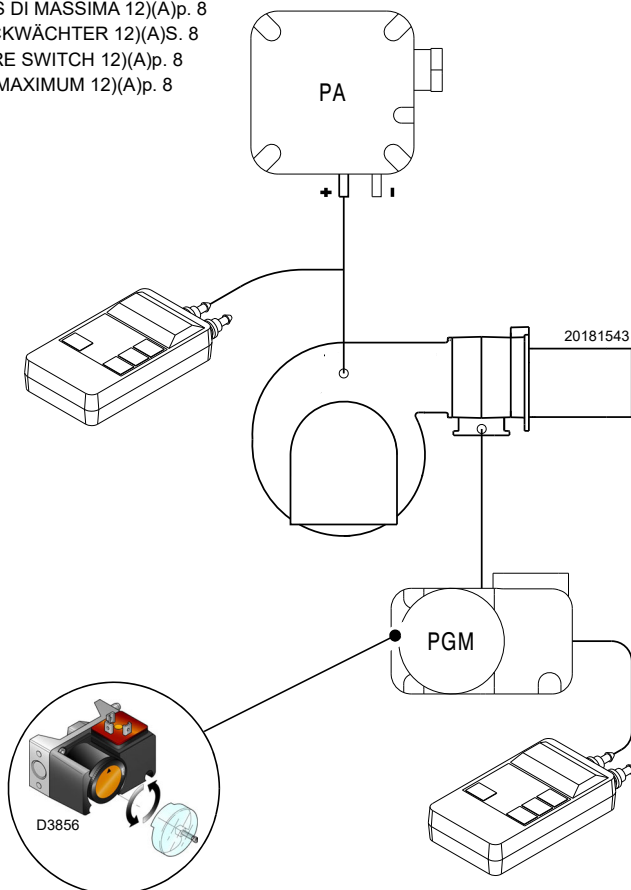

(B)

PRESSOSTATO GAS DI MINIMA 7)(B)p. 18
 GAS-MINDESTDRUCKWÄCHTER 7)(B)S. 18
 MIN. GAS PRESSURE SWITCH 7)(B)p. 18
 PRESSOSTAT GAZ MINIMUM 7)(B)p. 18

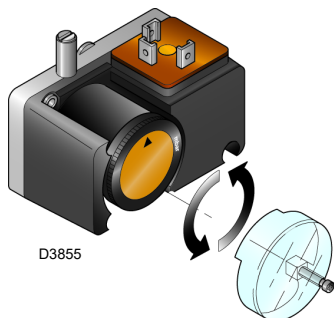

D3855



1 kPa = 10 mbar

(C)

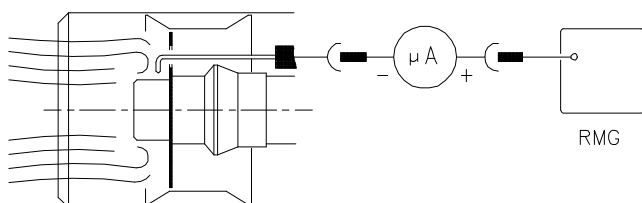

(D)

D3023

5 - PRESSOSTATO ARIA (A)

Eseguire la regolazione del pressostato aria dopo aver effettuato tutte le altre regolazioni del bruciatore con il pressostato aria regolato a inizio scala (A). Con il bruciatore funzionante alla potenza MIN aumentare la pressione di regolazione girando lentamente in senso orario l'apposita manopola fino al blocco del bruciatore. Girare quindi la manopola in senso antiorario di un valore pari a circa il 20% del valore regolato e verificare successivamente il corretto avviamento del bruciatore. Se il bruciatore blocca nuovamente, girare ancora un poco la manopola in senso antiorario.

Attenzione : per norma, il pressostato aria deve impedire che la pressione dell'aria scenda al di sotto dell'80% del valore di regolazione e che il CO nei fumi superi l' 1% (10.000 ppm). Per accertarsi di ciò, inserire un analizzatore della combustione nel camino, chiudere lentamente la bocca di aspirazione del ventilatore (per esempio con un cartone) e verificare che avvenga il blocco del bruciatore prima che il CO nei fumi superi l'1%.

Il pressostato aria installato può funzionare in maniera "differenziale" se collegato con due tubi. Qualora una forte depressione in camera di combustione, in fase di preventilazione, non consenta al pressostato aria di commutare, la commutazione si può ottenere applicando un secondo tubicino tra pressostato aria e bocca di aspirazione del ventilatore. In tal modo il pressostato funzionerà come pressostato differenziale.



Collegando il pressostato aria in modo differenziale, si esce dalla certificazione del bruciatore secondo la norma EN 676.

6 - PRESSOSTATO GAS DI MASSIMA (B)

Eseguire la regolazione del pressostato gas di massima (B) dopo aver effettuato tutte le altre regolazioni del bruciatore con il pressostato gas di massima regolato a fine scala.

Per tarare il pressostato gas di massima, collegare un manometro sulla sua presa di pressione dopo averne aperto il rubinetto.

Il pressostato gas di massima va regolato ad un valore non superiore al 30% della misura letta al manometro con bruciatore funzionante alla potenza massima.

Eseguita la regolazione, togliere il manometro e chiudere il rubinetto.

7 - PRESSOSTATO GAS DI MINIMA (C)

Lo scopo del pressostato della minima pressione di gas è impedire che il bruciatore possa funzionare in modo non idoneo a causa di pressione gas troppo bassa. Eseguire la regolazione del pressostato gas di minima (C) dopo aver regolato il bruciatore, le valvole del gas e lo stabilizzatore della rampa.

Con il bruciatore funzionante alla potenza massima:

- installare un manometro a valle dello stabilizzatore della rampa (per esempio sulla presa di pressione gas alla testa di combustione del bruciatore);
- parzializzare lentamente il rubinetto manuale del gas fino a che il manometro rileva una diminuzione della pressione letta di circa 0.1 kPa (1 mbar). In questa fase monitorare il valore di CO che deve essere sempre inferiore a 100 mg/kWh (93 ppm).
- Alzare la regolazione del pressostato fino al suo intervento, generando lo spegnimento del bruciatore;
- togliere il manometro e chiudere il rubinetto della presa di pressione utilizzata per la misura;
- aprire completamente il rubinetto manuale del gas.

CONTROLLO PRESENZA FIAMMA (C)

Il bruciatore è dotato del sistema ad ionizzazione per controllare la presenza della fiamma. La corrente minima per far funzionare il controllo fiamma è di 6 µA. Il bruciatore fornisce una corrente nettamente superiore, tale da non richiedere normalmente alcun controllo. Qualora, tuttavia, si voglia misurare la corrente di ionizzazione bisogna disinserire la spina-presa 7)(A)p.8 posta sul cavo della sonda di ionizzazione ed inserire un microamperometro per corrente continua da 100 µA fondo scala. Attenzione alla polarità.

5 - LUFTDRUCKWÄCHTER (A)

Die Einstellung des Luftdruckwächters erfolgt nach allen anderen Brennereinstellungen; der Druckwächter wird auf Skalenbeginn (A) eingestellt. Bei Brennerbetrieb auf 1° Stufe den Einstellendruck durch Drehen des dafür bestimmten Drehknopfs im Uhrzeigersinn langsam erhöhen bis eine Störabschaltung erfolgt. Dann den Drehknopf gegen den Uhrzeigersinn um etwa 20% des eingestellten Druckwertes zurückdrehen und den Brenner wieder anfahren, um zu überprüfen, ob dieser ordnungsgemäß arbeitet. Sollte eine Störabschaltung eintreten, den Drehknopf ein bißchen wieder noch zurückdrehen.

Achtung: als Regel gilt, daß der Luftdruckwächter verhindern muß, daß der Luftdruck unter 80% des eingestellten Wertes sinkt und daß das CO im Abgas 1% (10.000 ppm) überschreitet. Um das sicherzustellen, einen Verbrennungsanalysator in den Kamin einfügen, die Ansaugöffnung des Gebläses langsam schließen (zum Beispiel mit Pappe) und prüfen, daß die Störabschaltung des Brenners erfolgt, bevor das CO in den Abgasen 1% überschreitet.

Der eingebaute Luft-Druckwächter ist ein Differentialschalter. Falls ein starker Unterdruck in der Brennkammer bei der Vorbelüftung es dem Luftdruckwächter nicht gestatten sollte, sich in Schließstellung zu bringen, ein Rohr zwischen Luft-Druckwächter und Ansaugöffnung des Gebläses anbringen.



Durch den Anschluss des Luftdruckwächters im Differenzialmodus ist der Brenner nicht mehr gemäß EN 676 zertifiziert.

6 - GAS-HÖCHSTDRUCKWÄCHTER (B)

Die Einstellung des Maximal-Gasdruckwächters ausführen (B), nachdem alle anderen Einstellungen des Brenners bei auf das Skalenende eingestellten Maximal-Gasdruckwächter vorgenommen wurden. Um den Maximal-Gasdruckwächter zu kalibrieren, muss nach dem Öffnen des Hahns ein Manometer an die Druckentnahmestelle angeschlossen werden. Der Maximal-Gasdruckwächter wird auf einen Wert eingestellt, der 30% der auf dem Manometer abgelesenen Messung nicht überschreiten darf, wenn der Brenner mit Höchstleistung betrieben wird. Nach der Einstellung, das Manometer entfernen und den Hahn schließen.

7 - GAS-MINIMALDRUCKWÄCHTER (C)

Der Zweck des Gas-Mindestdruckwächters ist es, zu verhindern, dass der Brenner aufgrund eines zu niedrigen Gasdrucks nicht wie vorgesehen arbeitet.

- Den Gas-Mindestdruckwächter (C) nach erfolgter Einstellung des Brenners, der Gasventile und des Stabilisators der Gasarmatur einstellen. Bei mit maximaler Leistung laufendem Brenner:
- ein Manometer nach dem Stabilisator der Gasarmatur installieren (z. B. an der Gasdruckentnahmestelle zum Flammkopf des Brenners);
 - das manuelle Gasventil langsam und teilweise betätigen, bis das Manometer einen Druckabfall von etwa 0,1 kPa (1 mbar) anzeigt. In dieser Phase den CO-Wert im Auge behalten, der immer unter 100 mg/kWh (93 ppm) liegen muss.
 - Die Einstellung des Druckwächters erhöhen, bis er anspricht und zum Ausschalten des Brenners führt;
 - das Manometer entfernen und den Hahn der für die Messung verwendeten Druckentnahmestelle schließen;
 - das manuelle Gasventil vollständig öffnen.

FLAMMENÜBERWACHUNG (D)

Der Brenner ist mit einem Ionisationsgerät zur Flammenüberwachung ausgerüstet. Der erforderliche Mindeststrom beträgt 6 µA. Da der Brenner einen weitaus höheren Strom erreicht, sind normalerweise keine Kontrollen nötig. Will man den Ionisationsstrom messen, muß der Steckanschluß 7)(A)S.8 am Kabel der Ionisationssonde ausgeschaltet und ein Gleichstrom-Mikroamperemeter, Meßbereich 100 µA, eingeschaltet werden. Auf richtige Polung achten!

5 - AIR PRESSURE SWITCH (A)

Adjust the air pressure switch after having performed all other burner adjustments with the air pressure switch set to the start of the scale (A). With the burner operating in 1st stage, increase adjustment pressure by slowly turning the relative knob clockwise until the burner locks out. Then turn the knob anti-clockwise by about 20% of the set point and repeat burner starting to ensure it is correct. If the burner locks out again, turn the knob anti-clockwise a little bit more.

Attention: as a rule, the air pressure switch must prevent the air pressure from lowering below 80% of the adjustment value as well as preventing the CO in the fumes from exceeding 1% (10,000 ppm).

To check this, insert a combustion analyser into the chimney, slowly close the fan suction inlet (for example with cardboard) and check that the burner locks out, before the CO in the fumes exceeds 1%.

The air pressure switch is of the differential type. If a negative pressure in the combustion chamber during pre-purging prevents the air pressure switch from closing, fit a tube between the air pressure switch and the suction inlet of the fan.



Connecting the air pressure switch in differential mode, the burner will no longer be certified according to the EN 676 standard.

6 - MAXIMUM GAS PRESSURE SWITCH (B)

Adjust the maximum gas pressure switch (B) after making all other burner adjustments with the maximum gas pressure switch set to the end of the scale.

To calibrate the maximum gas pressure switch, open the tap and then connect a pressure gauge to its pressure test point.

The maximum gas pressure switch must be regulated to a value no higher than 30% of the measurement read on the gauge when the burner is working at maximum output.

After making the adjustment, remove the pressure gauge and close the tap.

7 - MINIMUM GAS PRESSURE SWITCH (C)

Adjust the minimum gas pressure switch (C) after having adjusted the burner, the gas valves and the gas train stabiliser. With the burner operating at maximum output:

- install a pressure gauge downstream of the gas train stabiliser (for example at the gas pressure test point on the burner combustion head);
- choke slowly the manual gas cock until the pressure gauge detects a decrease in the pressure read of about 0.1 kPa (1 mbar). In this phase, verify the CO value which must always be less than 100 mg/kWh (93 ppm).
- Increase the adjustment of the gas pressure switch until it intervenes, causing the burner shutdown;
- remove the pressure gauge and close the cock of the gas pressure test point used for the measurement;
- open completely the manual gas cock.

FLAME PRESENT CHECK (D)

The burner is fitted with an ionisation system which ensures that a flame is present. The minimum current for plant operation is 6 µA. The burner provides a much higher current, so that controls are not normally required. However, if it is necessary to measure the ionisation current, disconnect the plug-socket 7)(A)p.8 on the ionisation probe cable and insert a direct current microamperemeter with a base scale of 100 µA. Carefully check polarities.

5 - PRESSOSTAT DE L'AIR (A)

Effectuer le réglage du pressostat de l'air après avoir effectué tous les autres réglages du brûleur avec le pressostat de l'air réglé en début d'échelle (A). Lorsque le brûleur fonctionne en 1ère allure, augmenter la pression de réglage en tournant lentement dans le sens des aiguilles d'une montre la petite molette prévue à cet effet jusqu'au blocage du brûleur.

Tourner ensuite dans le sens contraire la petite molette du 20% du valeur réglé et répéter le démarrage du brûleur pour en vérifier la régularité. Si le brûleur se bloque à nouveau, tourner encore un peu la petite molette dans le sens contraire aux aiguilles d'une montre.

Attention : comme le veut la norme, le pressostat d'air doit empêcher que la pression d'air descende en dessous de 80% par rapport à la valeur de réglage et que le CO dans les fumées dépasse 1% (10.000 ppm).

Pour s'en rendre compte, insérer un analyseur de combustion dans le conduit, fermer lentement la bouche d'aspiration du ventilateur (par exemple avec un carton) et vérifier qu'il y ait blocage du brûleur, avant que le CO dans les fumées ne dépasse 1%.

Le pressostat de l'air installé est du type différentiel. Lors de la phase de préventilation, si une forte dépression dans la chambre de combustion empêche le pressostat de l'air de se placer en position de fermeture, installer un tuyau entre le pressostat de l'air et la bouche d'aspiration du ventilateur.



En cas de raccordement différentiel du pressostat air, le brûleur ne sera plus certifié selon la norme EN 676.

6 - PRESSOSTAT GAZ SEUIL MINIMUM (B)

Effectuer le réglage du pressostat gaz seuil maximum (B) après avoir effectué tous les autres réglages du brûleur avec le pressostat gaz seuil maximum réglé en fin d'échelle.

Pour étalonner le pressostat de gaz seuil maximum, brancher un manomètre sur sa prise de pression après avoir ouvert le robinet.

Le pressostat de gaz seuil maximum doit être réglé à une valeur ne dépassant pas 30% de la mesure lue au manomètre avec le brûleur fonctionnant à la puissance maximale.

Une fois le réglage effectué, retirer le manomètre et fermer le robinet.

7 - PRESSOSTAT GAZ SEUIL MINIMUM (C)

L'objectif du pressostat de gaz de seuil minimum est d'empêcher le brûleur de fonctionner de manière inadéquate en raison d'une pression de gaz trop faible.

Effectuer le réglage du pressostat gaz seuil minimum (C) après avoir réglé le brûleur, les vannes de gaz et le stabilisateur de rampe.

Le brûleur fonctionnant à la puissance maximale :

- installer un manomètre en aval du stabilisateur de rampe (par exemple, sur la prise de pression gaz au niveau de la tête de combustion du brûleur) ;
- fermer lentement le robinet gaz manuel jusqu'à ce que le manomètre indique une baisse de pression d'environ 0,1 kPa (1 mbar). Dans cette phase, surveiller la valeur de CO qui doit toujours être inférieure à 100 mg/kWh (93 ppm) ;
- augmenter le réglage du pressostat jusqu'à ce qu'il se déclenche, entraînant l'arrêt du brûleur ;
- retirer le manomètre et fermer le robinet de la prise de pression utilisée pour la mesure ;
- ouvrir complètement le robinet gaz manuel.

CONTROLE PRESENCE FLAMME (D)

Le brûleur est muni d'un système à ionisation pour contrôler la présence de la flamme. Pour faire fonctionner le boîtier de contrôle le courant minimum est de 6 µA. Le brûleur produit un courant nettement supérieur qui ne nécessite normalement d'aucun contrôle. Toutefois, si on veut mesurer le courant d'ionisation, il faut déconnecter la fiche-prise 7)(A)p.8 placée sur le câble de la sonde d'ionisation et connecter un microampèremètre pour courant continu de 100 µA bas d'échelle. Attention à la polarité.

BRENNERBETRIEB

ANFAHREN DES BRENNERS (A)

- 0s: Einschalten TL.
- 5s: Das Programm des elektrischen Steuergerätes wird aufgerufen. Anfahren Stellmotor: dreht um 130° nach rechts, d.h. heißt bis zum Eingriff des Schaltstücks am Nocken I (E)S. 20.
- 35s: Die Luftklappe positioniert sich auf Höchstleistung.
Anfahren Gebläsemotor.
Es beginnt die Phase der Vorbelüftung.
- 75s: Der Stellmotor dreht nach links, bis zum am Nocken III (D) S. 20 eingestellten Winkel, für die Mindestleistung.
- 95s: Die Luftklappe und die Gasdrossel positionieren sich auf Mindestleistung (mit Nocken I I I (E)S.20 auf 65°).
- 105s: Funkenbildung an der Zündungselektrode. Das Sicherheitsmagnetventil VS und das Regelventil VR, schnellöffnend, öffnen sich und es erfolgt eine Flammenbildung mit niedriger Leistung, Punkt A.
Es erfolgt eine progressive Steigerung des Durchsatzes, mit langsamer Öffnung des Ventils VR bis zur Mindestleistung, Punkt B.
- 108s: Der Funke erlischt.
- 115s: Die Anlaufphase ist beendet.

BETRIEBLEISTUNG (A)

Brenner ohne Kit für modulierenden Betrieb

Nach dem Anfahrzyklus geht die Steuerung des Stellmotors an TR über, die Temperatur oder den Druck im Kessel überwacht, Punkt C. (Das Steuergerät überwacht weiterhin die Flamme und die richtige Stellung der Luft- und Gas- Höchstdruckwächter).

- Wenn die Temperatur oder der Druck niedrig und TR geschlossen ist, steigert der Brenner die Leistung stufenweise bis zur Höchstleistung, Strecke C-D.
- Wenn die Temperatur oder der Druck dann bis zur Öffnung von TR steigt, senkt der Brenner die Leistung stufenweise bis zur Mindestleistung, (Strecke E-F), u.s.w.
- Der Brenner schaltet sich auf, wenn der Wärmebedarf geringer ist, als die vom Brenner auf Mindestleistung gelieferte Wärme (Strecke G-H). TL öffnet sich, der Stellmotor geht auf 0° Winkel zurück. Die Klappe schließt ganz und beschränkt den Wärmeverlust auf ein Minimum.

Brenner mit Kit für modulierenden Betrieb

Siehe das dem Leistungsregler beigelegte Handbuch.

MANGELNDE ZÜNDUNG (B)

Wenn der Brenner nicht zündet, erfolgt eine Störabschaltung innerhalb von 3 s ab dem Öffnen des Gasventils und 108 s nach der Verschluss des TL.

ABSCHALTUNG WÄHREND DES BRENNERBETRIEBS

Erlischt die Flamme zufällig während des Brennerbetriebs, erfolgt nach 1 s die Störabschaltung des Brenners.

BURNER OPERATION

BURNER STARTING (A)

- 0s: TL closes.
- 5s: The flame control starting cycle starts. Servomotor starts: 130° rotation to right, until contact is made on cam I (E) p.20.
- 35s: The air gate valve is positioned to MAX. output. Fan motor starts. Start of the pre-purging phase.
- 75s: Servomotor rotates to left up to the angle set on cam III (E) p.20 for MIN. output.
- 95s: The air gate valve and the gas butterfly are positioned to MIN. output (with cam III)(E)p. 20 at 65°).
- 105s: Ignition electrode strikes a spark. Safety valve VS and adjustment valve VR (rapid opening) open. The flame is ignited at a low output level, point A. Output is then progressively increased, with the valve VR opening slowly up to MIN. output, point B.
- 108s: The spark goes out.
- 115s: The flame control starting cycle ends.

STEADY STATE OPERATION (A)

Burner without modulating operation kit

Once the starting cycle has come to an end, control of the servomotor passes on to the control device TR that controls boiler temperature or pressure, point C.

(The flame control will continue, however, to monitor flame presence and the correct position of the air and gas max. pressure switches).

- If the temperature or pressure is low (and the TR is consequently closed), the burner progressively increases its output to the MAX. value, section C-D.
- If subsequently the temperature or pressure increases until TR opens, the burner progressively decreases its output to the MIN. value (section E-F).
And so on.
- The burner locks out when the demand for heat is less than the heat supplied by the burner in min. output, section G-H. TL opens. The servomotor returns to the 0° angle. The air gate valve closes completely to reduce thermal dispersion to a minimum.

Burner with modulating operation kit

See the handbook enclosed with the regulator.

FIRING FAILURE (B)

If the burner does not fire, it goes into lock-out within 3 s of the opening of the gas solenoid valve and 108 s after the closing of control device TL.

BURNER FLAME GOES OUT DURING OPERATION

If the flame should accidentally go out during operation, the burner will lock out within 1s.

FONCTIONNEMENT BRULEUR

DEMARRAGE BRULEUR (A)

- 0s: Fermeture TL.
- 5s: Le programme de la boîte de contrôle commence. Démarrage servomoteur: il tourne vers la droite de 130°, c'est à dire jusqu'à l'intervention du contact sur la came I (E) p.20.
- 35s: Le volet d'air se positionne sur la puissance MAX. Démarrage moteur ventilateur. La phase de préventilation commence.
- 75s: Le servomoteur tourne vers la gauche jusqu'à l'angle réglé sur la came III (E) p.20 pour la puissance MIN.
- 95s: Le volet de l'air et le papillon réglage gaz se positionnent sur la puissance MIN (avec came III)(E)p. 20 à 65°).
- 105s: L'étincelle jaillit de l'électrode d'allumage. La vanne de sécurité VS et la vanne de réglage VR, ouverture rapide, s'ouvrent; la flamme s'allume à une petite puissance, point A. On a ensuite une augmentation progressive du puissance, ouverture lente de la vanne de réglage VR, jusqu'à la puissance MIN, point B.
- 108s: L'étincelle s'éteint.
- 115s: Le cycle de démarrage du boîtier de contrôle s'achève.

FONCTIONNEMENT DE REGIME (A)

Brûleur sans le kit pour fonctionnement modulant

Une fois le cycle de mise en marche terminé, la commande du servomoteur passe à TR qui contrôle la température ou la pression dans la chaudière, point C.

(Le coffret de sécurité continue néanmoins à vérifier la présence de la flamme et la position correcte des pressostats air et gaz maximum).

- Si la température ou la pression sont basses et que par conséquent la télécommande TR est fermée, le brûleur augmente progressivement la puissance jusqu'à la valeur MAX, segment C-D.
- Si la température ou la pression augmentent ensuite jusqu'à l'ouverture de TR, le brûleur réduit progressivement la puissance jusqu'à la valeur MIN, segment E-F.
Et ainsi de suite.
- L'arrêt du brûleur a lieu quand la demande de chaleur est inférieure à celle qui est fournie par le brûleur à la puissance MIN, segment G-H. TL s'ouvre, le servomoteur retourne à l'angle 0°. Le volet se ferme complètement pour réduire au minimum les dispersions de chaleur.

Brûleur avec le kit pour fonctionnement modulant

Voir le manuel fourni avec le régulateur.

ABSENCE D'ALLUMAGE (B)

Si le brûleur ne s'allume pas, on a le blocage dans un délai de 3 s à partir de l'ouverture de l'électrovanne gaz et de 108 s après la fermeture de TL.

EXTINCTION BRULEUR EN FONCTIONNEMENT

Si la flamme s'éteint accidentellement en cours de fonctionnement, le brûleur se bloque en 1 seconde.

VISORE FIAMMA - SICHTFENSTER FLAMME
FLAME INSPECTION WINDOW - VISEUR FLAMME

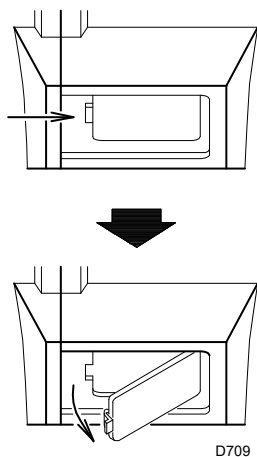

(A)

APERTURA BRUCIATORE - BRENNERÖFFNUNG
OPENING THE BURNER - OUVERTURE BRULEUR

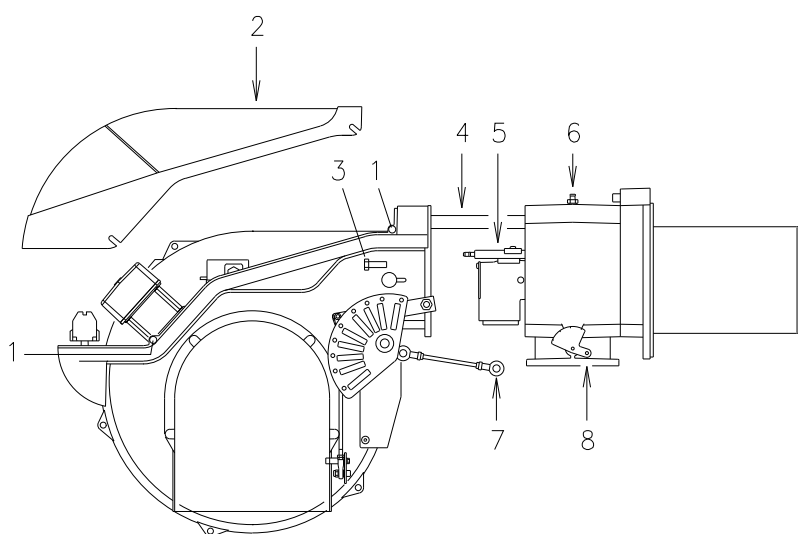

(B)

CONTROLLI FINALI (con bruciatore funzionante)

- Scollegare un filo del pressostato gas di minima:
- Aprire il telecomando TL:
- Aprire il telecomando TS:
il bruciatore deve fermarsi
- Scollegare il filo comune P del pressostato gas di massima:
- Scollegare il filo comune P del pressostato aria:
- Scollegare il filo della sonda di ionizzazione
il bruciatore deve fermarsi in blocco
- Controllare che i bloccaggi meccanici dei dispositivi di regolazione siano ben serrati.

MANUTENZIONE

Combustione

Effettuare l'analisi dei gas di scarico della combustione. Gli scostamenti significativi rispetto al precedente controllo indicheranno i punti dove più attenta dovrà essere l'operazione di manutenzione.

Fughe di gas

Controllare che non vi siano fughe di gas sul condotto conduttore-bruciatore.

Filtro del gas

Sostituire il filtro del gas quando è sporco.

Visore fiamma

Pulire il vetrino del visore fiamma (A).

Testa di combustione

Aprire il bruciatore e verificare che tutte le parti della testa di combustione siano integre, non deformate dall'alta temperatura, prive di impurità provenienti dall'ambiente e correttamente posizionate. In caso di dubbio, smontare il gomito 5)(B).

Servomotore

Svincolare la camma 4)(A)p. 24 dal servomotore, premendo e spostando verso destra il pulsante 3)(B)p. 24, e controllare manualmente che la sua rotazione, avanti ed indietro, sia scorrevole. Vincolare nuovamente la camma spostando verso sinistra il pulsante 2)(B)p. 24.

Bruciatore

Controllare che non vi siano usure anomale o viti allentate nei cinematismi che comandano la serranda aria e la farfalla del gas. Così pure bloccate devono essere le viti che fissano i cavi nella morsettiera del bruciatore.

Pulire esternamente il bruciatore, particolarmente gli snodi e la camma 4)(A)p. 24.

Combustione

Regolare il bruciatore se i valori della combustione trovati all'inizio dell'intervento non soddisfano le Norme vigenti o, comunque, non corrispondono ad una buona combustione. Scrivere in una apposita scheda i nuovi valori della combustione, saranno utili per i successivi controlli.

PER APRIRE IL BRUCIATORE (B):

- Togliere tensione.
- Allentare le viti 1) e togliere il cofano 2).
- Sganciare lo snodo 7) dal settore graduato 8).
- Montare le due prolunghe sulle guide 4).
- Togliere le viti 3) ed arretrare il bruciatore sulle guide 4) per circa 100 mm. Disinserire i cavi di sonda ed elettrodo e quindi arretrare del tutto il bruciatore.

A questo punto è possibile estrarre il distributore del gas 5) dopo aver tolto la vite 6).

PER CHIUDERE IL BRUCIATORE (B):

- Spingere il bruciatore fino a circa 100 mm dal manicotto.
 - Reinserrire i cavi e far scorrere il bruciatore fino a battuta.
 - Rimettere le viti 3) e tirare delicatamente verso l'esterno i cavi di sonda ed elettrodo, fino a metterli in leggera tensione.
 - Riagganciare lo snodo 7) al settore graduato 8).
 - Smontare le due prolunghe dalle guide 4).
- controlli.

ENDKONTROLLEN (bei Brenner in Betrieb)

- Einen Draht des Gas-Mindestdruckwächters abtrennen:
 - Fernsteuerung TL öffnen:
 - Fernsteuerung TS öffnen:
- der Brenner muß anhalten

- Gemeinsamen Draht P des Gas-Höchstdruckwächters abschalten:
 - Gemeinsamen Draht P des Luft-Druckwächters abschalten:
 - Draht der Ionisationssonde abschalten
- der Brenner muß in Störabschaltung fahren

- Überprüfen, ob die mechanischen Sperren der Einstellvorrichtungen richtig klemmen.

WARTUNG

Verbrennung

Die Abgase der Verbrennung analysieren. Bemerkenswerte Abweichungen im Vergleich zur vorherigen Überprüfung zeigen die Stelle an, wo die Wartung aufmerksamer ausgeführt werden soll.

Gasdichtigkeiten

Die Zähler-Brenner-Leitung auf Gasdichtigkeiten kontrollieren.

Gasfilter

Verschmutzten Gasfilter austauschen.

Flammensichtfenster

Das Sichtfenster (A) putzen.

Flammkopf

Den Brenner öffnen und überprüfen, ob alle Flammkopfteile unversehrt, nicht durch hohe Temperatur verformt, ohne Schmutzteile aus der Umgebung und richtig positioniert sind. Im Zweifelsfall den Schlitzen 5)(B) ausbauen.

Stellantrieb

Den Nocken 4)(A)s. 24 durch Drücken und Verschieben nach rechts des Druckknopfs 3)(B)s. 24 vom Stellantrieb entsperren, und von Hand die ungehinderte Drehbewegung vor und zurück überprüfen. Den Nocken durch Verschieben nach links des Druckknopfs 2)(B)s. 24 wieder sperren.

Brenner

Es ist zu überprüfen, ob ungewöhnlicher Verschleiß oder die Lockerung der Schrauben in den Antriebsselementen der Luftklappe und Gasdrossel vorliegen. Die Schrauben zur Befestigung der Kabel an das Klemmbrett des Brenners müssen ebenfalls festgezogen sein. Den Brenner, und besonders die Gelenke und den Nocken 4)(A)s. 24, von außen reinigen.

Verbrennung

Falls die anfänglich festgestellten Verbrennungswerte nicht mit den geltenden Vorschriften übereinstimmen, oder jedenfalls nicht einer korrekten Verbrennung entsprechen, muß der Brenner neu eingestellt werden. Tragen Sie auf einem geeigneten Formular die neuen Verbrennungswerte ein, die für spätere Kontrollen nützlich sind.

ÖFFNUNG DES BRENNERS (B):

- Spannung unterbrechen.
 - Die Schrauben 1) herausdrehen und die Brennerverkleidung 2) abnehmen.
 - Gelenk 7) aus dem Skalensegment 8) aushängen.
 - Die zwei Verlängerungen auf den Führungen 4) montieren.
 - Die Schrauben 3) abnehmen und den Brenner auf den Führungen 4) ca. 100 mm nach hinten versetzen. Die Sonden- und Elektrodenkabel abtrennen und anschließend den Brenner ganz nach hinten versetzen.
- Nun kann der Gasverteiler 5) nach Entfernung von Schraube 6) herausgezogen werden.

SCHLIEßEN DES BRENNERS (B):

- Den Brenner auf einen Abstand von ca. 100 mm zur Muffe verschieben.
 - Die Kabel einsetzen und den Brenner bis zum Anschlag einschieben.
 - Die Schrauben 3) wieder einsetzen und die Sonden- und Elektrodenkabel behutsam nach außen ziehen, bis sie leicht angespannt sind.
 - Gelenk 7) wieder an Skalensegment 8) einhängen.
- Die zwei Verlängerungen aus den Führungen 4) abmontieren.

FINAL CHECKS (with burner running)

- Disconnect one of the wires on the minimum gas pressure switch:
 - Open remote control device TL:
 - Open remote control device TS:
- the burner must stop

- Disconnect the common wire P from the maximum gas pressure switch:
 - Disconnect the common wire P from the air pressure switch
 - Disconnect the ionisation probe lead
- the burner must lock out

- Make sure that the mechanical locking systems on the various adjustment devices are fully tightened.

MAINTENANCE

Combustion

The optimum calibration of the burner requires an analysis of the flue gases. Significant differences with respect to the previous measurements indicate the points where more care should be exercised during maintenance.

Gas leaks

Make sure that there are no gas leaks on the pipework between the gas meter and the burner.

Gas filter

Change the gas filter when it is dirty.

Flame inspection window

Clean the flame inspection window (A).

Combustion head

Open the burner and make sure that all components of the combustion head are in good condition, not deformed by the high temperatures, free of impurities from the surroundings and correctly positioned. If in doubt, disassemble the elbow fitting 5)(B).

Servomotor

Disengage the cam 4)(A)p. 24 from the servomotor, by pressing and moving button 3)(B)p. 24 towards the right, and turn it backwards and forwards by hand to make sure it moves freely. Now engage the cam again by moving the button 2)(B)p. 24 to the left.

Burner

Check for excess wear or loose screws in the mechanisms controlling the air gate valve and the gas butterfly valve. Also make sure that the screws securing the electrical leads in the burner terminal strip are fully tightened.

Clean the outside of the burner, taking special care with the transmission joints and cam 4)(A)p. 24.

Combustion

Adjust the burner if the combustion values found at the beginning of the operation do not comply with the regulations in force, or at any rate, do not correspond to good combustion. Use the appropriate card to record the new combustion values; they will be useful for subsequent controls.

TO OPEN THE BURNER (B):

- Switch off the electrical power.
- Loosen screws 1) and withdraw cover 2).
- Disengage the articulated coupling 7) from the graduated sector 8).
- Fit the two extensions onto the slide bars 4).
- Remove screws 3), and pull the burner back by about 100 mm on the slide bars 4). Disconnect the probe and electrode leads and then pull the burner fully back.

Now extract the gas distributor 5) after having removed the screw 6).

TO CLOSE THE BURNER (B):

- Push the burner until it is about 100 mm from the sleeve.
 - Re-connect the leads and slide in the burner until it comes to a stop.
 - Refit screws 3), and pull the probe and electrode leads gently out until they are slightly stretched.
 - Re-couple the articulated coupling 7) to the graduated sector 8).
- Remove the two extensions from the slide bars 4).

CONTROLES FINAUX (brûleur en fonctionnement)

- Débrancher un fil du pressostat de seuil minimum gaz:
- Ouvrir la télécommande TL:
- Ouvrir la télécommande TS:

Le brûleur doit s'arrêter

- Débrancher le fil commun P du pressostat de gaz max.:
 - Débrancher le fil commun P du pressostat de l'air
 - Débrancher le fil de la sonde d'ionisation
- Le brûleur doit se bloquer

- Contrôler que les blocages mécaniques des dispositifs de réglage soient bien serrés.

ENTRETIEN

Combustion

Pour obtenir un réglage optimal du brûleur, il faut effectuer l'analyse des gaz d'échappement de la combustion à la sortie de la chaudière. Les différences significatives par rapport au contrôle précédent indiqueront les points où l'opération d'entretien devra être plus approfondie.

Fuites de gaz

Contrôler l'absence de fuites de gaz sur le conduit compteur-brûleur.

Filtre du gaz

Remplacer le filtre du gaz lorsqu'il est encrassé.

Viseur flamme

Nettoyer la vitre du viseur de flamme (A).

Tête de combustion

Ouvrir le brûleur et contrôler que toutes les parties de la tête de combustion soient intactes, ne soient pas déformées par les températures élevées, qu'elles soient exemptes d'impuretés provenant du milieu ambiant et positionnées correctement. En cas de doute, démonter le coude 5)(B).

Servomoteur

Enlever la came 4)(A)p. 24 du servomoteur, en appuyant sur le bouton 3)(B)p. 24 et en le déplaçant vers la droite, et contrôler manuellement que sa rotation en avant et en arrière coulisse librement. Replacer la came en déplaçant le bouton 2)(B)p. 24 vers la gauche.

Brûleur

Vérifier qu'il n'y ait pas d'usure anormale ou de vis desserrée dans les mécanismes qui commandent le volet d'air et la vanne papillon de gaz. De même, les vis de fixation des câbles au porte-bornes du brûleur doivent être correctement serrées.

Nettoyer extérieurement le brûleur, en particulier les rotules et la came 4)(A)p. 24.

Combustion

Régler le brûleur si les valeurs de la combustion trouvées au début de l'intervention ne satisfont pas les normes en vigueur ou ne correspondent pas à une bonne combustion.

Reporter sur une fiche spéciale les nouvelles valeurs de la combustion; elles seront utiles pour les contrôles successifs.

POUR OUVRIR LE BRULEUR (B):

- Couper la tension.
 - Desserrer la vis 1) et extraire le coffret 2).
 - Décrocher la rotule 7) du secteur gradué 8).
 - Monter les deux rallonges sur les guides 4).
 - Retirer la vis 3) et repousser le brûleur sur les guides 4) d'environ 100 mm. Débrancher les câbles de la sonde et de l'électrode et faire reculer complètement le brûleur.
- On peut alors extraire le distributeur de gaz 5) après en avoir retiré la vis 6).

POUR FERMER LE BRULEUR (B):

- Pousser le brûleur jusqu'à environ 100 mm du manchon.
 - Réinsérer les câbles et faire coulisser le brûleur jusqu'à la butée.
 - Replacer la vis 3) et tirer délicatement vers l'extérieur les câbles de la sonde et de l'électrode, jusqu'à les mettre légèrement en tension.
 - Réinsérer la rotule 7) du secteur gradué 8).
- Démonter les deux rallonges des guides 4).

PROGRAMMA DI MANUTENZIONE

Test sicurezza - con alimentazione gas chiusa

Per eseguire la messa in funzione in sicurezza è molto importante verificare la corretta esecuzione dei collegamenti elettrici tra le valvole del gas ed il bruciatore.

A questo scopo, dopo avere verificato che i collegamenti siano stati eseguiti in conformità agli schemi elettrici del bruciatore deve essere eseguito un ciclo di avviamento con rubinetto del gas chiuso (dry test).

- 1 La valvola manuale del gas deve essere chiusa con dispositivo di bloccaggio/sboccaggio (Procedura "lock-out / tag out").
- 2 Assicurare la chiusura dei contatti elettrici limite del bruciatore
- 3 Assicurare la chiusura del contatto del pressostato gas di minima
- 4 Procedere con un tentativo di avviamento del bruciatore

Il ciclo di avviamento dovrà avvenire secondo le fasi seguenti:

- Avvio del motore del ventilatore per la pre-ventilazione
- Esecuzione del controllo di tenuta valvole gas, se previsto
- Completamento della pre-ventilazione
- Raggiungimento del punto di accensione
- Alimentazione del trasformatore di accensione
- Alimentazione delle valvole del gas

Essendo il gas chiuso, il bruciatore non potrà accendersi e il controllo fiamma si porterà in condizione arresto o blocco di sicurezza.

L'effettiva alimentazione delle valvole del gas potrà essere verificata con l'inserimento di un tester; alcune valvole sono dotate di segnali luminosi (o indicatori di posizione chiusura/apertura) che vengono attivati al momento della loro alimentazione elettrica.

NEL CASO IN CUI L'ALIMENTAZIONE ELETTRICA DELLE VALVOLE DEL GAS AVVENGA IN MOMENTI NON PREVISTI, NON APRIRE LA VALVOLA MANUALE, TOGLIERE



L'ALIMENTAZIONE ELETTRICA, VERIFICARE I CABLAGGI; CORREGGERE GLI ERRORI ED ESEGUIRE NUOVAMENTE TUTTA LA PROVA.

WARTUNGSPROGRAMM

Sicherheitstest - bei geschlossener Gasversorgung

Zur sicheren Inbetriebnahme ist es sehr wichtig, die korrekte Herstellung der elektrischen Anschlüsse zwischen den Gasventilen und dem Brenner zu überprüfen.

Zu diesem Zweck muss, nachdem überprüft wurde, dass die Anschlüsse in Einklang mit den Schaltplänen des Brenners hergestellt wurden, ein Anfahrzyklus bei geschlossenem Gashahn ausgeführt werden (dry test).

- 1 Das manuelle Gasventil muss mit Sperr-/Freigabevorrichtung geschlossen werden ("Lock-out / Tag out").
- 2 Das Schließen der elektrischen Grenzkontakte des Brenners sicherstellen
- 3 Das Schließen des Kontakts des Minimal-Gasdruckwächters sicherstellen
- 4 Einen Versuch der Inbetriebnahme des Brenners durchführen.

Der Anfahrzyklus muss entsprechend den folgenden Schritten erfolgen:

- Start des Gebläsemotors für die Vorbelüftung
- Ausführung der Dichtheitskontrolle der Gasventile, wenn vorgesehen.
- Abschluss der Vorbelüftung
- Erreichen des Zündungspunkts
- Versorgung des Zündtransformators
- Versorgung der Gasventile.

Da das Gas geschlossen ist, kann der Brenner sich nicht einschalten und sein Steuergerät begibt sich in Stoppbedingung oder Störabschaltung.

Die effektive Versorgung der Gasventile kann durch Verwendung eines Testers überprüft werden; einige Ventile sind mit Leuchtsignalen ausgestattet (oder mit Positionsanzeigen Schließen/Öffnen), die im Moment ihrer Stromversorgung aktiviert werden.

SOLLTE DIE STROMVERSORGUNG DER GASVENTILE IN NICHT VORGESEHENEN MOMENTEN ERFOLGEN, DAS MANUELLE VENTIL ÖFFNEN, DIE STROMVERSORGUNG UNTERBRECHEN UND DIE VERKABELUNGEN ÜBERPRÜFEN; DIE FEHLER KORRIGIEREN UND ERNEUT DEN GESAMTEN KONTROLLVORGANG DURCHFÜHREN.



MAINTENANCE PROGRAMME

Safety test - with gas ball valve closed

It is fundamental to ensure the correct execution of the electrical connections between the gas solenoid valves and the burner to perform safely the commissioning.

For this purpose, after checking that the connections have been carried out in accordance with the burner's electrical diagrams, an ignition cycle with closed gas ball valve -dry test- must be performed.

- 1 The manual ball gas valve must be closed
- 2 The electrical contacts of the burner limit switch need to be closed
- 3 Ensures closed the contact of the low gas pressure switch
- 4 Make a trial for burner ignition

The start-up cycle must be as follows:

- Starting the fan for pre-ventilation
- Performing the gas valve seal control, if provided
- Completion of pre-ventilation
- Arrival of the ignition point
- Power supply of the ignition transformer
- Electrical Supply of solenoid gas valves

Since the manual gas ball valve is closed, the burner will not light up and its flame control will go to a safety lockout condition.

The actual electrical supply of the solenoid gas valves can be verified by inserting a tester.

Some valves are equipped with light signals (or close/open position indicator) that turn on at the same time as their power supply.

IF THE ELECTRICAL SUPPLY OF THE GAS VALVES OCCURS AT UNEXPECTED TIMES, DO NOT OPEN MANUAL GAS BALL VALVE, SWITCH OFF POWER LINE; CHECK THE WIRES; CORRECT THE ERRORS AND REPEAT THE COMPLETE TEST.



PROGRAMME D'ENTRETIEN

Test de sécurité - avec alimentation en gaz fermée

Pour effectuer la mise en marche en toute sécurité, il est fondamental de contrôler l'exécution correcte des branchements électriques entre les vannes du gaz et le brûleur.

À cette fin, après avoir vérifié que les branchements ont été exécutés conformément aux schémas électriques du brûleur, il faut lancer un cycle de démarrage avec le robinet gaz fermé (« dry test », essai d'étanchéité).

- 1 La vanne manuelle du gaz doit être fermée au moyen du dispositif de blocage/déblo-cage (Procédure « lock out / tag out »)
- 2 Veiller à la fermeture des contacts électriques limite du brûleur
- 3 Veiller à la fermeture du contact du presostat de gaz seuil minimum
- 4 Effectuer un essai de démarrage du brûleur.

Le cycle de démarrage devra être réalisé selon les étapes suivantes :

- Démarrage du moteur du ventilateur pour la pré-ventilation
- Exécution du contrôle d'étanchéité des vannes de gaz, si prévu.
- Achèvement de la pré-ventilation
- Atteinte du point d'allumage
- Alimentation du transformateur d'allumage
- Alimentation des vannes du gaz

Avec le gaz fermé, l'allumage du brûleur est impossible et donc sa boîte de contrôle se met en état d'arrêt ou de mise en sécurité.

L'alimentation effective des vannes du gaz peut être contrôlée par l'introduction d'un testeur ; certaines vannes sont équipées de signaux lumineux (ou indicateurs de position de fermeture/ouverture) s'activant quand elles sont alimentées électriquement.

EN CAS D'ALIMENTATION ÉLECTRIQUE DES VANNES DU GAZ AYANT LIEU SELON DES TEMPS IMPRÉVUS, NE PAS OUVRIR LA VANNE MANUELLE, COUPER L'ALIMENTATION, VÉRIFIER LES CÂBLAGES; CORRIGER LES ERREURS ET RÉPÉTER L'ESSAI DÈS LE DÉBUT.



COMPONENTI DI SICUREZZA

I componenti di sicurezza devono essere sostituiti secondo il termine del ciclo di vita indicato nella Tabella. I cicli di vita specificati, non sono riferiti ai termini di garanzia indicati nelle condizioni di consegna o di pagamento.

Componente di sicurezza	Ciclo di vita
Controllo fiamma	10 anni o 250.000 cicli di funzionamento
Sensore fiamma	10 anni o 250.000 cicli di funzionamento
Valvole gas (tipo solenoide)	10 anni o 250.000 cicli di funzionamento
Pressostati	10 anni o 250.000 cicli di funzionamento
Regolatore di pressione	15 anni
Servomotore (camma elettronica) (se presente)	10 anni o 250.000 cicli di funzionamento
Valvola olio (tipo solenoide) (se presente)	10 anni o 250.000 cicli di funzionamento
Regolatore olio (se presente)	10 anni o 250.000 cicli di funzionamento
Tubi/ raccordi olio (metallici) (se presenti)	10 anni
Girante ventilatore	10 anni o 500.000 avviamenti

SICHERHEITSBAUTEILE

Die Sicherheitsbauteile müssen entsprechend der in der Tabelle angegebenen Lebenszyklusfrist ausgetauscht werden. Die angegebenen Lebenszyklen haben keinen Bezug zu den in den Liefer- oder Zahlungsbedingungen angegebenen Garantiefrieten.

Sicherheitskomponente	Lebenszyklus
Flammensteuerung	10 Jahre oder 250.000 Betriebszyklen
Flammensensor	10 Jahre oder 250.000 Betriebszyklen
Gasventile (Magnetventile)	10 Jahre oder 250.000 Betriebszyklen
Druckwächter	10 Jahre oder 250.000 Betriebszyklen
Druckregler	15 Jahre
Stellantrieb (elektronischer Nocken) (falls vorhanden)	10 Jahre oder 250.000 Betriebszyklen
Ölventil (Magnetventil) (falls vorhanden)	10 Jahre oder 250.000 Betriebszyklen
Ölregler (falls vorhanden)	10 Jahre oder 250.000 Betriebszyklen
Ölröhre/-anschlüsse (aus Metall) (falls vorhanden)	10 Jahre
Lüfterrad	10 Jahre oder 500.000 Anläufe

SAFETY COMPONENTS

The safety components must be replaced at the end of their life cycle indicated in table. The specified life cycles do not refer to the warranty terms indicated in the delivery or payment conditions.

Safety component	Life cycle
Flame control	10 years or 250.000 operation cycles
Flame sensor	10 years or 250.000 operation cycles
Gas valves (solenoid)	10 years or 250.000 operation cycles
Pressure switches	10 years or 250.000 operation cycles
Pressure adjuster	15 years
Servomotor (electronic cam) (if present)	10 years or 250.000 operation cycles
Oil valve (solenoid) (if present)	10 years or 250.000 operation cycles
Oil regulator (if present)	10 years or 250.000 operation cycles
Oil pipes/ couplings (metallic) (if present)	10 years
Fan impeller	10 years or 500.000 start-ups

COMPOSANTS DE SÉCURITÉ

Les composants de sécurité doivent être remplacés selon le délai du cycle de vie indiqué dans le tableau. Les cycles de vie spécifiés, ne se réfèrent pas aux délais de garantie indiqués dans les conditions de livraison ou de paiement.

Composant de sécurité	Cycle de vie
Contrôle flamme	10 ans ou 250,000 cycles de fonctionnement
Détecteur de flamme	10 ans ou 250,000 cycles de fonctionnement
Vannes de gaz (type solénoïde)	10 ans ou 250,000 cycles de fonctionnement
Pressostats	10 ans ou 250,000 cycles de fonctionnement
Régulateur de pression	15 ans
Servomoteur (came électronique) (s'il est présent)	10 ans ou 250,000 cycles de fonctionnement
Vanne d'huile (type solénoïde) (si elle est présente)	10 ans ou 250,000 cycles de fonctionnement
Régulateur d'huile (si présent)	10 ans ou 250,000 cycles de fonctionnement
Tuyaux/raccords d'huile (métalliques) (s'ils sont présents)	10 ans
Turbine ventilateur	10 ans ou 500,000 démarrages

ANOMALIE / RIMEDI

Il controllo fiamma in dotazione ha una sua funzione diagnostica attraverso la quale è possibile facilmente individuare le possibili cause di mal funzionamento (segnalazione: **LED ROSSO**).

Per utilizzare tale funzione, bisogna aspettare almeno dieci secondi dall'istante di messa in sicurezza del controllo fiamma e premere il pulsante di sblocco per un tempo minimo di tre secondi.

Rilasciato il pulsante il LED ROSSO comincerà a lampeggiare, come illustrato nella seguente figura.

LED ROSSO acceso
aspettare per almeno 10s

premere pulsante
per > 3s

segnale

Intervallo
3s

segnale



Gli impulsi del LED costituiscono un segnale intervallato da 3 secondi circa.

Il numero degli impulsi darà le informazioni sui possibili guasti, secondo la seguente tabella.

Segnale	Inconveniente	Causa probabile	Rimedio consigliato
2 lampeggi ● ●	Superata la preventilazione ed il tempo di sicurezza il bruciatore va in blocco senza apparizione di fiamma.	1 - L'elettrovalvola di funzionamento fa passare poco gas. . 2 - Una delle due elettrovalvole non si apre. 3 - Pressione gas troppo bassa 4 - Elettrodo di accensione mal regolato 5 - Elettrodo a massa per isolante rotto 6 - Cavo alta tensione difettoso 7 - Cavo alta tensione deformato da alta temperatura. 8 - Trasformatore d'accensione difettoso 9 - Collegamenti elettrici valvole o trasformatore errati 10 - Controllo fiamma difettoso 11 - Una valvola a monte della rampa gas, chiusa 12 - Aria nei condotti 13 - Valvole gas non collegate o con bobina interrotta.	Aumentarlo Sostituire Aumentarla al regolatore Regolarlo, vedi fig (C) pag. 14 Sostituirlo Sostituirlo Sostituirlo e proteggerlo Sostituirlo Controllarli Sostituirla Aprirla Sfiatarla Controllare collegamenti o sostituire bobina
3 lampeggi ● ● ●	Il bruciatore non si avvia ed appare il blocco Il bruciatore si avvia e poi si arresta in blocco Blocco durante la preventilazione	14 - Pressostato aria in posizione di funzionamento - Pressostato aria non commuta per pressione aria insufficiente: 15 - Pressostato aria mal regolato 16 - Tubetto presa pressione del pressostato ostruito 17 - Testa mal regolata. 18 - Alta pressione nel focolare 19 - Contattore comando motore difettoso. (solo versione trifase) 20 - Motore elettrico difettoso. 21 - Blocco motore (solo versione trifase)	Regolarlo o sostituirlo Regolarlo o sostituirlo Pulirlo Regolarla Collegare pressostato aria all'aspirazione ventilatore Sostituirlo Sostituirlo Sostituirlo
4 lampeggi ● ● ● ●	Il bruciatore si avvia e poi si arresta in blocco Blocco all'arresto del bruciatore	22 - Simulazione di fiamma 23 - Permanenza di fiamma nella testa di combustione. o simulazione fiamma	Sostituire il controllo fiamma Eliminare permanenza di fiamma o sostituire il controllo fiamma
6 lampeggi ● ● ● ● ● ●	Il bruciatore si avvia e poi si arresta in blocco	24 - Servomotore difettoso o mal regolato	Sostituirlo o regolarlo
7 lampeggi ● ● ● ● ● ● ●	Il bruciatore va in blocco subito dopo l'apparizione di fiamma Blocco del bruciatore al passaggio tra potenza minima e massima e viceversa In funzionamento il bruciatore si ferma in blocco	25 - -L'elettrovalvola di funzionamento fa passare poco gas . 26 - Sonda di ionizzazione mal regolata 27 - Ionizzazione insufficiente (inferiore a 5 A). 28 - Sonda a massa 29 - Insufficiente messa a terra del bruciatore 30 - Fase e neutro invertiti 31 - Avaria del circuito di rivelazione fiamma. 32 - Troppa aria o poco gas 33 - Sonda o cavo di ionizzazione a massa	Aumentarlo Regolarla, vedi fig. (C) pag. 14 Controllare posizione sonda Allontanarla o sostituire cavo Rivedere messa a terra Invertire Sostituire il controllo fiamma Regolare aria e gas Sostituire pezzi deteriorati
10 lampeggi ● ● ● ● ● ● ● ● ● ● ● ● ● ●	Il bruciatore non si avvia ed appare il blocco Il bruciatore va in blocco	34 - Collegamenti elettrici errati 35 - Controllo fiamma difettoso 36 - Presenza disturbi elettromagnetici sulle linee termostati 37 - Presenza disturbi elettromagnetici	Controllarli Sostituirla Filtrarli o eliminarli Utilizzare kit protezione contro i radiodisturbi

Segnale	Inconveniente	Causa probabile	Rimedio consigliato
Nessun lampeggio	Il bruciatore non si avvia	38 - Manca l'energia elettrica	Chiudere interruttori Controllare collegamenti
		39 - Telecomando limite o di sicurezza aperto	Regolarlo o sostituirlo
		40 - Fusibile di linea interrotto	Sostituirlo
		41 - Controllo fiamma difettoso	Sostituirla
		42 - Manca il gas	Aprire valvole manuali tra contattore rampa
		43 - Pressione gas in rete insufficiente	Sentire AZIENDA DEL GAS
		44 - Pressostato gas di min non chiude	Regolarlo o sostituirlo
		45 - Servomotore non si porta nella posizione di min. accensione	Sostituirlo
	Il bruciatore continua a ripetere il ciclo di avviamento senza blocco	46 - - La pressione del gas in rete è vicina al valore sul quale è regolato il pressostato gas di minima. Il calo di pressione repentino che segue l'apertura della valvola provoca l'apertura temporanea del pressostato stesso, subito la valvola chiude e si ferma il bruciatore. La pressione torna ad aumentare, il pressostato chiude e fa ripetere il ciclo di avviamento. E così via	Ridurre la pressione di intervento del pressostato gas di minima. Sostituire la cartuccia del filtro gas.
Accensioni con pulsazioni		47 - Testa mal regolata	Regolare. Vedi pag. 16
		48 - Elettrodo di accensione mal regolato	Regolarlo, vedi fig (C) pag. 14
		49 - Serranda ventilatore mal regolata, troppa aria	Regolarla
		50 - Potenza di accensione troppo elevata	Ridurla
Il bruciatore non raggiunge la potenza massima		51 - Telecomando TR non chiude	Regolarlo o sostituirlo
		52 - Controllo fiamma difettoso	Sostituirla
		53 - Servomotore difettoso	Sostituirlo
Bruciatore in sosta con serranda aria aperta		54 - Servomotore difettoso	Sostituirlo

NORSTÖRUNGEN / ABHILFEN

Das gelieferte Steuergerät hat eine Diagnosefunktion, über die eventuelle Betriebsstörungen leicht festgestellt werden können (Anzeige: **ROTE LED**). Um diese Funktion zu benutzen, muss man mindestens zehn Sekunden ab dem Augenblick warten, ab dem das Gerät in Sicherheitszustand ist, dann mindestens drei Sekunden lang auf den Entriegelungsschalter drücken.

Nachdem der Schalter losgelassen ist, wird die ROTE LED zu blinken beginnen, wie in der hier folgenden Abbildung gezeigt.

ROTE LED eingeschaltet
Mindestens 10 Sek. Warten

Mindestens 3 Sek
auf Entriegelungsschalter
drücken

Signal

3 Sek.
Pause

Signal



Die Impulse der LED verursachen ein Signal, das ca. alle 3 Sekunden gegeben wird.

Die Anzahl der Impulse wird Informationen über die möglichen Defekte geben, nach der hier folgenden Tabelle.

Signal	Störungen	Mögliche Ursache	Empfohlene Abhilfe
2 Blinken ● ●	Störabschaltung des Brenners nach der Vorbelüftung, und der Sicherheitszeit ohne Flammenbildung.	1 - Ungenügender Gasfluß durch das Magnetventil. 2 - Eines der beiden Magnetventile öffnet sich nicht. 3 - Gasdruck zu gering. 4 - Zündelektrode schlecht eingestellt 5 - Erdungselektrode für Isolator kaputt. 6 - Hochspannungskabel defekt. 7 - Hochspannungskabel durch hohe Temperatur verformt 8 - Defekter Zündtransformator 9 - Falsche Elektrische Anschlüsse Ventile oder Transformator 10 - Defektes Steuergerät 11 - Ein Ventil vor der Gasarmatur geschlossen 12 - Luft in den Leitungen. 13 - Gasventile nicht verbunden oder mit unterbrochener Spule	Steigern Austauschen Am Regler erhöhen Einstellen, s. Abb. (C) S. 14 Auswechseln Auswechseln Auswechseln und schützen Auswechseln Kontrollieren Auswechseln Öffnen Entlüften Anschlüsse überprüfen oder Spule auswechseln
3 Blinken ● ● ●	Brenner geht nicht an und es erfolgt eine Störabschaltung Der Brenner fährt an und es erfolgt eine Störabschaltung Störabschaltung bei Vorbelüftung	14 - Luftdruckwächter in Betriebsstellung - Luftdruckwächter schaltet nicht um, weil Luftdruck nicht ausreichend: 15 - Luftdruckwächter falsch eingestellt 16 - Leitung der Druckentnahmestelle des Druckwächters verstopft 17 - Kopf schlecht eingestellt 18 - Hoher Unterdruck im Feuerraum 19 - Schütz zur Motorsteuerung defekt (nur dreiphasige Ausführung) 20 - Defekter Elektromotor 21 - Motorblock (dreiphasig).	Einstellen oder auswechseln Einstellen oder auswechseln Reinigen Einstellen Luft-Druckwächter an Gebläse-Ansaugöffnung anschließen Auswechseln Auswechseln Auswechseln
4 Blinken ● ● ● ●	Der Brenner fährt an und es erfolgt eine Störabschaltung Störabschaltung bei Brennerstillstand	22 - Flammensimulation 23 - Nicht erloschene Flamme im Flammkopf oder Flammensimulation	Das Steuergerät austauschen Flamme beseitigen oder Steuergerät ersetzen
6 Blinken ● ● ● ● ● ●	Der Brenner fährt an und es erfolgt eine Störabschaltung	24 - Stellmotor defekt oder falsch eingestellt	Einstellen oder auswechseln
7 Blinken ● ● ● ● ● ● ●	Störabschaltung des Brenners sofort nach Bildung der Flamme Störabschaltung des Brenners während des Wechsels zwischen Mindest- und Höchstleistung und umgekehrt Die Störabschaltung erfolgt während des Brennerbetriebs	25 - Das Betriebsmagnetventil lässt zu wenig Gas durchfließen. 26 - Ionisationsfühler schlecht eingestellt. 27 - Ungenügende Ionisation (unter 5 A) 28 - Geerdeter Fühler 29 - Ungenügende Brennererdung. 30 - Phasen- und Nulleiteranschlüsse umgekehrt 31 - Störung Flammenüberwachung 32 - Zuviel Luft oder wenig Gas 33 - Ionisationssonde oder -Kabel geerdet	Steigern Einstellen, s. Abb. (C) S. 14 Sondenposition überprüfen Beseitigen oder Kabel auswechseln Erdung überprüfen Umkehren Das Steuergerät austauschen Luft und Gas einstellen Beschädigte Teile auswechseln
10 Blinken ● ● ● ● ● ● ● ●	Brenner geht nicht an und es erfolgt eine Störabschaltung Störabschaltung des Brenners	34 - Falsche Elektrische Anschlüsse Kontrollieren. 35 - Defektes Steuergerät 36 - Vorhandensein elektromagnetischer Störungen in den Thermostatleitungen 37 - Vorhandensein elektromagnetischer Störungen	Kontrollieren Auswechseln Filtern oder beseitigen Kit zum Schutz vor Funkstörungen verwenden

Signal	Störungen	Mögliche Ursache	Empfohlene Abhilfe
Kein Blinken	Brenner geht nicht an	38 - Kein Strom	Schalter schließen - Anschlüsse kontrollieren
		39 - Eine Grenz-oder Sicherheitsfernsteuerung offen	Einstellen oder austauschen
		40 - Leitungssicherung unterbrochen	Auswechseln
		41 - Defektes Steuergerät	Auswechseln
		42 - Kein Gas	Die handbetätigten Ventile zwischen Zähler und Armatur öffnen
Der Brenner wiederholt pausenlos die Anfahrphase, ohne dass eine Störabschaltung eintritt	Zündung mit Verpuffungen	43 - Netz-Gasdruck nicht ausreichend	Beim GASWERK nachfragen
		44 - Mindestgasdruckwächter schließt nicht	Einstellen oder austauschen
Der Brenner erreicht die Höchstleistung nicht	Bei Brennerstillstand Luftklappe geöffnet	45 - Der Stellmotor schaltet nicht in die Position für min. Zündung	Auswechseln
		46 - Der Gasdruck in der Leitung ist dem am Mindestgasdruckwächter eingestellten Wert sehr nahe. Der plötzliche Druckabfall beim Öffnen des Ventils bewirkt die Öffnung des Druckwächters. Dadurch schließt sich das Ventil sofort wieder, und der Brenner stellt sich ab. Der Druck steigt an, der Druckwächter schließt und setzt eine neue Anfahrphase in Gang, und so weiter.	Den Auslösedruck des Mindestgasdruckwächters verringern. Den Einsatz des Gasfilters austauschen.
		47 - Kopf schlecht eingestellt	Einstellen. Siehe Seite 16
Bei Brennerstillstand Luftklappe geöffnet	Bei Brennerstillstand Luftklappe geöffnet	48 - Zündelektrode schlecht eingestellt	Einstellen, s. Abb. (C) S. 14
		49 - Gebläseluftklappe falsch eingestellt, zu viel Luft.	Einstellen
		50 - Zu hohe Zündleistung	Verringern
		51 - TR-Fernsteuerung schließt nicht.	Einstellen oder austauschen
Bei Brennerstillstand Luftklappe geöffnet	Bei Brennerstillstand Luftklappe geöffnet	52 - Defektes Steuergerät	Auswechseln
		53 - Defekter Stellmotor	Auswechseln
		54 - Defekter Stellmotor	Auswechseln

FAULTS/SUGGESTED REMEDIES

The flame control supplied performs a diagnostic role by means of which it is possible to easily identify the possible causes of any malfunctions (signal: **RED LED**).

In order to use this function, it is necessary to wait at least ten seconds from the moment the flame control is put in safety mode and press the lock-out reset button for a minimum of three seconds.

Once the button has been released, the RED LED will start to flash, as illustrated in the diagram below.

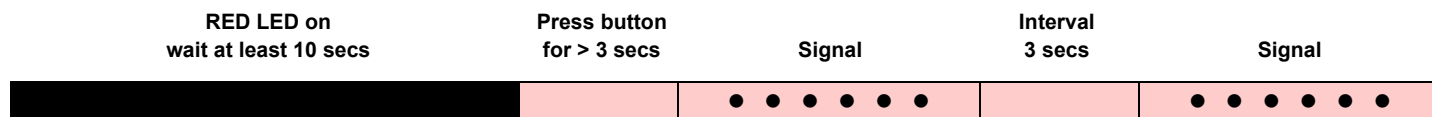

The pulses of the LED constitute a signal spaced by approximately 3 seconds.

The number of pulses will provide the information on the possible faults, according to the table below.

Signal	Problem	Possible cause	Recommended remedy
2 blinks ● ●	Once the pre-purging phase and safety time have passed, the burner goes into lockout without the appearance of the flame	1 - The operation solenoid lets little gas through 2 - One of the two solenoid valves does not open. 3 - Gas pressure too low 4 - Ignition electrode incorrectly adjusted. 5 - Electrode grounded due to broken insulation 6 - High voltage cable defective 7 - High voltage cable deformed by high temperature 8 - Ignition transformer defective 9 - Incorrect valve or transformer electrical wiring 10 - Defective flame control 11 - A closed valve upline the gas train 12 - Air in pipework. 13 - Gas valves unconnected or with interrupted coil.	Increase Replace Increase pressure at governor Adjust, see fig. (C) page 14 Replace Replace Replace and protect Replace Check Replace Open Bleed air Check connections or replace coil
3 blinks ● ● ●	The burner does not switch on, and the lockout appears	14 - Air pressure switch in operating position.	Adjust or replace
	The burner switches on, but then stops in lockout	- Air pressure switch inoperative due to insufficient air pressure: 15 - Air pressure switch incorrectly adjusted. 16 - Pressure switch pressure test point pipe blocked. 17 - Poorly adjusted head 18 - High pressure in the furnace.	Adjust or replace Clean Adjust Connect air pressure switch to fan suction line
	Lockout during pre-purging phase	19 - Defective motor control contactor (only three-phase version) 20 - Defective electrical motor 21 - Motor lockout (defective electrical motor)	Replace Replace Replace
4 blinks ● ● ● ●	The burner switches on, but then stops in lockout	22 - Flame simulation	Replace the flame control
	Lockout when burner stops	23 - Permanent flame in the combustion head or flame simulation	Eliminate persistence of flame or replace flame control
6 blinks ● ● ● ● ● ●	The burner switches on, but then stops in lockout	24 - Defective or incorrectly adjusted servomotor	Adjust or replace
7 blinks ● ● ● ● ● ● ●	The burner goes into lockout immediately following the appearance of the flame	25 - The operation solenoid lets little gas through 26 - Ionisation probe incorrectly adjusted. 27 - Insufficient ionisation (less than 5 A). 28 - Earth probe 29 - Burner poorly grounded 30 - Phase and neutral connections inverted. 31 - Defective flame detection circuit.	Increase Adjust, see fig. (C) page 14 Check probe position Withdraw or replace cable Check grounding Invert them Replace the flame control
	Burner locks out when shifting from minimum to maximum output and vice versa	32 - Too much air or too little gas	Adjust air and gas
	Burner goes into lockout during operation	33 - Probe or ionisation cable grounded	Replace worn parts
10 blinks ● ● ● ● ● ● ● ●	The burner does not switch on, and the lockout appears	34 - Incorrect electrical wiring.	Check
	The burner goes into lockout	35 - Defective flame control	Replace
		36 - Presence of electromagnetic disturbances in the thermostat lines 37 - Presence of electromagnetic disturbance	Filter or eliminate Use the radio disturbance protection kit

Signal	Problem	Possible cause	Recommended remedy
No blink	The burner does not start	38 - No electrical power supply	Close all switches - Check connections
		39 - A limiter or safety control device is open	Adjust or replace
		40 - Line fuse blocked	Replace
		41 - Defective flame control	Replace
		42 - No gas supply	Open the manual valves between contactor and train
		43 - Mains gas pressure insufficient.	Contact your GAS COMPANY
		44 - Minimum gas pressure switch fails to close	Adjust or replace
		45 - Servomotor fails to move to min. ignition position.	Replace
	The burner continues to repeat the start-up cycle, without lockout	46 - The gas pressure in the gas mains lies very close to the value to which the minimum gas pressure switch has been set. The sudden drop in pressure after valve opening causes temporary opening of the pressure switch itself, the valve immediately closes and the burner comes to a halt. Pressure increases again, the pressure switch closes again and the ignition cycle is repeated. And so on	Reduce the minimum gas pressure switch intervention pressure. Replace the gas filter cartridge.
	Ignition with pulsations	47 - Poorly adjusted head	Adjust. See page 16
		48 - Ignition electrode incorrectly adjusted	Adjust, see fig. (C) page 14
		49 - Incorrectly adjusted fan air damper: too much air	Adjust
		50 - Output during ignition phase is too high	Reduce
	Burner does not reach maximum output	51 - Remote control device TR fails to close	Adjust or replace
	Burner stops with air damper open	52 - Defective flame control	Replace
		53 - Defective servomotor	Replace
		54 - Defective servomotor	Replace

ANOMALIES/ SOLUTIONS

La boîte de contrôle fournie de série a une fonction diagnostic qui permet de localiser facilement les causes possibles de mauvais fonctionnement (signalisation: **LED ROUGE**).

Pour utiliser cette fonction, il faut attendre au moins dix secondes après la mise en sécurité de la boîte et appuyer sur le bouton de déblocage pendant au moins trois secondes.

Après avoir relâché le bouton, le led rouge se met à clignoter comme indiqué sur la figure suivante..

LED ROUGE allumé
attendre au moins 10 s

Appuyer sur le bouton
pendant > 3s

signal

Intervalle
3s

signal



Les impulsions du led constituent un signal espacé d'environ 3 secondes.

Le nombre d'impulsions donne des informations sur les pannes possibles, selon le tableau suivant..

Signal	Inconvénient	Cause probable	Remède conseillé
2 clignotements ● ●	Après la préventilation et le temps de sécurité, le brûleur se met en sécurité sans apparition de flamme	1 - L'électrovanne de fonctionnement fait passer... peu de gaz. 2 - Une des deux électrovannes ne s'ouvre pas. 3 - Pression gaz trop faible. 4 - Électrode d'allumage mal réglée. 5 - Électrode à la masse à cause de la rupture de l'isolant. 6 - Câble haute tension défectueux. 7 - Câble haute tension déformé par haute température. 8 - Transformateur d'allumage défectueux. 9 - Raccordements électriques vannes ou transformateur mal faits 10 - Coffret de sécurité défectueux. 11 - Une vanne fermée en amont de la rampe gaz. 12 - Air dans les conduites. 13 - Vannes gaz non raccordées ou bobine interrompue.	Augmenter Remplacer L'augmenter au régulateur Régler, voir fig. (C) p. 14 Remplacer Remplacer Le remplacer et le protéger Remplacer Contrôler Remplacer Ouvrir Purger Contrôler les raccordements ou remplacer la bobine
3 clignotements ● ● ●	Le brûleur ne démarre pas et se met en sécurité. Le brûleur démarre et se met en sécurité Blocage durant la pré-ventilation	14 - Pressostat air en position de fonctionnement. - Pressostat air ne commute pas parce que pression air insuffisante: 15 - Pressostat air mal réglé. 16 - Tube de prise de pression du pressostat obstrué. 17 - Tête mal réglée. 18 - Haute pression dans le foyer 19 - Contacteur de commande du moteur défectueux (uniquement version triphasée) 20 - Moteur électrique défectueux. 21 - Mise en sécurité du moteur (uniquement version triphasée)	Régler ou remplacer Régler ou remplacer Nettoyer Régler Raccorder le pressostat air à l'aspiration du ventilateur Remplacer Remplacer Remplacer
4 clignotements ● ● ● ●	Le brûleur démarre et se met en sécurité Mise en sécurité à l'arrêt du brûleur	22 - Simulation de flamme. 23 - Permanence de flamme ou simulation de flamme dans la tête de combustion	Remplacer le coffret de sécurité Éliminer la permanence de flamme ou remplacer le coffret de sécurité
6 clignotements ● ● ● ● ● ●	Le brûleur démarre et se met en sécurité	24 - Servomoteur défectueux ou mal réglé	Remplacer ou régler
7 clignotements ● ● ● ● ● ● ●	Le brûleur se met en sécurité tout de suite après l'apparition de flamme. Mise en sécurité du brûleur lors du passage de la puissance minimale à la maximale et vice-versa. En cours du fonctionnement, le brûleur s'arrête, puis se bloque.	25 - L'électrovanne de fonctionnement fait passer... peu de gaz 26 - Sonde d'ionisation mal réglée. 27 - Ionisation insuffisante (inférieure 5 A). 28 - Sonde à la masse. 29 - La mise à la terre du brûleur n'est pas suffisamment efficace 30 - Phase et neutre inversés 31 - Panne du circuit de détection de flamme 32 - Trop d'air ou peu de gaz 33 - Sonde ou câble d'ionisation à la masse	Augmenter Régler, voir fig. (C) p. 14 Contrôler la position de la sonde L'éloigner ou remplacer le câble Revoir la mise à la terre Inverser Remplacer le coffret de sécurité Régler air et gaz Remplacer pièces endommagées
10 clignotements ● ● ● ● ● ● ● ● ● ●	Le brûleur ne démarre pas et se met en sécurité. Le brûleur se met en sécurité	34 - Raccordements électriques mal faits. 35 - Coffret de sécurité défectueux. 36 - Présence de perturbations électromagnétiques sur les lignes des thermostats 37 - Présence de perturbations électromagnétiques	Contrôler Remplacer Filtrer ou éliminer Utiliser le kit de protection contre les perturbations radio

Signal	Inconvénient	Cause probable	Remède conseillé
Pas de clignotement	Le brûleur ne démarre pas	38 - Absence de courant électrique	Fermer interrupteurs Contrôler raccordements
		39 - Télécommande de limite ou de sécurité ouverte	Régler ou remplacer
		40 - Fusible de ligne interrompu.	Remplacer
		41 - Coffret de sécurité défectueux	Remplacer
		42 - Le gaz manque	Ouvrir les vannes manuelles entre le contacteur et la rampe
Pas de clignotement	Le brûleur continue à répéter le cycle de démarrage sans mise en sécurité	43 - Pression gaz réseau insuffisante	Contacteur la SOCIETE DU GAZ
		44 - Le pressostat gaz minimum ne ferme pas	Régler ou remplacer
		45 - Le servomoteur ne se porte pas en position.	Remplacer
		46 - La pression du gaz en réseau est proche de la valeur a laquelle le pressostat gaz minimum est réglé. La chute de pression soudaine suite à l'ouverture de la vanne provoque l'ouverture temporaire du pressostat, la vanne se ferme aussitôt et le brûleur s'arrête La pression augmente à nouveau, le pressostat se ferme et fait répéter le cycle de démarrage. Et ainsi de suite.	Réduire la pression d'intervention du pressostat gaz minimum. Remplacer la cartouche du filtre à gaz.
		47 - Tête mal réglée	Régler. Voir page 16
Pas de clignotement	Allumages avec saccades.	48 - Électrode d'allumage mal réglée.	Régler, voir fig. (C) p. 14
		49 - Volet ventilateur mal réglé, trop d'air.	Régler
		50 - Puissance à l'allumage trop élevée.	Réduire
		51 - Télécommande TR ne ferme pas	Régler ou remplacer
Pas de clignotement	Le brûleur n'atteint pas la puissance maximale.	52 - Coffret de sécurité défectueux	Remplacer
		53 - Servomoteur défectueux.	Remplacer
		54 - Servomoteur défectueux.	Remplacer
Pas de clignotement	Brûleur arrêté avec volet d'air ouvert		

NORMALE FUNZIONAMENTO / TEMPO DI RILEVAZIONE FIAMMA

Il controllo fiamma ha una ulteriore funzione attraverso la quale è possibile accertare il corretto funzionamento del bruciatore (segnalazione: **LED VERDE** permanentemente acceso).

Per utilizzare tale funzione, bisogna aspettare almeno dieci secondi dall'accensione del bruciatore e premere il pulsante del controllo fiamma per un tempo minimo di tre secondi.

Rilasciato il pulsante il LED VERDE comincerà a lampeggiare, come illustrato nella figura sottostante.

I



Gli impulsi del LED costituiscono un segnale intervallato da 3 secondi circa.

Il numero degli impulsi individuerà il TEMPO DI RILEVAZIONE della sonda dall'apertura delle valvole gas, secondo la seguente tabella.

SEGNALE	TEMPO DI RILEVAZIONE FIAMMA
1 lampeggio ●	0.4 s
2 lampeggi ● ●	0.8 s
6 lampeggi ● ● ● ● ● ●	2.8 s

Ad ogni avviamento del bruciatore questo dato viene aggiornato. Eseguita la lettura, premendo brevemente il pulsante del controllo fiamma, il bruciatore ripete il ciclo di avviamento.

ATTENZIONE

Se risulta un tempo > 2 s si ha accensione ritardata. Verificare la regolazione del freno idraulico su valvola gas e regolare la serranda aria e la testa di combustione.

KIT INTERFACE ADAPTER RMG TO PC Codice 3002719

NORMALER BETRIEB / FLAMMENDETEKTIONSZEIT

Das Steuergerät hat eine weitere Funktion, durch die der korrekte Betrieb des Brenners geprüft werden kann (Anzeige: **GRÜNE LED** leuchtet ununterbrochen).

Um diese Funktion zu nutzen, muss man mindestens zehn Sekunden ab der Inbetriebnahme des Brenners warten, und die Taste des Steuergerätes mindestens drei Sekunden lang drücken.

Beim Loslassen der Taste beginnt die GRÜNE LED zu blinken, wie auf der Abbildung unten dargestellt.

D



Die Impulse der LED erzeugen ein Signal mit zirka 3 Sekunden Unterbrechung.

Die Anzahl der Impulse zeigt die DETEKTIONSZEIT des Fühlers ab der Öffnung der Gasventile, gemäß folgender Tabelle.

SIGNAL	FLAMMENDETEKTIONSZEIT
1 Blinken ●	0,4 S.
2 Blinken ● ●	0,8 S.
6 Blinken ● ● ● ● ● ●	2,8 S.

Bei jeder Inbetriebnahme des Brenners werden diese Daten aktualisiert.

Nach dem Ablesen kurz die Taste des Steuergerätes drücken, und der Brenner wiederholt den Startvorgang.

ACHTUNG

Wenn die Zeit > 2 S. ist, erfolgt eine verspätete Zündung. Prüfen Sie die Einstellung der Hydraulikbremse des Gasventils und die Einstellung der Luftklappe und des Flammkopfes.

KIT INTERFACE ADAPTER RMG TO PC Codice 3002719

NORMAL OPERATION / FLAME DETECTION TIME

The flame control has a further function to guarantee the correct burner operation (signal: **GREEN LED** permanently on). To use this function, wait at least ten seconds from the burner ignition and then press the flame control button for a minimum of 3 seconds. After releasing the button, the GREEN LED starts flashing as shown in the figure below.

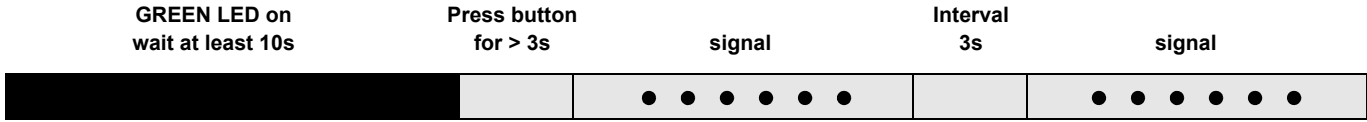

The pulses of the LED constitute a signal spaced by approximately 3 seconds. The number of pulses will measure the probe DETECTION TIME since the opening of gas valves, according to the following table:

SIGNAL	FLAME DETECTION TIME
1 blink ●	0.4s
2 blinks ● ●	0.8s
6 blinks ● ● ● ● ● ●	2.8s

This is updated in every burner start-up. Once read, the burner repeats the start-up cycle by briefly pressing the flame control button.

WARNING

If the result is > 2s, ignition will be retarded. Check the adjustment of the hydraulic brake of the gas valve, the air damper and the combustion head adjustment.

KIT INTERFACE ADAPTER RMG TO PC Code 3002719

FONCTIONNEMENT NORMAL / TEMPS DE DÉTECTION FLAMME

La boîte de contrôle sert également à contrôler le bon fonctionnement du brûleur (signalisation: **LED VERTE** constamment allumée). Pour utiliser cette fonction il faut attendre dix secondes à partir de l'allumage du brûleur et appuyer sur le bouton du coffret de sécurité pendant au moins trois secondes. Lorsque l'on relâche le bouton, la LED VERTE commence à clignoter, comme illustré dans la figure suivante.

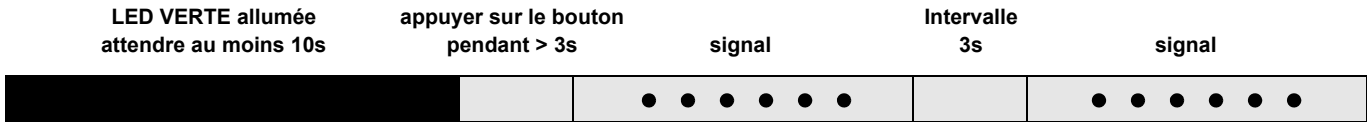

Les impulsions de la LED sont un signal qui se répète environ toutes les 3 secondes. Le nombre des impulsions identifiera le TEMPS DE DÉTECTION de la sonde de l'ouverture des vannes gaz, d'après le tableau suivant.

SIGNAL	TEMPS DE DÉTECTION DE LA FLAMME
1 clignotement ●	0.4 s
2 clignotements ● ●	0.8 s
6 clignotements ● ● ● ● ● ●	2.8 s

Cette donnée est mise à jour à chaque démarrage du brûleur. Une fois effectuée la lecture, en appuyant légèrement sur le bouton de la boîte de contrôle, le brûleur répète le cycle de démarrage.

ATTENTION

Si le temps est de > 2 s l'allumage est retardé. Vérifier le réglage du frein hydraulique sur la vanne gaz et le réglage du volet d'air et de la tête de combustion.

KIT INTERFACE ADAPTER RMG TO PC Code 3002719

Collegamenti elettrici

Usare cavi flessibili secondo norma EN 60 335-1.

Tutti i cavi da collegare al bruciatore vanno fatti passare dai passacavi.

L'utilizzo dei passacavi può avvenire in vari modi; a scopo esemplificativo indichiamo il modo seguente:

- 1 - Alimentazione trifase
- 2 - Alimentazione monofase
- 3 - Valvole gas
- 4 - Pressostato gas o dispositivo per il controllo di tenuta valvole
- 5 - Consensi/sicurezza
- 6 - A disposizione

Elektroanschlüsse

Gemäß Norm EN 60 335-1 biegsame Kabel verwenden.

Alle mit dem Brenner zu verbindenden Kabel sind durch die entsprechenden Kabeldurchgänge zu führen.

Die Kabeldurchgänge und die Vorbohrungen können auf verschiedene Arten genutzt werden.

Als Beispiel führen wir die folgenden Arten auf:

- 1 - Drehstromspeisung
- 2 - Einphasenspeisung
- 3 - Gasventile
- 4 - Gasdruckwächter oder Dichtheitskontrolle der Gasventile
- 5 - Zustimmungen / Sicherheitsvorrichtungen
- 6 - Zur Verfügung

Electrical connections

Use flexible cables according to EN 60 335-1 Regulations.

All the wires to connect to the burner must enter through the supplied fairleads.

The fairleads and hole press-outs can be used in various ways; the following lists show one possible solution:

- 1 - Three-phase power supply
- 2 - Single-phase power supply
- 3 - Gas valves
- 4 - Gas pressure switch or gas valve leak detection control device
- 5 - Triggering / Safety devices
- 6 - Available

Branchements électriques

Utiliser des câbles flexibles selon la norme EN 60 335-1.

Tous les câbles à raccorder au brûleur doivent passer par les passe-câbles. L'utilisation des passe-câbles et des trous prédécoupés peut se faire de plusieurs façons; à titre d'exemple nous indiquons l'une de ces possibilités.

- 1 - Alimentation triphasée
- 2 - Alimentation monophasée
- 3 - Vannes gaz
- 4 - Pressostat gaz ou contrôle d'étanchéité vannes gaz
- 5 - Accords / Sécurité
- 6 - Disponible

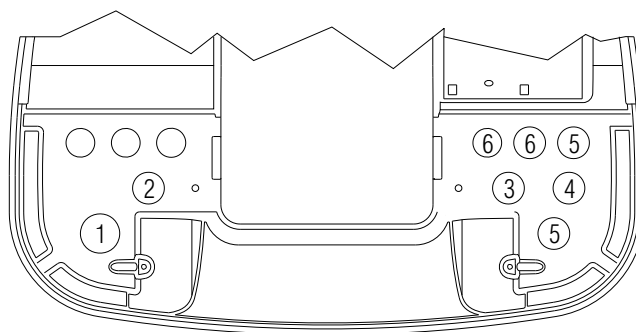

20154577

NOTE

Il bruciatore RS 190/M è stato omologato per funzionamento intermittente. Ciò significa che deve fermarsi "per Norma" almeno 1 volta ogni 24 ore per permettere al controllo fiamma di effettuare un controllo della propria efficienza all'avviamento. Normalmente l'arresto del bruciatore viene assicurato dal telecomando della caldaia. Se così non fosse è necessario applicare in serie a IN un interruttore orario che provveda all'arresto del bruciatore almeno 1 volta ogni 24 ore.

I collegamenti elettrici devono essere eseguiti secondo le norme vigenti del paese di destinazione e da personale qualificato.

Riello S.p.a. declina ogni responsabilità da modifiche o collegamenti diversi da quelli rappresentati in questi schemi.

ATTENZIONE

Non invertire il neutro con la fase nella linea di alimentazione elettrica.

In caso di alimentazione fase/fase, è necessario eseguire un ponte nella morsettiera del controllo fiamma tra il morsetto 6 e il morsetto di terra.

VERMERKE

Der Brenner RS 190/M ist für intermittierenden Betrieb baumustergeprüft. Das bedeutet, daß er - laut Vorschrift - mindestens einmal pro 24 Stunden ausschalten muß, damit das Steuergerät eine Kontrolle seiner Leistungsfähigkeit beim Anlassen ausführen kann. Das Ausschalten des Brenners wird gewöhnlich durch die Fernsteuerung des Heizkessels versichert.

Sollte dies nicht der Fall sein, muß ein IN ein Zeitschalter reihengeschaltet werden, der einen Brennerstillstand einmal alle 24 Stunden gewährleistet.

Die elektrischen Anschlüsse müssen durch Fachpersonal nach den im Bestimmungsland gültigen Vorschriften ausgeführt werden.

Riello S.p.a. übernimmt keinerlei Haftung für Änderungen oder Anschlüsse, die anders als auf diesen Schemen dargestellt sind.

ACHTUNG

Den Nulleiter nicht mit dem Phasenleiter in der Leitung der Stromversorgung vertauschen.

Im Falle einer Phase-Phase-Versorgung muss eine Überbrückung im Stecksockel des Steuergeräts zwischen der Klemme 6 und der Erdklemme ausgeführt werden.

NOTES

The RS 190/M burner has been type-approved for intermittent operation. This means it should stop compulsorily be stopped at least once every 24 hours to enable the flame control to perform checks of its own efficiency at start-up. Burner halts are normally provided for automatically by the boiler load control system. If this is not the case, a time switch should be fitted in series to IN to provide for burner shutdown at least once every 24 hours.

Wiring must be performed by qualified personnel in accordance with the regulations in force in the country of destination.

Riello S.p.a. declines all responsibility for changes or wiring performed in any way other than that illustrated in these diagrams.

WARNING

Do not invert the neutral with the phase wire in the electricity supply line.

In the case of phase-phase feed, a bridge must be fitted on the flame control terminal strip between terminal 6 and the earth terminal.

NOTES

Le brûleur RS 190/M été homologué pour fonctionner de façon intermittente. Ce qui signifie qu'il doit s'arrêter selon les normes au moins 1 fois toutes les 24 heures pour permettre à le boîtier d'effectuer un contrôle de son efficacité au moment du démarrage. Normalement l'arrêt du brûleur est assuré par le thermostat de la chaudière.

S'il n'en était pas ainsi, il faudrait appliquer en série au IN un interrupteur horaire qui commanderait l'arrêt du brûleur au moins 1 fois toutes les 24 heures.

Les branchements électriques doivent être effectués par du personnel qualifié, conformément aux normes en vigueur dans le pays de destination.

Riello S.p.A. décline toute responsabilité en cas de modifications ou de branchements autres que ceux représentés sur ces schémas.

ATTENTION

Dans la ligne d'alimentation électrique, ne pas inverser le neutre avec la phase.

En cas d'alimentation phase/phase, il est nécessaire de relier la borne 6 à la borne de terre dans le bornier de le coffret de sécurité.

**SCHEMA QUADRO ELETTRICO - SCHALTPLAN DER SCHALTTAFEL
ELECTRICAL PANEL LAYOUT - SCHÉMA TABLEAU ÉLECTRIQUE**

1	Indice schemi - Zeichnungsindex - Index of layouts - Repère schémas
2	Indicazione riferimenti - Angabe von Verweisen - Indication of references - Indication références
3	Schema funzionale RMG/M.. - Funktionszeichnung RMG/M.. - RMG/M.. functional layout - Schéma fonctionnel RMG/M..
4	Schema funzionale RMG/M.. - Funktionszeichnung RMG/M.. - RMG/M.. functional layout - Schéma fonctionnel RMG/M..
5	Collegamenti elettrici a cura dell'installatore (50 Hz) - Elektrische Anschlüsse durch Installateur (50 Hz) Electrical wiring that the installer is responsible for (50 Hz) - Raccordements électriques aux soins de l'installateur (50 Hz)
6	Collegamenti elettrici a cura dell'installatore (60 Hz) - Elektrische Anschlüsse durch Installateur (60 Hz) Electrical wiring that the installer is responsible for (60 Hz) - Raccordements électriques aux soins de l'installateur (60 Hz)
7	Schema funzionale RWF50 - Funktionszeichnung RWF50 - Functional layout RWF50 - Schéma fonctionnel RWF50

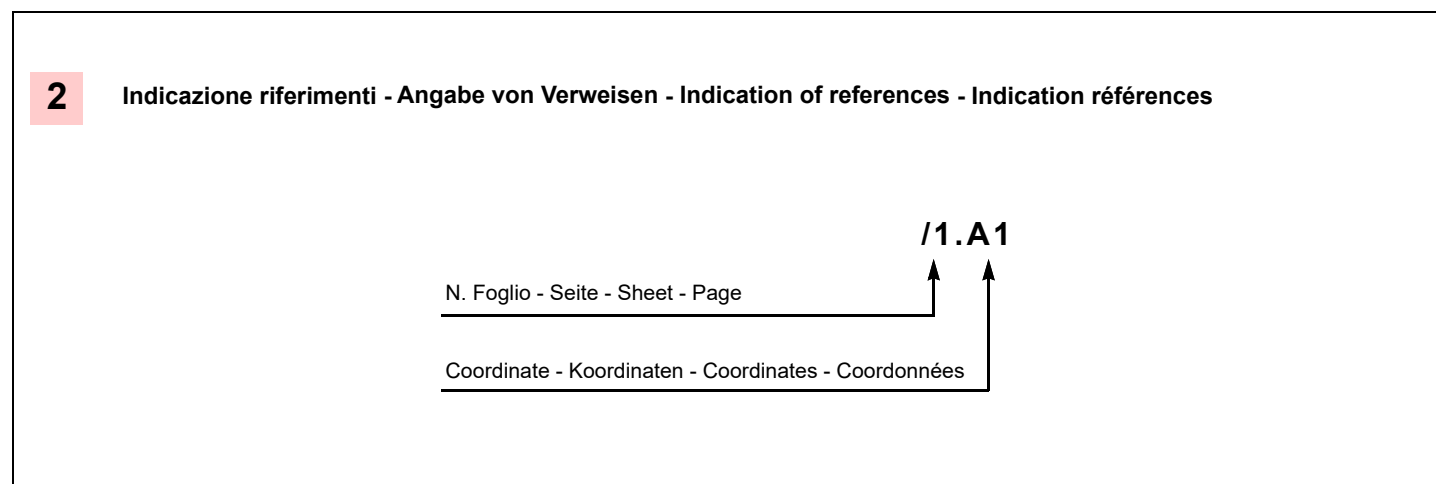

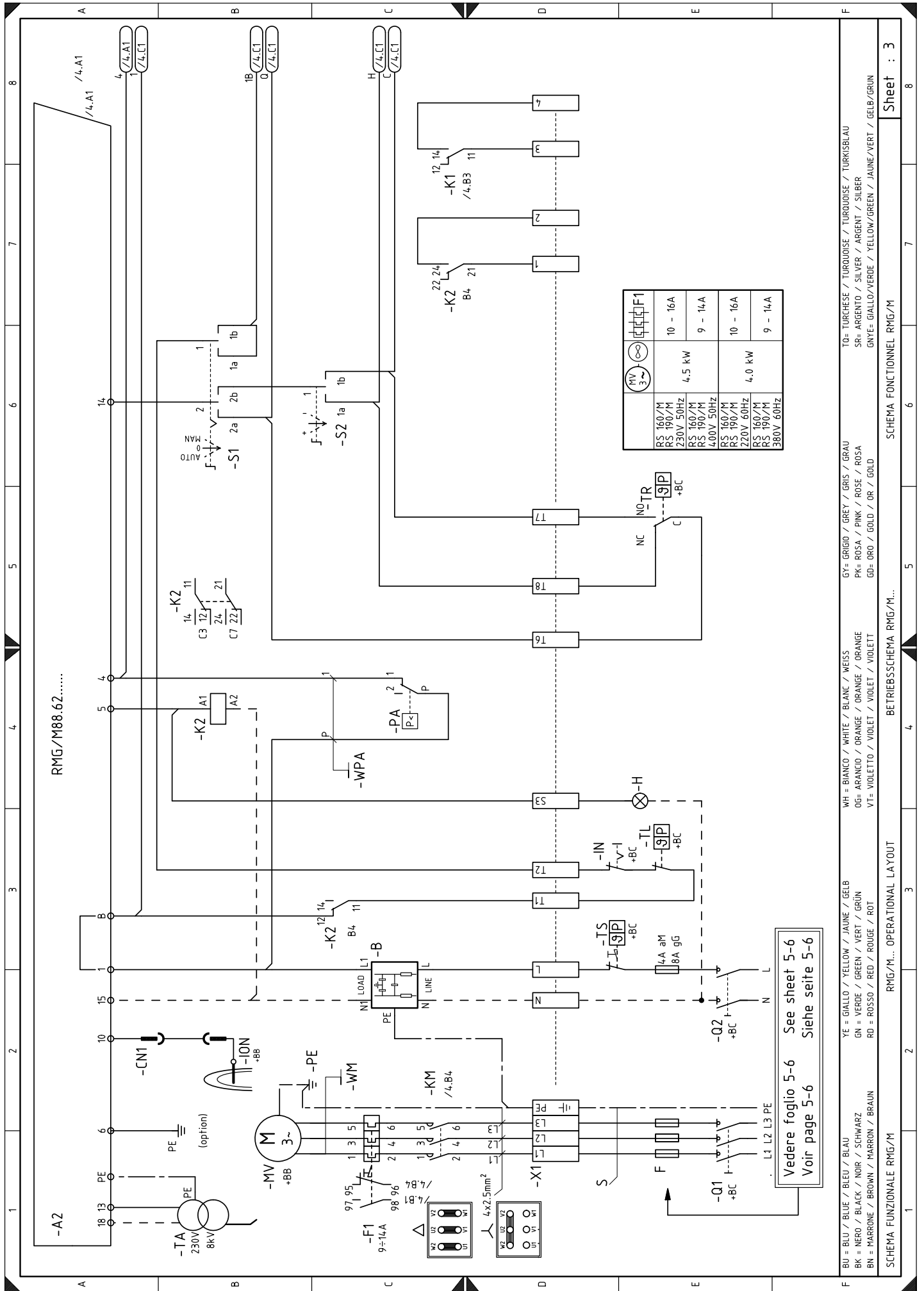

Vedere foglio 5-6 See sheet 5-6
 Voir page 5-6 Siehe Seite 5-6

BU = BLU / BLUE / BLEU / BLAU
 BK = NERO / BLACK / NOIR / SCHWARZ
 BN = MARRONE / BROWN / MARRON / BRAUN
 WH = BIANCO / WHITE / BLANC / WEISS
 OG = ARANCIO / ORANGE / ORANGE / ORANGE
 VT = VIOLETTIO / VIOLET / VIOLET / VIOLETT
 YE = GIALLO / YELLOW / JAUNE / GELB
 GN = VERDE / GREEN / VERT / GRÜN
 RD = ROSSO / RED / ROUGE / ROT
 GY = GRIGIO / GREY / GRIS / GRAU
 PK = ROSA / PINK / ROSE / ROSA
 GD = ORO / GOLD / OR / GOLD
 TO = TURCHESE / TURQUOISE / TURKOISE / TURKISBLAU
 SR = ARGENTO / SILVER / ARGENT / SILBER
 GNYE = GIALLO/VERDE / YELLOW/GREEN / JAUNE/VERT / GELB/GRÜN

RMG/M... OPERATIONAL LAYOUT BETRIEBSSCHEMA RMG/M... SCHEMA FONCTIONNEL RMG/M...

Sheet : 3

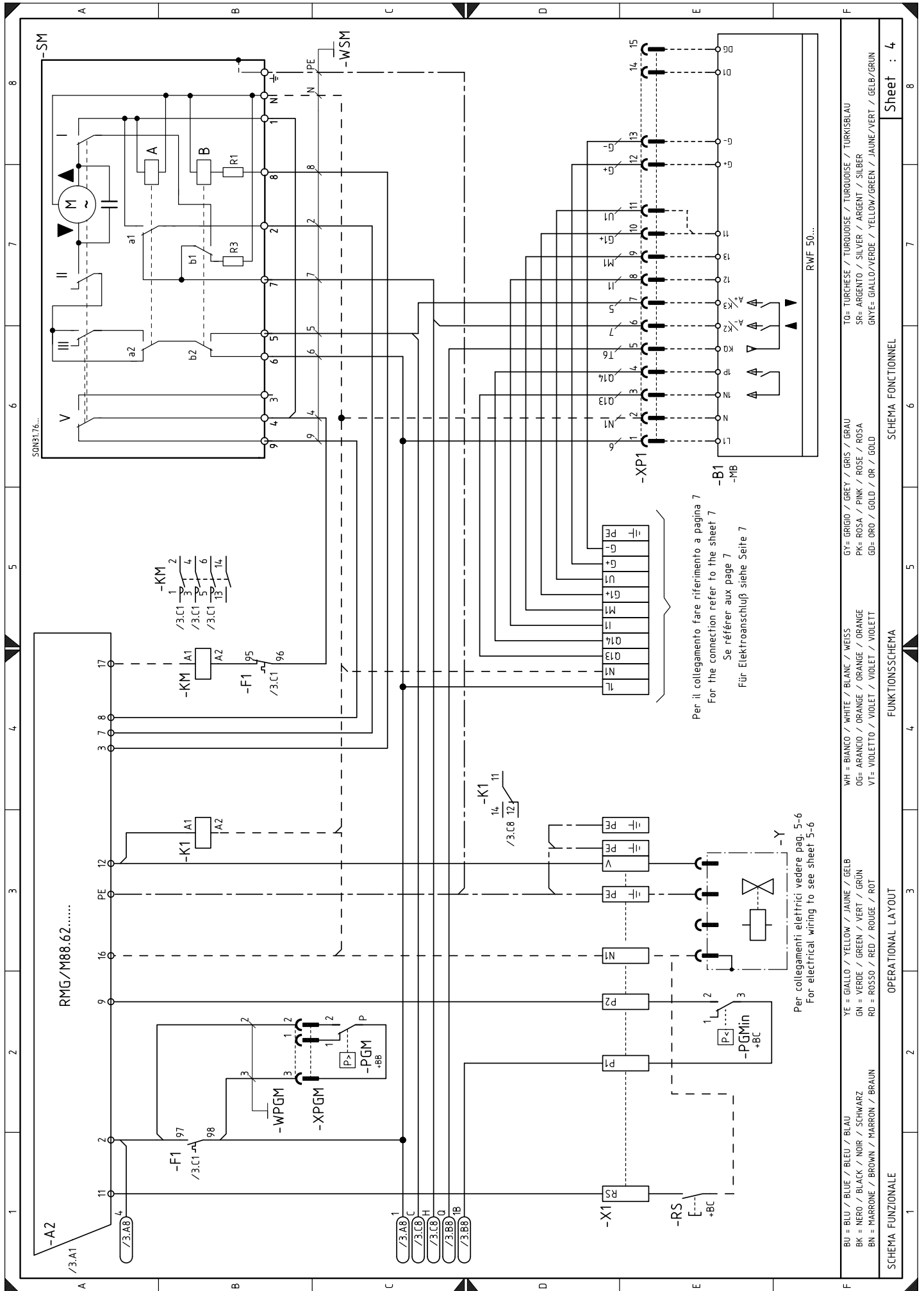

Per il collegamento fare riferimento a pagina 7
 For the connection refer to the sheet 7
 Se référer aux page 7
 Für Elektroanschluss siehe Seite 7

Per collegamenti elettrici vedere pag. 5-6
 For electrical wiring to see sheet 5-6

BU = BLU / BLUE / BLEU / BLAU	GY = GRIGIO / GREY / BLANK / WEISS	TO = TURCHISE / TURQUOISE / TURKISBLAU
BK = NERO / BLACK / NOIR / SCHWARZ	OG = ARANCIO / ORANGE / ORANGE / ORANGE	SR = ARGENTO / SILVER / ARGENT / SILBER
BN = MARRONE / BROWN / MARRON / BRAUN	VT = VIOLETTA / VIOLET / VIOLET / VIOLETT	GNYE = GIALLO/VERDE / YELLOW/GREEN / JAUNE/VERT / GELB/GRÜN
	WH = BIANCO / WHITE / BLANK / WEISS	
	OG = ARANCIO / ORANGE / ORANGE / ORANGE	
	VT = VIOLETTA / VIOLET / VIOLET / VIOLETT	

ELECTRICAL POWER (50Hz)

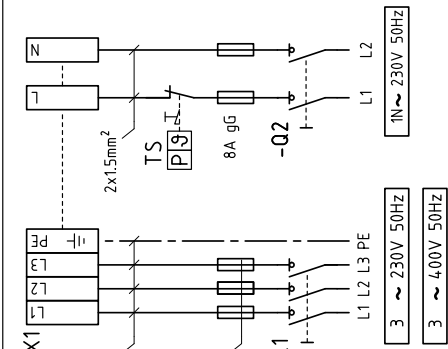

	RS 160/M 50Hz	
	RS 190/M 50Hz	
	230V	400V
F	16A aM	10A aM
	32A gG	20A gG
S	4 mm ²	2,5 mm ²
F1		
	Min	Max
	9,3	Max

NEL CASO DI INTERRUPTORE MAGNETOTERMICO SCEGLIERE IL TIPO C
 WITH A MAGNETO-THERMAL SWITCH CHOOSE TYPE C
 EN CAS D' INTERRUPTEUR MAGNÉTOHERMIQUE CHOISIR LE TYPE C
 IM FALLE EINES MAGNETOTHERMISCHEN SCHALTERS TYP C WÄHLEN



GAS VALVE+VPS504 LEAK DETECTION

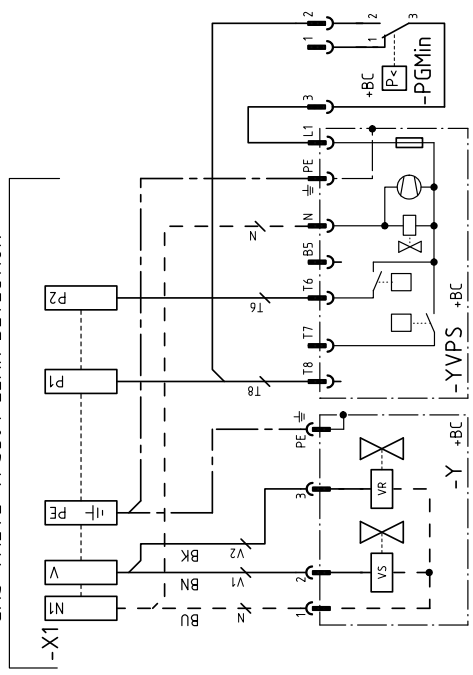

- BU = BLU / BLEU / BLEU / BLAU
- BK = NERO / BLACK / NOIR / SCHWARZ
- BN = MARRONE / BROWN / MARRON / BRAUN
- YE = GIALLO / YELLOW / JAUNE / GELB
- GN = VERDE / GREEN / VERT / GRÜN
- RD = ROSSO / RED / ROUGE / ROT
- WH = BIANCO / WHITE / BLANC / WEISS
- OG= ARANCIO / ORANGE / ORANGE / ORANGE
- VT= VIOLETT / VIOLET / VIOLET / VIOLETT

COLLEGAMENTI ELETTRICI A CURA DELL' INSTALLATORE ELECTRICAL CONNECTIONS SET BY INSTALLER

POWER REGULATION WITH 3-POSITION CONTACT

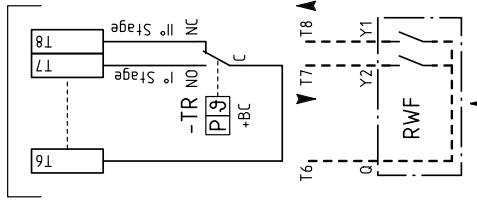

TRIGGERING/SAFETY DEVICES

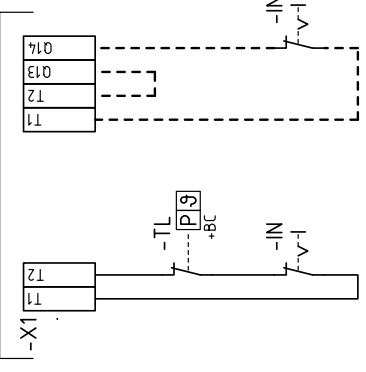

IN CASO DI APPLICAZIONE DEL KIT REGOLATORE DI POTENZA RWF50
 IN CASE OF RWF50 OUTPUT POWER REGULATOR APPLICATION
 EN CAS D'APPLICATION DU REGULATEUR DE PUISSANCE RWF50
 BEI ANWENDUNG DES LEISTUNGSREGLEERS RWF50

INDICATORS/ANCILLARIES

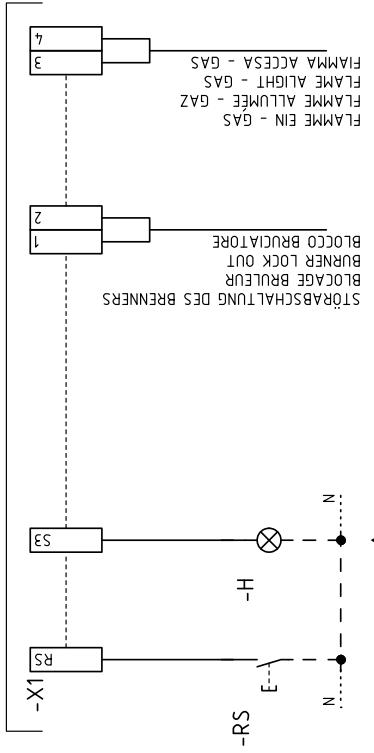

max 0,5A 230V AC

max 10A AC1 230V AC
 max 2A AC15 230V AC



USCITA CONTATTI PULITI SORTIE CONTACTS PROPRES
 VOLTAGE FREE CONTACT OUTLET AUSGANG FÜR REINKONTAKTE

- TQ= TURCHESE / TURQUOISE / TURKHOISE / TURKISBLAU
- SR= ARGENTO / SILVER / ARGENT / SILBER
- GN= GIALLO/VERDE / YELLOW/GREEN / JAUNE/VERT / GELB/GRÜN
- GY= GRIGIO / GREY / GRIS / GRAU
- PK= ROSA / PINK / ROSE / ROSA
- GD= ORO / GOLD / OR / GOLD

ELEKTROANSCHLÜSSE VOM INSTALLATEUR AUSZUFÜHREN RACCORDEMENTS ÉLECTRIQUE EFFECTUÉ PAR L' INSTALLATEUR

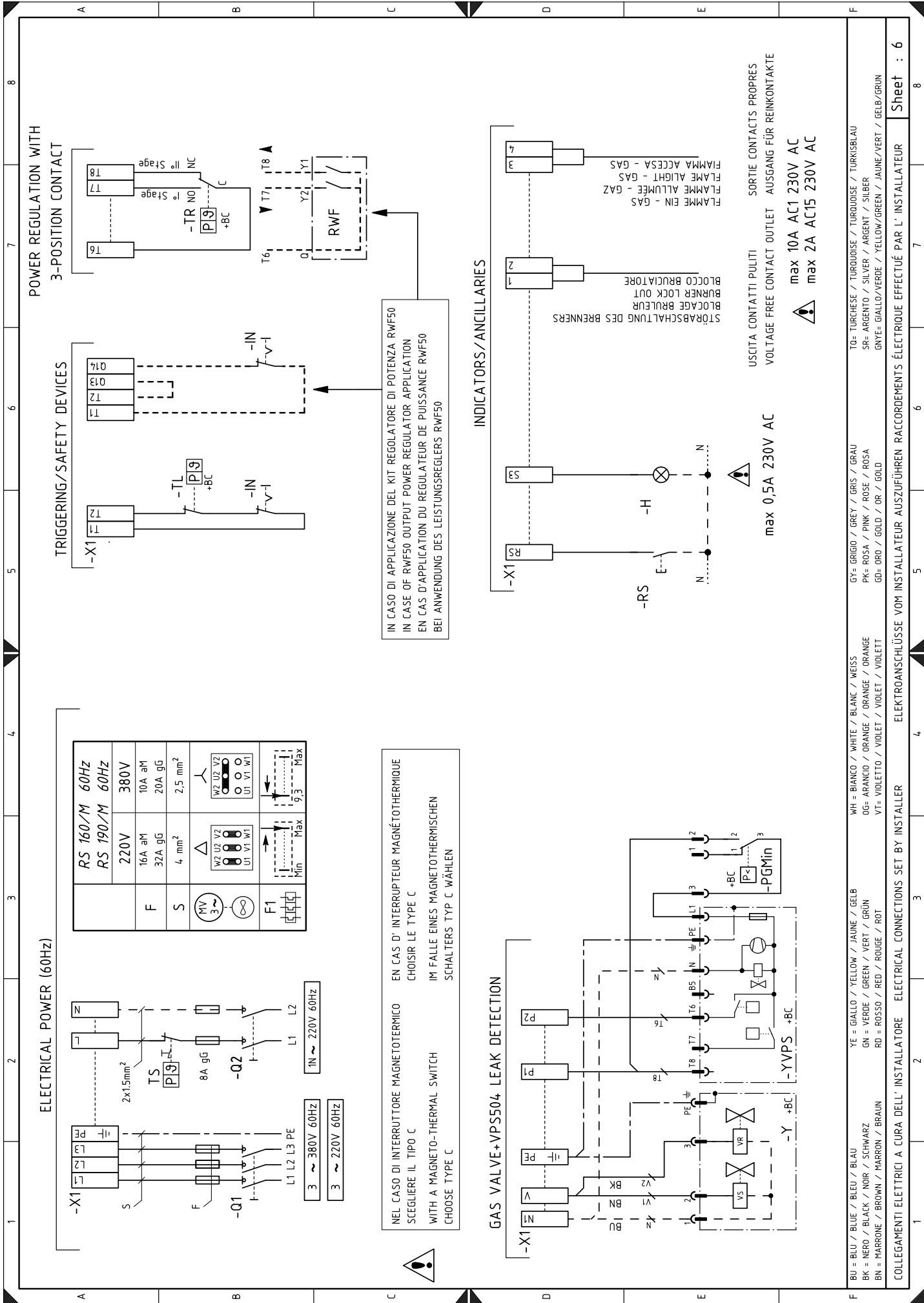

ELECTRICAL POWER (60Hz)

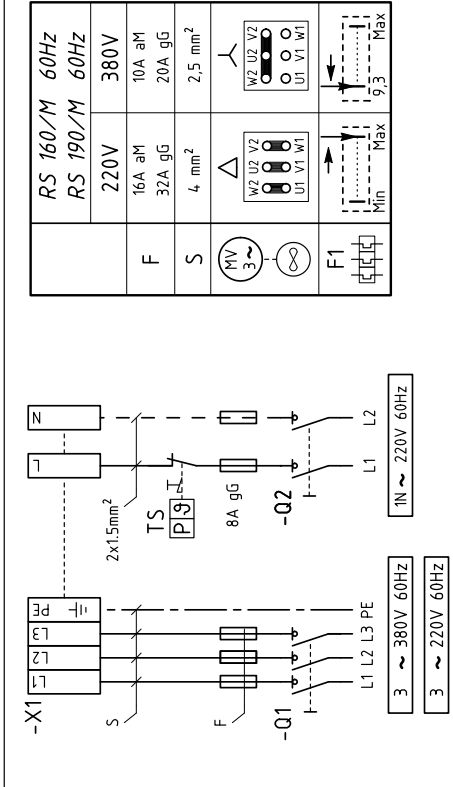

RS 160/M	60Hz
RS 190/M	60Hz
220V	380V
16A aM	10A aM
32A gG	20A gG
4 mm²	2,5 mm²
MV 3	
∞	
F1	
W2 U2 V2	W2 U2 V2
U1 V1 W1	U1 V1 W1
Min	Max
9,3	Max

NEL CASO DI INTERRUPTORE MAGNETOTERMICO EN CAS D' INTERRUPTEUR MAGNÉTOHERMIQUE
SCEGLIERE IL TIPO C CHOISIR LE TYPE C
WITH A MAGNETO-THERMAL SWITCH IM FALLE EINES MAGNETOTHERMISCHEN
CHOOSE TYPE C SCHALTERS TYP C WÄHLEN

IN CASO DI APPLICAZIONE DEL KIT REGOLATORE DI POTENZA RWF50
IN CASE OF RWF50 OUTPUT POWER REGULATOR APPLICATION
EN CAS D'APPLICATION DU REGULATEUR DE PUISSANCE RWF50
BEI ANWENDUNG DES LEISTUNGSREGLEERS RWF50

POWER REGULATION WITH 3-POSITION CONTACT

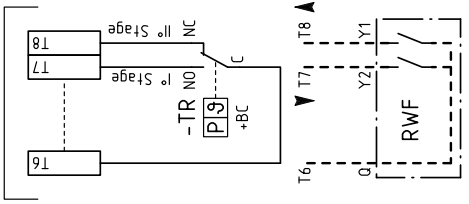

TRIGGERING/SAFETY DEVICES

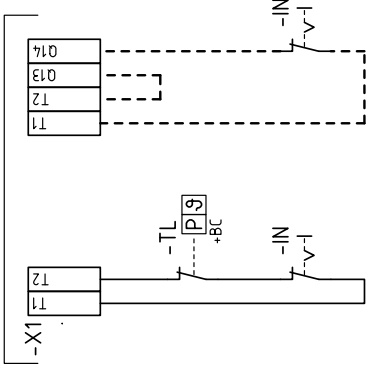

GAS VALVE+VPSS04 LEAK DETECTION

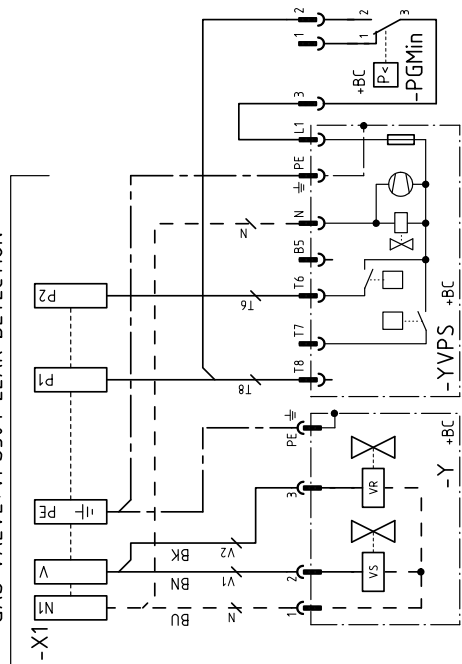

INDICATORS/ANCILLARIES

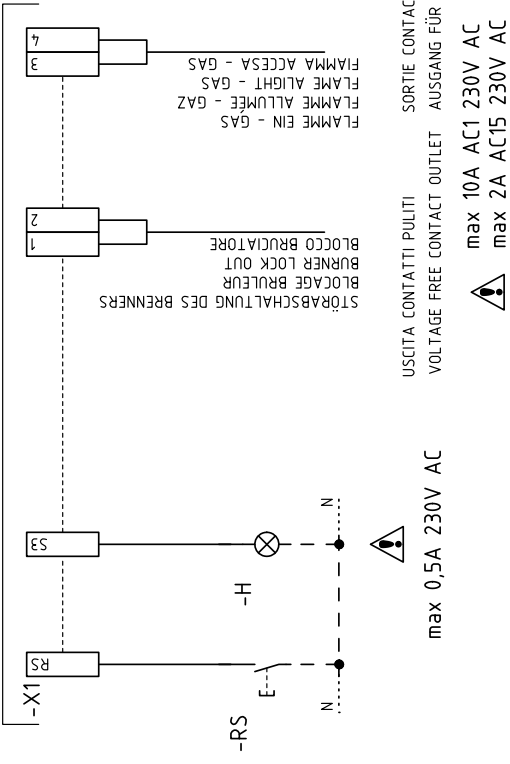

USCITA CONTATTI PULITI SORTIE CONTACTS PROPRES
VOLTAGE FREE CONTACT AUSGANG FÜR REINKONTAKTE
max 10A AC1 230V AC
max 2A AC15 230V AC

BU = BLU / BLUE / BLEU / BLAU YE = GIALLO / YELLOW / JAUNE / GELB
BK = NERO / BLACK / NOIR / SCHWARZ GN = VERDE / GREEN / VERT / GRÜN
BN = MARRONE / BROWN / MARRON / BRAUN RD = ROSSO / RED / ROUGE / ROT
YE = GIALLO / YELLOW / JAUNE / GELB WH = BIANCO / WHITE / BLANC / WEISS
GN = VERDE / GREEN / VERT / GRÜN OG= ARANCIO / ORANGE / ORANGE / ORANGE
RD = ROSSO / RED / ROUGE / ROT VT= VIOLETTO / VIOLET / VIOLET / VIOLETT
WH = BIANCO / WHITE / BLANC / WEISS GY= GRIGIO / GREY / GRIS / GRAU
OG= ARANCIO / ORANGE / ORANGE / ORANGE PK= ROSA / PINK / ROSE / ROSA
VT= VIOLETTO / VIOLET / VIOLET / VIOLETT SR= ARGENTO / SILVER / ARGENT / SILBER
GY= GRIGIO / GREY / GRIS / GRAU GN+ = GIALLO/VERDE / YELLOW/GREEN / JAUNE/VERT / GELB/GRÜN

LEGENDA SCHEMI ELETTRICI

A	- Controllo fiamma
B	- Filtro contro radiodisturbi
BA	- Ingresso in corrente DC 4...20 mA
BA1	- Ingresso in corrente DC 4...20 mA per modifica setpoint remoto
BP	- Sonda di pressione
BP1	- Sonda di pressione
BR	- Potenzimetro setpoint remoto
BTEXT	- Sonda esterna per la compensazione climatica del setpoint
BT1	- Sonda a termocoppia
BT2	- Sonda Pt100 a 2 fili
BT3	- Sonda Pt100 a 3 fili
BT4	- Sonda Pt100 a 3 fili
BV	- Ingresso in tensione DC 0...10 V
BV1	- Ingresso in tensione DC 0...10 V per modifica setpoint remoto
B1	- Regolatore di potenza RWF50
CN1	- Connettore sonda di ionizzazione
F1	- Relè termico motore ventilatore
H	- Segnalazione di blocco a distanza
IN	- Interruttore elettrico per arresto manuale bruciatore
ION	- Sonda di ionizzazione
K1	- Relè
KM	- Contattore motore
MV	- Motore ventilatore
PA	- Pressostato aria
PE	- Terra bruciatore
PGM	- Pressostato gas di massima
PGmin	- Pressostato gas di minima
Q1	- Interruttore sezionatore trifase
Q2	- Interruttore sezionatore monofase
RS	- Pulsante di sblocco remoto
S1	- Selettore spento / automatico / manuale
S2	- Selettore aumento / diminuzione potenza
SM	- Servomotore
TA	- Trasformatore d'accensione
TL	- Termostato/pressostato di limite
TR	- Termostato/pressostato di regolazione
TS	- Termostato/pressostato di sicurezza
XP1	- Connettore per pressostato gas di massima
XRWF	- Morsettiera RWF50
X1	- Morsettiera alimentazione principale
XPGM	- Connettore pressostato gas di massima
Y	- Valvola di regolazione gas + valvola di sicurezza gas
YVPS	- Dispositivo di controllo di tenuta valvole gas

ZEICHENERKLÄRUNG SCHEMEN

A	- Steuergerät
B	- Funkentstörer
BA	- Eingang in Gleichstrom DC 4...20 mA
BA1	- Eingang in Gleichstrom DC 4...20 mA für die Änderung des Fern-Sollwertes
BP	- Druckfühler
BP1	- Druckfühler
BR	- Potentiometer für Fern-Sollwert
BTEXT	- Externer Fühler für den klimatischen Sollwert-Ausgleich
BT1	- Thermoelementfühler
BT2	- Fühler Pt100 mit 2 Leitern
BT3	- Fühler Pt100 mit 3 Leitern
BT4	- Fühler Pt100 mit 3 Leitern
BV	- Eingang in Gleichstrom DC 0...10 V
BV1	- Eingang in Gleichstrom DC 0...10 V für die Änderung des Fern-Sollwertes
B1	- Leistungsregler RWF50
CN1	- Ionisationfühler-Stecker
F1	- Gebläsemotor-Wärmerelais
H	- Störabschaltung-Fernmeldung
IN	- Schalter für das manuelle Ausschalten des Brenners
ION	- Ionisationfühler
K1	- Relais
KM	- Motorkontaktgeber
MV	- Gebläsemotor
PA	- Luftdruckwächter
PE	- Brennererdung
PGM	- Höchstgasdruckwächter
PGmin	- Minimalgasdruckwächter
Q1	- Trennschalter dreiphasig
Q2	- Trennschalter einphasig
RS	- Entriegelungsschalter
S1	- Schalter für: Aus-Automatischer Betrieb-Manueller Betrieb
S2	- Schalter für: Leistungserhöhung-Leistungsminderung
SM	- Stellantrieb
TA	- Zündtransformator
TL	- Grenzthermostat/Grenzdruckwächter
TR	- Regelthermostat/Regeldruckwächter
TS	- Sicherheitsthermostat/Sicherheitsdruckwächter
XP1	- Höchstgasdruckwächter-Stecker
XRWF	- RWF50 Klemmenbrett
X1	- Klemmenbrett der Hauptspeisung
XPGM	- Höchstgasdruckwächter-Stecker
Y	- Gasstellventil + Gas-Sicherheitsventil
YVPS	- Dichtheitskontrolle der Gasventile

KEY TO ELECTRICAL LAYOUT

A	- Flame control
B	- Protection against radio interference
BA	- DC input 4...20 mA
BA1	- DC input 4...20 mA for modifying the remote setpoint
BP	- Pressure probe
BP1	- Pressure probe
BR	- Remote setpoint voltage divider
BTEXT	- External probe for the climatic compensation of the setpoint
BT1	- Thermocouple probe
BT2	- Probe Pt100 with 2 wires
BT3	- Probe Pt100 with 3 wires
BT4	- Probe Pt100 with 3 wires
BV	- DC voltage input 0...10 V
BV1	- DC voltage input 0...10 V for modifying the remote setpoint
B1	- Output power regulator RWF50
CN1	- Ionisation probe connector
F1	- Fan motor thermal cut-out
H	- Remote lock-out signal
IN	- Burner manual stop switch
ION	- Ionisation probe
K1	- Relay
KM	- Motor contactor
MV	- Fan motor
PA	- Air pressure switch
PE	- Burner ground
PGM	- Maximum gas pressure switch
PGmin	- Minimum gas pressure switch
Q1	- Three-phase disconnect switch
Q2	- Single-phase disconnect switch
RS	- Remote burner reset button
S1	- Switch for following operations: off-automatic-manual
S2	- Button for: power increase/reduction
SM	- Servomotor
TA	- Ignition transformer
TL	- Limit thermostat/pressure switch
TR	- Adjustment thermostat/pressure switch
TS	- Safety thermostat/pressure switch
XP1	- Maximum gas pressure switch connection plug
XRWF	- RWF50 terminal strip
X1	- Main supply terminal strip
XPGM	- Maximum gas pressure switch connector
Y	- Gas adjustment valve + gas safety valve
YVPS	- Gas leak detection control device

LÉGENDE SCHÉMAS ELECTRIQUE

A	- Coffret de sécurité
B	- Protection contre parasites radio
BA	- Entrée avec courant DC 4...20 mA
BA1	- Entrée avec courant DC 4...20 mA pour décalage valeur de consigne à distance
BP	- Sonde de pression
BP1	- Sonde de pression
BR	- Potentiomètre valeur de consigne à distance
BTEXT	- Sonde externe pour la compensation climatique de la valeur de consigne
BT1	- Sonde avec thermocouple
BT2	- Sonde Pt100 à 2 fils
BT3	- Sonde Pt100 à 3 fils
BT4	- Sonde Pt100 à 3 fils
BV	- Entrée avec tension DC 0...10 V
BV1	- Entrée avec tension DC 0...10 V pour décalage valeur de consigne à distance
B1	- Régulateur de puissance RWF50
CN1	- Connecteur sonde d'ionisation
F1	- Relais thermique moteur ventilateur
H	- Signalisation blocage brûleur à distance
IN	- Interrupteur électrique pour arrêt manuel brûleur
ION	- Sonde d'ionisation
K1	- Relais
KM	- Contacteur moteur
MV	- Moteur ventilateur
PA	- Pressostat air
PE	- Mise à la terre brûleur
PGM	- Pressostat gaz maxi
PGmin	- Pressostat gaz mini
Q1	- Disjoncteur triphasée
Q2	- Disjoncteur monophasée
RS	- Bouton de déblocage à distance
S1	- Sélecteur: éteint / automatique / manuel
S2	- Sélecteur: augmentation / diminution puissance
SM	- Servomoteur
TA	- Transformateur d'allumage
TL	- Thermostat/pressostat de limite
TR	- Thermostat/pressostat de réglage
TS	- Thermostat/pressostat de sécurité
XP1	- Connecteur pressostat gaz maxi
XRWF	- Plaque à bornes RWF50
X1	- Plaque à bornes alimentation principale
XPGM	- Connecteur du pressostat de gaz max.
Y	- Vanne de réglage gaz + vanne de sécurité gaz
YVPS	- Dispositif de contrôle d'étanchéité vannes

ACCESSORI (su richiesta):• **KIT PER FUNZIONAMENTO A GPL**

BRUCIATORE		RS 190/M
POTENZA	kW	470 ÷ 2290
CODICE		3010166

- **KIT REGOLATORE DI POTENZA PER FUNZIONAMENTO MODULANTE:** con il funzionamento modulante il bruciatore adegua continuamente la potenza alla richiesta di calore assicurando grande stabilità al parametro controllato: temperatura o pressione. I componenti da ordinare sono due:
- il Regolatore di potenza da installare sul bruciatore
- la Sonda da installare sul generatore di calore.

PARAMETRO DA CONTROLLARE		SONDA		REGOLATORE DI POTENZA	
	Campo di regolazione	Typo	Codice	Typo	Codice
Temperatura	- 100...+500°C	PT 100	3010110	RWF50 RWF55	20099869
Pressione	0...2,5 bar 0...16 bar	Sonda con uscita 4...20 mA	3010213 3010214		20099905

- **RAMPE GAS SECONDO NORMA EN 676 (complete di valvole, regolatore di pressione e filtro):** vedere a pagina 18.

Importante: L'installatore è responsabile per l'eventuale aggiunta di organi di sicurezza non previsti in questo manuale.

- **KIT INTERFACE ADAPTER RMG TO PC** Codice **3002719**

• **KIT PROTEZIONE CONTRO I RADIODISTURBI**

In caso di installazione del bruciatore in ambienti particolari soggetti a radiodisturbi (emissione di segnali oltre 10 V/m) a causa della presenza di INVERTER o in applicazioni dove le lunghezze dei collegamenti del termostato superano i 20 metri, è disponibile un kit di protezione come interfaccia tra il controllo fiamma e il bruciatore.

BRUCIATORE	RS 190/M
Codice	3010386

ZUBEHÖR (auf Wunsch):• **KIT FÜR FLÜSSIGGAS-BETRIEB.**

BRENNER		RS 190/M
LEISTUNG	kW	470 ÷ 2290
CODE		3010166

- **KIT FÜR DIE LEISTUNGSREGELUNG BEI MODULIERENDEM BETRIEB:** Bei modulierendem Betrieb passt der Brenner die Leistung stufenlos dem Wärmebedarf an und stellt konstante Temperatur- oder Druckwerte sicher. Folgende Zubehörteile müssen bestellt werden:
- Der Leistungsregler (an den Brenner einzubauen)
- Der Fühler (an den Wärmeerzeuger einzubauen).

WERT ZU ÜBERWACHEN		FÜHLER		LEISTUNGSREGLER	
	Regelbereich	Typ	Code	Typ	Code
Temperatur	- 100...+500°C	PT 100	3010110	RWF50 RWF55	20099869
Druck	0...2,5 bar 0...16 bar	Fühler mit Ausgang 4...20 mA	3010213 3010214		20099905

- **GASARMATUREN GEMÄß NORM EN 676 (mit Ventilen, Druckregler und Filter):** siehe Seite 18.

Wichtiger Hinweis: Der Installateur haftet für den eventuellen Zusatz von Sicherheitsteilen, die nicht in dieser Betriebsanleitung vorgesehen sind.

- **KIT INTERFACE ADAPTER RMG TO PC** Code **3002719**

• **KIT ZUM SCHUTZ VOR FUNKSTÖRUNGEN**

Bei einer Installation des Brenners in besonderen, auf Grund des Vorhandenseins von INVERTERN Funkstörungen ausgesetzten Räumen (Emission von Signalen über 10 V/m) oder bei Anwendungen, bei denen die Länge der Anschlüsse des Thermostats 20 m überschreiten, steht ein Schutz-Kit als Schnittstelle zwischen dem Steuergerät und dem Brenner zur Verfügung.

BRENNER	RS 190/M
Code	3010386

ACCESSORIES (optional):• **KIT FOR LPG OPERATION**

BURNER		RS 190/M
OUTPUT	kW	470 ÷ 2290
CODE		3010166

• **OUTPUT POWER REGULATOR KIT:** Under modulating operation, the burner automatically adapts to one of an infinite number of firing rates between the low and high flame output positions, thus ensuring stable operating conditions in terms of temperature or pressure. Two components should be ordered:

- Power regulator to install to the burner
- Probe to install to the boiler.

PARAMETER TO BE CHECKED		PROBE		POWER REGULATOR	
	Range	Type	Code	Type	Code
Temperature	- 100...+500°C	PT 100	3010110	RWF50 RWF55	20099869 20099905
Pressure	0...2,5 bar	Output probe	3010213		
	0...16 bar	4...20 mA	3010214		

• **GAS TRAIN ACCORDING TO REGULATION EN 676 (with valve, pressure governor and filter):** see page 18.

Important: The installer is responsible for the addition of any safety device not foreseen in the present manual.

• **KIT INTERFACE ADAPTER RMG TO PC** Code 3002719• **RADIO DISTURBANCE PROTECTION KIT**

If the burner is installed in places particularly subject to radio disturbance (emission of signals exceeding 10 V/m) owing to the presence of an INVERTER, or in applications where the length of the thermostat connections exceeds 20 metres, a protection kit is available as an interface between the flame control and the burner.

BURNER	RS 190/M
Code	3010386

ACCESSOIRES (sur demande):• **KIT POUR FONCTIONNEMENT AU GPL**

BRULEUR		RS 190/M
PUISSANCE	kW	470 ÷ 2290
CODE		3010166

• **KIT REGULATEUR DE PUISSANCE POUR FONCTIONNEMENT MODULANT:** En fonctionnement modulant, le brûleur adapte continuellement la puissance à la demande de chaleur assurant une grande stabilité au paramètre contrôlé: température ou pression. Il faut commander 2 composants:

- Le régulateur de puissance à installer sur le brûleur
- La sonde à installer sur le générateur de chaleur.

PARAMETRE A CONTROLER		SONDE		REGULATEUR DE PUISSANCE	
	Plage de régulation	Type	Code	Type	Code
Température	- 100...+500°C	PT 100	3010110	RWF50 RWF55	20099869 20099905
Pression	0...2,5 bar	Sonde avec sortie	3010213		
	0...16 bar	4...20 mA	3010214		

• **RAMPES GAZ SELON LA NORME EN 676 (avec vannes, régulateur de pression et filtre):** voir p. 18.

Attention: Si l'installateur ajoute des organes de sécurité non prévus dans ce manuel, il en assume la responsabilité.

• **KIT INTERFACE ADAPTER RMG TO PC** Code 3002719• **KIT DE PROTECTION CONTRE LES PERTURBATIONS RADIO**

En cas d'installation du brûleur dans des endroits particulièrement soumis à des perturbations radio (émission de signaux au-delà de 10 V/m) à cause de la présence de l'INVERTER, ou bien dans des applications où les longueurs des connexions du thermostat dépassent les 20 mètres, un kit de protection est disponible comme interface entre la boîte de contrôle et le brûleur.

BRULEUR	RS 190/M
Code	3010386

RIELLO

RIELLO S.p.A.
I - 37045 Legnago (VR)
Tel.: +39.0442.630111
[http:// www.riello.it](http://www.riello.it)
[http:// www.riello.com](http://www.riello.com)