

# KIT TRASFORMAZIONE Low NOx

Questa istruzione è parte integrante del libretto dell'apparecchio sul quale viene installato il kit. A tale libretto si rimanda per le ISTRUZIONI DI CAMBIO GAS e di REGOLAZIONE.

- ⚠** Il kit in oggetto deve essere installato da personale professionalmente qualificato.
- ⚠** Prima di effettuare qualunque operazione, togliere l'alimentazione elettrica della caldaia e chiudere il rubinetto del gas.
- ⚠** Dopo aver realizzato la trasformazione, verificare la perfetta tenuta delle giunzioni del circuito di alimentazione del gas.
- ⚠** Dopo ogni intervento effettuato sull'organo di regolazione della valvola gas, risigillare lo stesso con lacca sigillante.

## CONTENUTO DEL KIT

Descrizione	Qtà
Collettore LOW NOx	1
Guarnizione piana 24x17x2	1
Vite trilobata M4x8 ZN	2
Etichette adesive	1
Foglio istruzioni	1

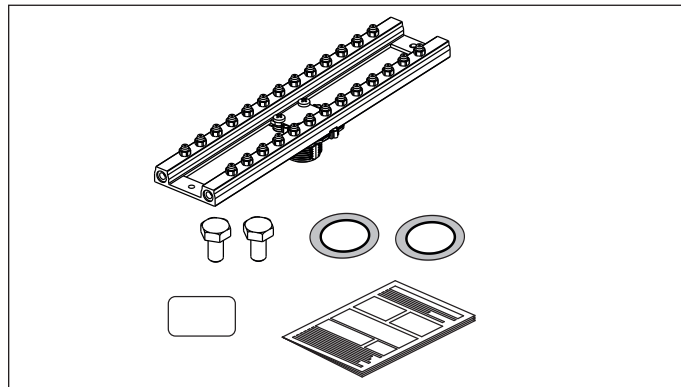

EN

## LOW NOx GAS CONVERSION KIT

These instructions are an integral part of the instruction manual for the apparatus onto which the kit is installed. Please see this manual for INSTRUCTIONS FOR GAS CHANGE and REGULATION.

- ⚠** The kit in question must be installed by professional qualified personnel.
- ⚠** Before carrying out any operation, first disconnect the electric power supply to the boiler and close the gas tap.
- ⚠** After having completed the conversion, check the perfect seal of the joins in the gas supply circuit.
- ⚠** After any intervention on the adjustment part of the gas valve, reseal the same with sealing wax.

### The kit includes

Description	Qty
LOW NOx collector	1
Flat seal 24x17x2	1
Three-lobed screw M4x8 ZN	2
Adhesive labels	1
Instruction sheet	1

PT

## KIT DE CONVERSÃO DE GÁS Low NOx

Estas instruções são parte integrante do manual de instruções do aparelho em que o kit está instalado. Por favor, consulte este manual para INSTRUÇÕES PARA MUDANÇA DE GÁS e REGULAMENTO.

- ⚠** O kit em questão deve ser instalado pelo pessoal profissional qualificado.
- ⚠** Antes de realizar qualquer operação, desconecte primeiro a fonte de alimentação elétrica da caldeira e feche a torneira do gás.
- ⚠** Depois de ter concluído a conversão, verifique o selo perfeito das uniões no circuito de fornecimento de gás.
- ⚠** Parte da válvula de gás, vedar o mesmo com lacre.

### O kit inclui

Descrição	Qtd
Coletor LOW NOx	1
Vedação plana 24x17x2	1
Parafuso trilobado M4x8 ZN	2
Etiquetas adesivas	1
Folha de instrução	1

PL

## ZESTAW DO KONWERSJI GAZU NISKIEGO NOx

Niniejsze instrukcje stanowią integralną część podręcznika urządzenia, na którym instalowany jest zestaw. Odsyłamy do tego podręcznika w zakresie INSTRUKCJI DOTYCZĄCYCH ZMIANY GAZU oraz REGULACJI.

- ⚠** Zestaw, o którym mowa powinien być instalowany przez odpowiednio wykwalifikowany do tego personel.
- ⚠** Przed przystąpieniem do wykonywania jakiegokolwiek czynności, należy odłączyć zasilanie elektryczne kotła oraz zamknąć kurek gazu.
- ⚠** Po wykonaniu przekształcenia, należy sprawdzić dokładną szczelność złącz obwodu zasilającego gaz.
- ⚠** Po zakończeniu każdej czynności wykonanej na mechanizmie regulacyjnym zaworu gazu, należy ponownie go zaplombować.

### Zestaw składa się z:

Opis	Ilość
Kolektor LOW NOx	1
Płaska plomba 24x17x2	1
Śruba z trzema kłapami M4x8 ZN	2
M4x8 ZN	2
Etykiety samoprzylepne	1
Instrukcja	1

HU

## GÁZ ÁTALAKÍTÓ KÉSZLET ALACSONY NOx

Ezek az utasítások szerves részét képezik annak a készüléknek a kezelési útmutatójában, amelyre a készletet telepítették. Kérjük, olvassa el ezt a kézikönyvet a GÁZ VÁLTÓZTATÁSRA ÉS A SZABÁLYOZÁSHOZ.

- ⚠** A kérdéses készletet a szakképzett szakembernek kell telepíteni.
- ⚠** Bármely művelet elvégzése előtt először húzza ki az áramellátást a kazánhoz és csukja be a gázcsapot.
- ⚠** Miután befejezte az átalakítást, ellenőrizze a csatlakozások tökéletes tömítését a gázellátó áramkörben.
- ⚠** A gázszelap egy része, lezáró viasszal újra lezárja.

### A készlet tartalmazza

Leírás	Mennyiség
LOW NOx kollektor	1
Lapos tömítés 24x17x2	1
Három lengésű csavar M4x8 ZN	2
Ragasztó címkék	1
Útmutató	1