

INSTRUCTIONS

1

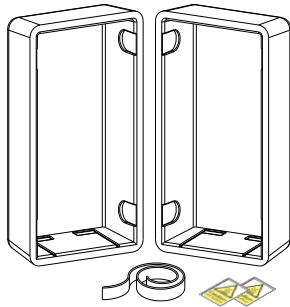

EN - THE INSULATION KIT: Supplied kit is composed by: two lateral hemishells, one sealing strip, instructions paper and two warning labels. A cutter (not included in the kit) is needed for assembly.

FR - LE KIT D'ISOLATION: Le kit fourni est composé de: deux demi-coquilles, une bande d'étanchéité, feuille d'instructions et deux étiquettes d'avertissement. Un objet tranchant (ex. cutter) – non fourni dans le kit – sera indispensable pour l'assemblage.

IT - IL KIT: Il kit fornito è composto da: due semigusci laterali, un nastro sigillante con velcro, un foglio d'istruzioni e due adesivi di sicurezza. Per l'assemblaggio è necessario un cutter (non incluso nel kit).

DE - DAS ISOLATIONS-KIT: Das gelieferte Set besteht aus: zwei seitlichen Halbschalen, einem Dichtungsband, einem Merkblatt und zwei Warnschildern. Ein Cutter Messer (nicht im Lieferumfang enthalten) wird für die Montage benötigt.

ES - KITT AISLAMIENTO: Compuesto por 2 piezas laterales, un cierre de cinta a velcro, papel instrucciones y 2 adhesivos de seguridad. Se necesita un cúter (no incluido en el kit) para el montaje.

2

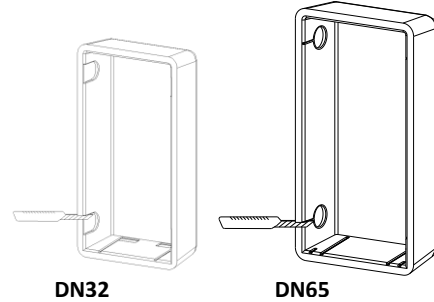

EN - CONNECTIONS HOLES: Following existing pre-cut profiles, cut the holes corresponding to the connections of your exchanger.

FR - TROUS POUR CONNEXIONS: Couper les trous correspondant aux connexions de votre échangeur, suivant les profils pré-découpés existants.

IT - FORI DELLE CONNESSIONI: Seguendo i relativi pre-tagli, con un cutter tagliare in corrispondenza delle connessioni del vostro scambiatore.

DE - ANSCHLUSS-ÖFFNUNGEN: Schneiden Sie, entsprechend den Anschlüssen Ihres Wärmetauschers, die Löcher aus. Folgen Sie dabei den vorgestanzten Profilen.

ES - AGUJEROS DE CONEXIONES: Siguiendo el pre-corte marcado, con un cúter se recorta en los lugares correspondientes a las conexiones del intercambiador.

3

3.1

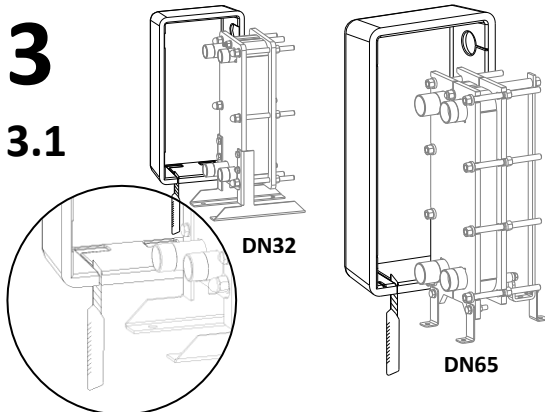

EN - SUPPORTS FEET: Following the existing pre-cut profiles, cut in the bottom of each hemishell Attention: do not cut all the existing pre-cut profiles. Cut only the ones in correspondance of the feet of your exchanger.

FR - PIEDS DE SUPPORT: Couper le fond de chaque demi-coque, en suivant les traces. Attention : ne pas découper le long de toutes les traces, mais uniquement celles correspondant à l'emplacement des pieds.

IT - PIEDINI DI SUPPORTO: Tagliare nella parte inferiore di ogni semiguscio seguendo i relativi pre-tagli. Attenzione: non tagliare tutti i pre-tagli esistenti. Tagliare solo quelli in corrispondenza dei piedini del vostro scambiatore.

DE - FÜSSE: Schneiden Sie an den Unterseiten der Halbschalen die vorgestanzten Profile ein. ACHTUNG: nicht alle vorgestanzten Profile einschneiden. Nur die zu den Füßen passenden Profile einschneiden.

ES - PIES DE SOPORTE: Cortar siguiendo los específicos pre-cortes del fondo de cada pieza. Atención: no cortar todos los perfiles pre-cortados existentes. Cortar sólo los que están en correspondencia de los pies de su intercambiador.

3.2

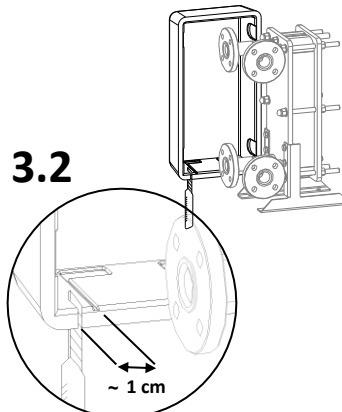

EN - SUPPORTS FEET (flange ports DN32 only): Follow the instructions in Section 3.1 by moving forward the cut about 1 cm.

FR - PIEDS DE SUPORT (raccords par brides DN32 uniquement): Suivez les instructions de la section 3.1 en décalant vers l'avant la coupe d'environ 1 cm.

IT - PIEDINI DI SUPPORTO (attacchi flangiati solo DN 32): Seguire le istruzioni del punto 3.1, spostando in avanti il taglio di circa 1 cm.

DE - FÜSSE (Flansch-Anschlüsse nur DN32): Folgen Sie den Anweisungen in Abschnitt 3.1, indem Sie den Schnitt um etwa 1 cm nach vorne verschieben.

ES - PIES DE SOPORTE (conexiones embridadas DN32 solo): Seguir las mismas indicaciones del punto 3.1 aumentando el corte en 1 cm.

3.3

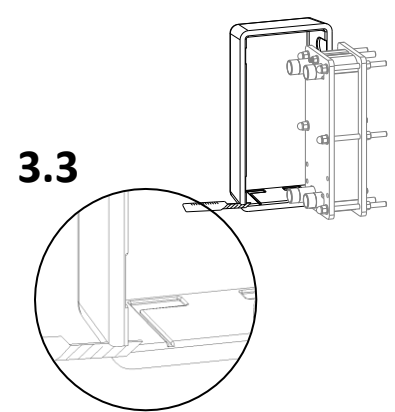

EN - GROUND POSITIONING WITHOUT SUPPORTS FEET (all models): Cut and remove completely the base of each hemishell according to your needs.

FR - POSITIONNEMENT AU SOL SANS PIED SUPPORT (tous les modèles): Couper et enlever complètement la base de chaque demi-coquille suivant votre nécessité.

IT - POSIZIONAMENTO A TERRA SENZA PIEDINI (tutti i modelli): Tagliare e rimuovere completamente la base di ciascun semiguscio in funzione alle vostre specifiche esigenze.

DE - BODENMONTAGE OHNE FÜSSE (alle Modelle): Schneiden und entfernen Sie den unteren Teil jeder Halbschale vollständig nach Ihren Bedürfnissen.

ES - POSICIONAMIENTO AL SUELO SIN PIES (todos los modelos): Cortar y retirar completamente la base de ambas piezas de acuerdo a sus necesidades.

ATTENTION:

EN - To achieve a higher thermal insulation is recommended to keep all the cuts as much as possible reduced and adhering to the structure of the heat exchanger

FR - Dans le but de maintenir le maximum de pouvoir isolant, il est conseillé d'effectuer les découpes le plus précisément possible, en adhérant à la structure de l'échangeur

IT - Per ottenere un maggior potere isolante si raccomanda di mantenere tutti i tagli il più possibile contenuti ed aderenti alla struttura dello scambiatore

DE - Um eine möglichst hohe Dämmung zu erreichen, wird empfohlen, alle Schnitte so gering wie möglich zu platzieren und sich an dem Profil des Wärmetauschers zu orientieren

ES - Para obtener un mayor aislamiento, se recomienda mantener todos los cortes lo más pequeños y más estrechamente posible a la estructura del intercambiador de calor

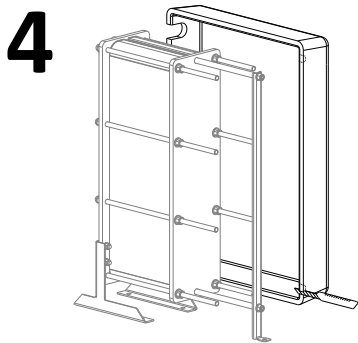

EN – DN32 MODELS WITH REAR COLUMN (frame with 101 plates only): Following existing pre-cut profiles, cut the the two half-holes for guiding bars in the rear side of each hemishell.

FR – MODELES DN32 AVEC PIED ARRIERE (bâti 101 plaques uniquement): En suivant les traces découper les deux demi-trous, pour la barre de guidage à l'arrière de chaque demi-coquille.

IT - MODELLI DN32 CON TERZO APPOGGIO (solo telaio da 101 piastre): Seguendo i relativi pre-tagli, tagliare i due semi-fori per i guidapiastre nella parte posteriore di ciascun semiguscio.

DE – DN32 GESTELL MIT STÜTZE HINTEN (nur Rahmen mit 101 Platten): Nach dem Ausschneiden der vorgestanzten Profile, schneiden Sie beide Halblöcher für die Zentrierstangen auf der hinteren Seite jeder Halbschale aus.

ES - MODELOS DN32 CON TERCER APOYO (sólo para bastidores con 101 placas): Cortar los dos semi-agujeros marcados en la parte posterior para la barra-guía.

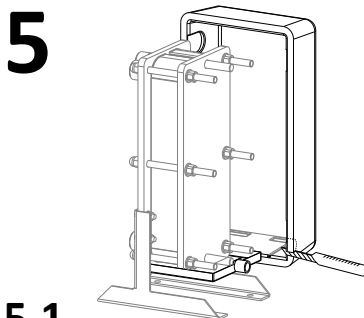

5.1

EN - DRIP TRAY (DN32 models without rear column and all DN65): Cut the hole for drainpipe of the drip tray in the rear side of each hemishell.

FR - BAC DE CONDENSATS (modèles DN32 sans pied arrière et tous les modèles DN65): Découper les trous pour le tube à raccorder sur la sortie condensats du bac, dans la partie arrière de chaque demi-coquille.

IT - VASCHETTA RACCOLTA CONDENSA (modelli DN32 senza terzo appoggio e tutti i modelli DN65): Tagliare il foro per il tubo di scarico della vaschetta nella parte posteriore di ciascun semiguscio.

DE - TROPFSCHALE (DN32 Modelle ohne hintere Gestellstange und alle DN65 Modelle): Schneiden Sie das Loch für das Abflussrohr der Tropfschale auf der hinteren Seite jeder Halbschale aus.

ES - BANDEJA RECOJE CONDENSACIÓN (modelos DN32 sin tercer apoyo y todos DN65): Cortar el semi-agujero marcado para el tubo de descarga de la bandeja, situado en la parte posterior de cada pieza.

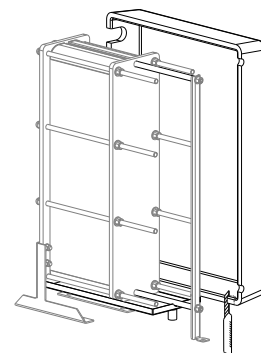

5.2

EN - DRIP TRAY (DN32 models with rear column only): Following existing pre-cut profiles, cut the half-hole for the drainpipe of the drip tray in the bottom of each hemishell.

FR - BAC DE CONDENSATS (modèles DN32 avec pied arrière): En suivant les traces, découper les demi-trous pour le raccord de vidange du bac, dans le fond de chaque demi-coquille.

IT - VASCHETTA RACCOLTA CONDENSA (solo telaio DN32 con terzo appoggio): Seguendo i relativi pre-tagli, tagliare il semi-foro per il tubo di scarico della vaschetta sul fondo di ciascun semiguscio.

DE - TROPFSCHALE (nur DN32 Modelle mit hinterer Gestellstange): Schneiden Sie an der Unterseite der Halbschalen das vorgestanzte Halbloch Profil des Kondensataustritts der Tropfschale ein.

ES - BANDEJA RECOJE CONDENSACIÓN (modelos DN32 con tercer apoyo): En cada pieza, cortar el semi-agujero marcado para el tubo de descarga de la bandeja que están en el fondo.

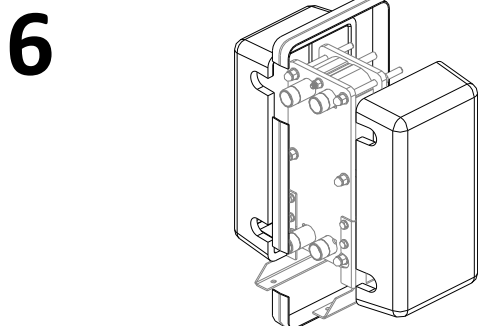

EN - ASSEMBLY: Place one of the two hemishells on the heat exchanger and apply the sealing strip on the underside. Accost the other hemishell and, keeping them well aligned and supported, secure the two hemishelles together with care carrying the rest of the strip around the entire insulation. Where necessary, cut the sealing strip at the connections.

FR - ASSEMBLAGE: Placer une des deux demi-coques et appliquer la bande velcro sur la partie inférieure. Positionner la deuxième demi-coque et, en la maintenant alignée et en contact avec la première, fixer l'ensemble en plaçant le reste de la bande velcro sur tout le pourtour de l'isolation. Si nécessaire, couper la bande velcro au niveau des raccords de l'échangeur.

IT - MONTAGGIO: Posizionare uno dei due semigusci sullo scambiatore e applicarvi sul lato inferiore il nastro sigillante. Accostare l'altro semiguscio e, mantenendoli ben allineati ed appoggiati, fissarli tra loro con cura svolgendo il resto del nastro attorno a tutta la coibentazione. Dove necessario, tagliare il nastro sigillante in corrispondenza delle connessioni.

DE - MONTAGE: Platzieren Sie eine der Halbschalen am Wärmetauscher und bringen Sie das Dichtband auf der Unterseite an. Bringen Sie die zweite Halbschalen an dem Wärmetauscher an und halten Sie beide fest um sie auszurichten. Sichern Sie die beiden Hälften mit dem Dichtband unten und wickeln Sie es einmal komplett um beide Halbschalen herum. Wenn nötig, schneiden Sie zu langes Dichtband auf Stoß ab.

ES - MONTAJE: Coloque uno de los dos semi-agujero en el intercambiador y aplicar la cinta de cierre en la parte inferior. Juntar l'otro semi-agujero y, mantenerlos bien alineados y apoyados, fijarlas entre ellas con cuidado, aplicando la cinta de cierre en torno a toda la unión. Donde sea necesario, cortar la cinta, sobretudo en el lugar de las conexiones.

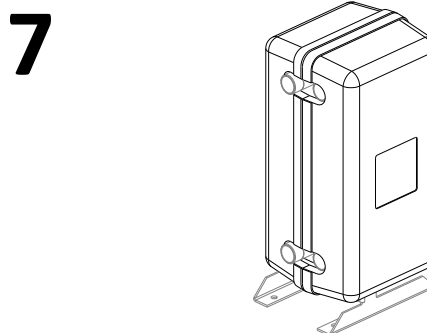

7

EN - WARNING LABEL: In case of high temperature (>60°C), do not forget to attach the warning labels on the insulation in a visible position.

FR - ÉTIQUETTE D'AVERTISSEMENT : A des températures élevées (>60°C), n'oubliez pas d'apposer des étiquettes de sécurité en position visible sur l'isolation.

IT - ETICHETTE DI SICUREZZA: In caso di alte temperature (>60°C), non dimenticare di attaccare sulla coibentazione le etichette di sicurezza in posizione ben visibile.

DE - WARNSCHILD: Im Falle von hohen Temperaturen (>60°C), vergessen Sie bitte nicht die Warnhinweise an einer gut sichtbaren Stelle der Isolation anzubringen.

ES - ADHESIVOS DE SEGURIDAD: En caso de temperaturas mayores a 60°C, no olvide pegar las etiquetas en lugar bien visible.