

IT

EN

**KIT PIEDINI**

**FEET KIT**

**1. Avvertenze preliminari**

**1. Preliminary instructions**

Questa istruzione è parte integrante del libretto dell'apparecchio sul quale viene installato il KIT. A tale libretto si rimanda per le AVVERTENZE GENERALI e per le REGOLE FONDAMENTALI DI SICUREZZA.

This instruction booklet is an integral part of the manual of the device on which you install the kit. In that manual, please refer to the WARNINGS and the BASIC SAFETY RULES.

In alcune parti del libretto sono utilizzati i simboli:

- ▲ **ATTENZIONE**= per azioni che richiedono particolare cautela ed adeguata preparazione.
- ⊘ **VIETATO**= per azioni che non devono essere assolutamente eseguite.

The following symbols are used in this publication:

- ▲ **WARNING** = actions requiring special care and appropriate training.
- ⊘ **DO NOT** = actions that **MUST ON NO ACCOUNT** be carried out.

**2. Versioni**

**2. Versions**

Codici	
20116416	Kit piedini bianco
4013459	Kit piedini argento

Codes	
20116416	White feet kit
4013459	Silver feet kit

**3. Contenuto del kit**

**3. Kit composition**

- 1 Piedini strutturali
- 2 Piedini estetici (1 dx - 1 sx)
- 3 Istruzioni per il montaggio

- |   |                                     |   |
|---|-------------------------------------|---|
| 4 | 1 Structural feet                   | 4 |
| 2 | 2 Aesthetic feet (1 right - 1 left) | 2 |
| 1 | 3 Assembly Instructions             | 1 |

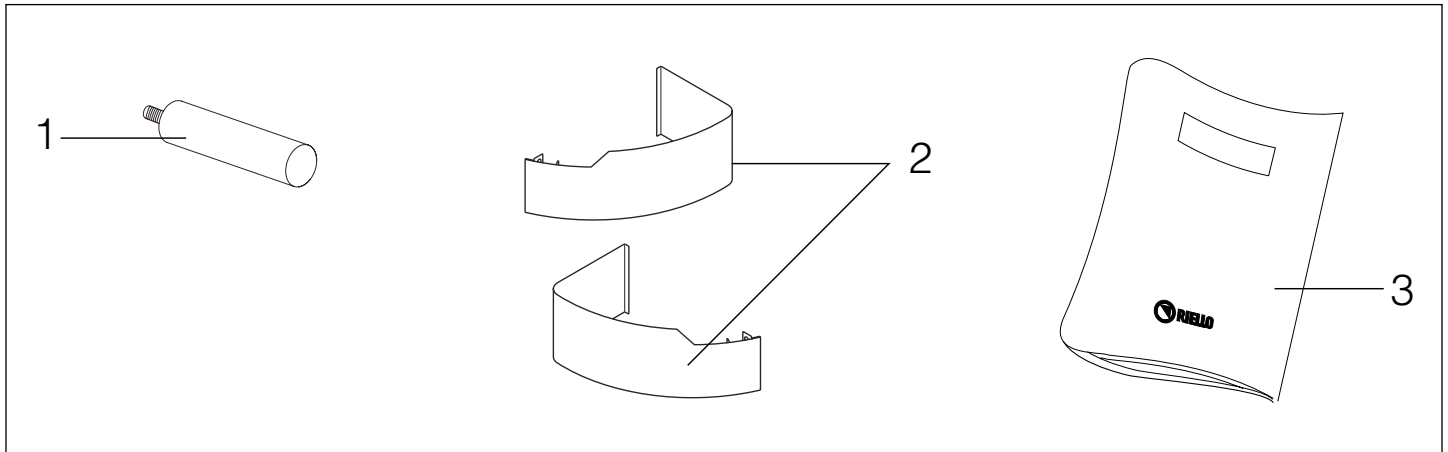

IT

EN

#### 4. Montaggio

⚠ Questi accessori consentono la mascheratura estetica delle tubazioni di collegamento idraulico provenienti dal pavimento. Vanno montati su apparecchi Design Inverter e Design Inverter Plus che hanno un ancoraggio posteriore a parete.

La loro estetica è molto curata ed è facile anche la loro rimozione per ragioni di manutenzione o di pulizia. Questi Piedini non sono da utilizzarsi per l'ancoraggio a pavimento del terminale.

- Appoggiare la macchina con lo schienale su un piano orizzontale;
- avvitare i quattro supporti filettati in dotazione alla struttura;
- riportare la macchina in posizione verticale indi fissarla alla parete;
- incastrare le due coperture ai supporti.

A supporti filettati  
B coperture dei supporti

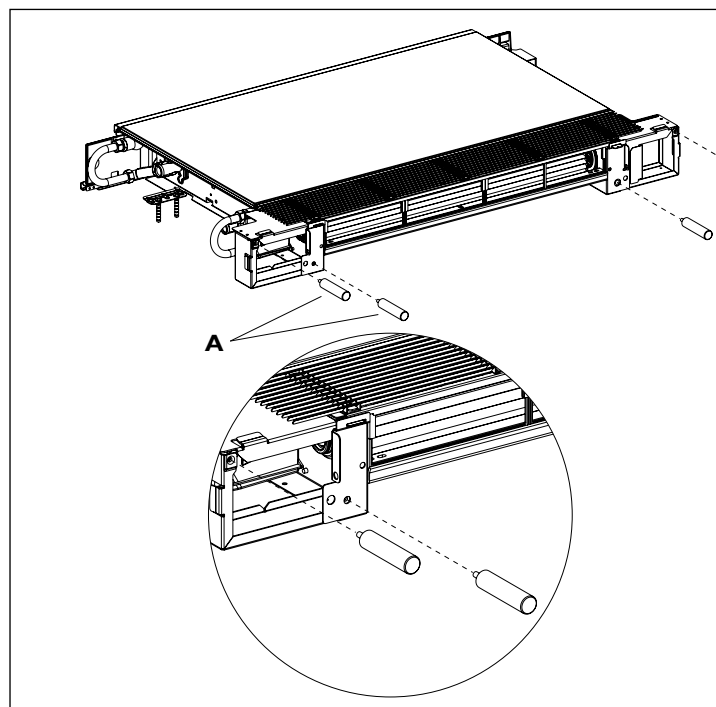

#### 4. Mounting

⚠ These accessories cover the hydraulic pipes coming up through the floor. They should be fitted on Design Inverter and Design Inverter Plus appliances anchored to the back wall.

They have a sleek design and are also easy to remove for maintenance or cleaning.

These Feet should not be used to anchor the terminal to the ground.

- Rest the back of the appliance on a horizontal surface;
- screw the four threaded supports provided to the structure;
- stand the appliance up again and fasten it to the wall;
- fit the two covers to the supports.

A threaded supports  
B supports cover

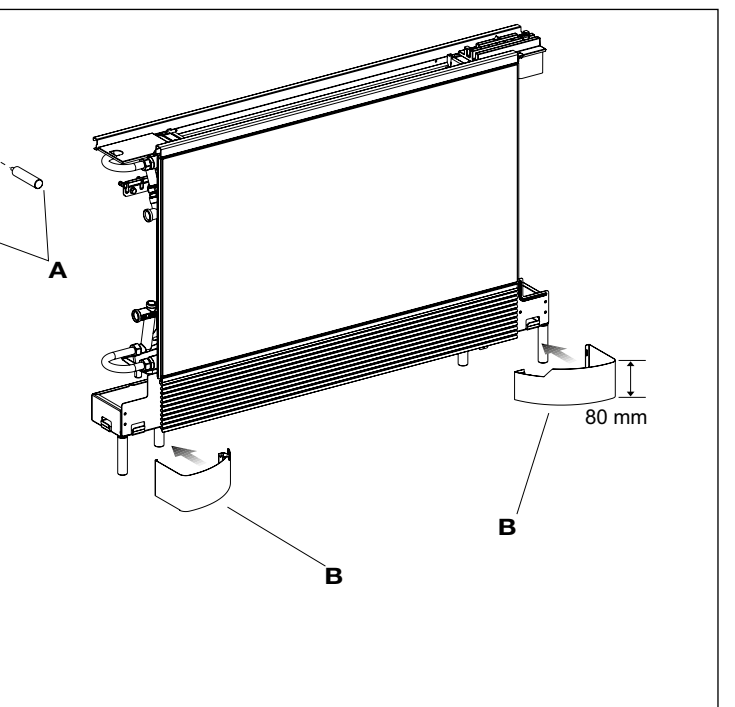

RIELLO S.p.A. - 37045 Legnago (VR)  
tel. +39 0442 630111 - fax +39 0442 22378  
www.riello.it

Poiché l'Azienda è costantemente impegnata nel continuo perfezionamento di tutta la sua produzione, le caratteristiche estetiche e dimensionali, i dati tecnici, gli equipaggiamenti e gli accessori, possono essere soggetti a variazione.

As the manufacturer is constantly improving its products, the aesthetic or dimensional features, the technical data, the equipment and accessories indicated could be subject to variations.