

IT

EN

**KIT STAFFA DI FISSAGGIO PAVIMENTO**

**FLOOR FIXING KIT**

**1. Avvertenze preliminari**

Questa istruzione è parte integrante del libretto dell'apparecchio sul quale viene installato il KIT. A tale libretto si rimanda per le AVVERTENZE GENERALI e per le REGOLE FONDAMENTALI DI SICUREZZA.

**1. Preliminary instructions**

This instruction booklet is an integral part of the manual of the device on which you install the kit. In that manual, please refer to the WARNINGS and the BASIC SAFETY RULES.

In alcune parti del libretto sono utilizzati i simboli:

- ▲ **ATTENZIONE**= per azioni che richiedono particolare cautela ed adeguata preparazione.
- ⊘ **VIETATO**= per azioni che non devono essere assolutamente eseguite.

The following symbols are used in this publication:

- ▲ **WARNING** = actions requiring special care and appropriate training.
- ⊘ **DO NOT** = actions that **MUST ON NO ACCOUNT** be carried out.

**2. Versioni**

Codici	
20069421	Kit staffa di fissaggio pavimento argento
20116417	Kit staffa di fissaggio pavimento bianco

**2. Versions**

Codes	
20069421	Silver floor fixing kit
20116417	White floor fixing kit

**3. Composizione del kit**

- 1 Staffe di fissaggio
- 2 Viti di fissaggio
- 3 Istruzioni per il montaggio

**3. Kit composition**

- 2 1 Brackets
- 4 2 Fixing screws
- 1 3 Assembly Instructions

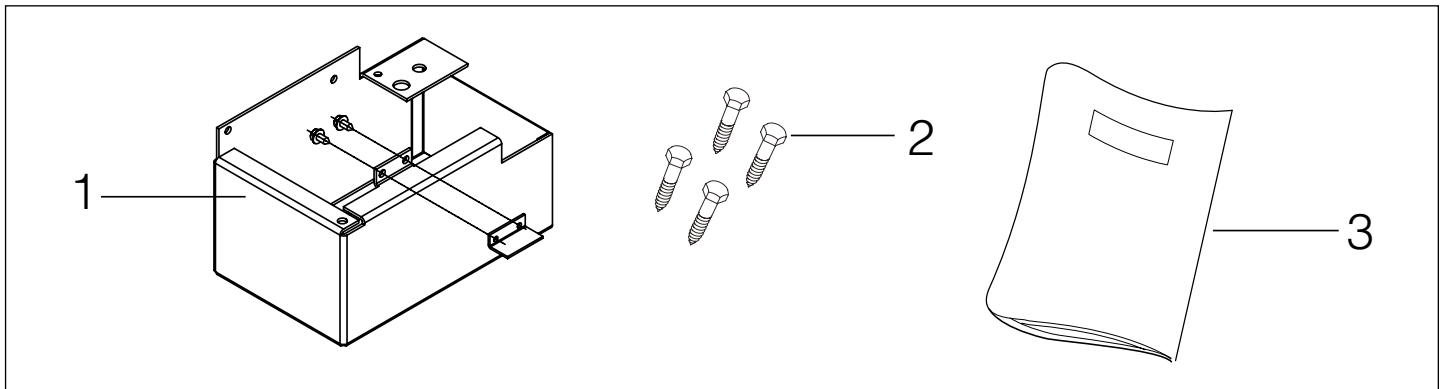

**4. Montaggio kit staffa per fissaggio a pavimento**

Utilizzare questo kit quando si intende posizionare l'apparecchio a pavimento davanti a vetrine o comunque dove non esiste la possibilità di un'installazione a parete.

- Assemblare le linguette di bloccaggio alle staffe di supporto destra e sinistra utilizzando le viti autofilettanti in dotazione.
- Appoggiare la macchina con lo schienale su un piano orizzontale;
- Incastrare il dentino formato dalla linguetta appena fissata alla parte inferiore anteriore della struttura dell'apparecchio;
- Fissare posteriormente le staffe di supporto destra e

**4. Mounting ground anchor feet kit**

Use this kit when installing the product on the floor in front of windows or when wall installation is not possible.

- Assemble the locking tabs onto the right and left support brackets using the self-tapping screws provided.
- Rest the back of the appliance on a horizontal surface;
- Fit the tooth formed by the just fastened tab into the lower front part of the product structure;
- Fasten the back of the right and left support brackets, using the self-tapping screws provided
- Secure the right and left support brackets at the bottom using the M6 screws provided;
- Drill, within the drilling area shown on the template

IT

EN

- sinistra, utilizzando le viti autofilettanti in dotazione
- Bloccare inferiormente le staffe di supporto destra e sinistra, per mezzo delle le viti M6 in dotazione;
  - Eseguire, nell'area di possibile foratura riportata sulla dima in dotazione, i 4 fori nel pavimento per i tasselli di ancoraggio in modo da garantire il passaggio delle connessioni idrauliche ed elettriche.
- N.B. Utilizzare tasselli adeguati al materiale del pavimento e al peso dell'apparecchio;
- Riportare la macchina in posizione verticale, posizionarla e fissarla al pavimento utilizzando le 4 linguette di ancoraggio in dotazione.
  - Avvitare i 4 tasselli di ancoraggio.

▲ Verificare che l'apparecchio sia fissato in maniera adeguata ed i tasselli ne garantiscano la stabilità.

- A linguette di bloccaggio
- B viti autofilettanti
- C parte inferiore anteriore
- D viti M6

- provided, 4 holes in the floor for the plugs to ensure the hydraulic and electrical connections can be routed.
- N.B. Use plugs suitable for the particular kind of flooring and the weight of the appliance;
- Return the machine to vertical position, position it and secure it to the floor using the 4 locking tabs provided.
  - Tighten the 4 plugs.

▲ Check that the appliance is properly secured and the plugs ensure its stability.

- A locking tabs
- B self-tapping screws
- C lower front part
- D M6 screws

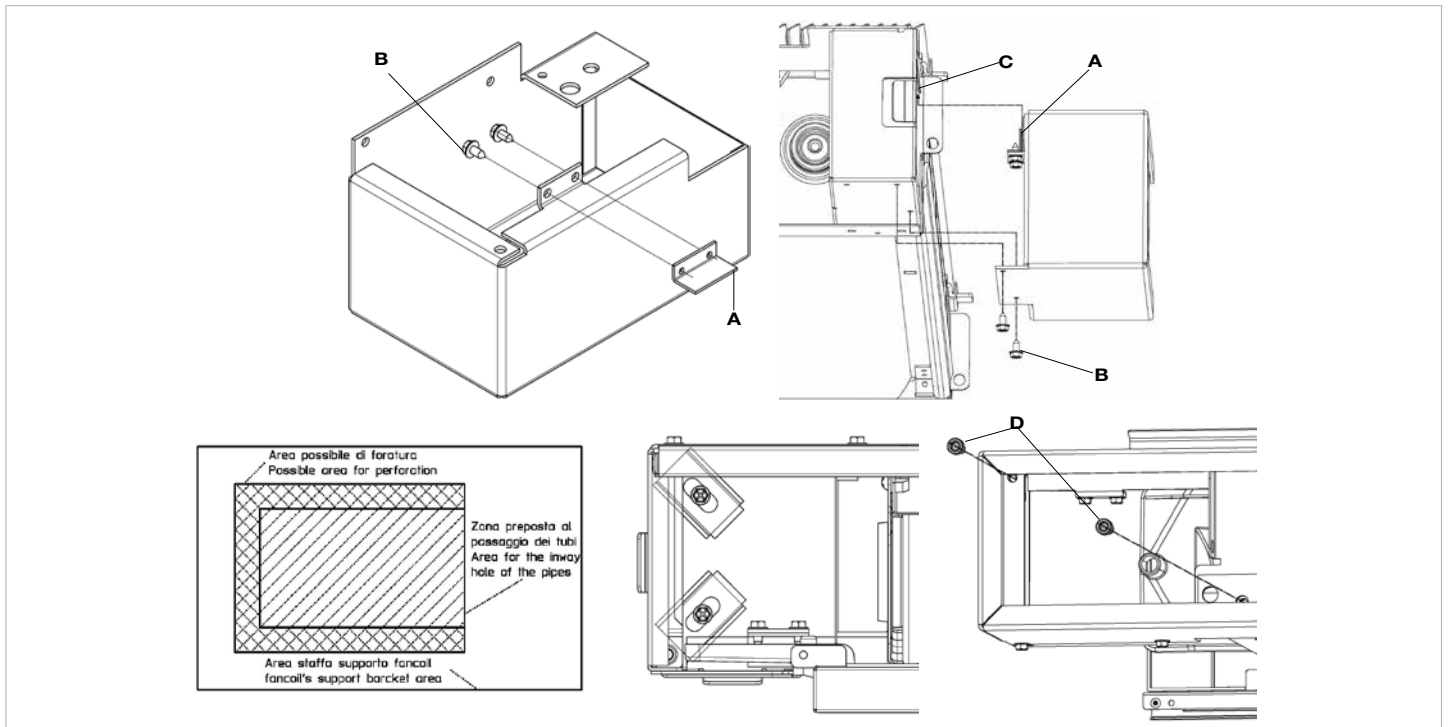

RIELLO S.p.A. - 37045 Legnago (VR)  
 tel. +39 0442 630111 - fax +39 0442 22378  
 www.riello.it

Poiché l'Azienda è costantemente impegnata nel continuo perfezionamento di tutta la sua produzione, le caratteristiche estetiche e dimensionali, i dati tecnici, gli equipaggiamenti e gli accessori, possono essere soggetti a variazione.

As the manufacturer is constantly improving its products, the aesthetic or dimensional features, the technical data, the equipment and accessories indicated could be subject to variations.