

IT

EN

**PANNELLO COMANDO A PARETE**

**CONTROL PANEL WALL MOUNTED**

**Avvertenze preliminari**

Questa istruzione è parte integrante del libretto dell'apparecchio sul quale viene installato il KIT. A tale libretto si rimanda per le AVVERTENZE GENERALI e per le REGOLE FONDAMENTALI DI SICUREZZA.

**Preliminary instructions**

This instruction booklet is an integral part of the manual of the device on which you install the kit. In that manual, please refer to the WARNINGS and the BASIC SAFETY RULES.

In alcune parti del libretto sono utilizzati i simboli:

- ▲** ATTENZIONE= per azioni che richiedono particolare cautela ed adeguata preparazione.
- ⊖** VIETATO= per azioni che non devono essere assolutamente eseguite.

The following symbols are used in this publication:

- ▲** WARNING = actions requiring special care and appropriate training.
- ⊖** DO NOT = actions that MUST ON NO ACCOUNT be carried out.

**Versioni**

Codici	
20181383	Pannello comando a parete

**Versions**

Codes	
20181383	Control panel wall mounted

Il controllo remoto a muro è un termostato elettronico (dotato di sonda di temperatura opzionalmente remotizzabile in uno dei fan coils ad esso collegati) con possibilità di controllo su uno o più apparecchi (fino ad un massimo di 30) dotati di comando elettronico per remotizzazione.

■ Installare il controllo remoto a muro lontano da porte e/o finestre e da fonti di calore (caloriferi, ventilconvettori, fornelli, raggi diretti del sole), su pareti interne e ad un'altezza di circa 1,5 m dal pavimento.

Il controllo remoto a muro è presente all'interno della confezione già assemblato, pertanto prima del montaggio a muro, le due parti vanno separate sganciando i due dentini sporgenti nella parte superiore (rif. A).

Utilizzare poi la base del controllo (rif. B) per tracciare a muro i punti di fissaggio (utilizzare due fori opposti).

Di seguito procedere con le seguenti operazioni:

- forare la parete;
- passare i cavi elettrici attraverso le finestre presenti sulla base;
- fissare la base del controllo alla parete utilizzando viti e tasselli adeguati;
- eseguire le connessioni elettriche e richiudere il controllo facendo attenzione a non schiacciare i conduttori.

The wall-mounted is an electronic thermostat (fitted with temperature probe optionally remotable in one of the fancoils connected to it) with the possibility of controlling one or more cooler-convector/cooler-radiators (up to a maximum of 30) equipped with electronic control for allowing remote control.

■ Install the wall-mounted remote control away from doors or windows and sources of heat (heaters, convectors, stoves, direct sunlight), on internal walls at a height of about 1.5 m from the floor.

The wall-mounted remote control is already assembled in the package, therefore before mounting them the two parts must be disconnected by unhooking the two protruding notches on their back (ref. A).

Use the base of the control (ref. B) to trace the fixing point on the wall (use the two opposite holes).

Then proceed with the operations below:

- drill the holes in the wall;
- route the electric wires through the windows on the base;
- fix the base of the control to the wall using suitable plugs;
- perform the electrical connection and then close the control paying attention not to crush the conductors.

IT

EN

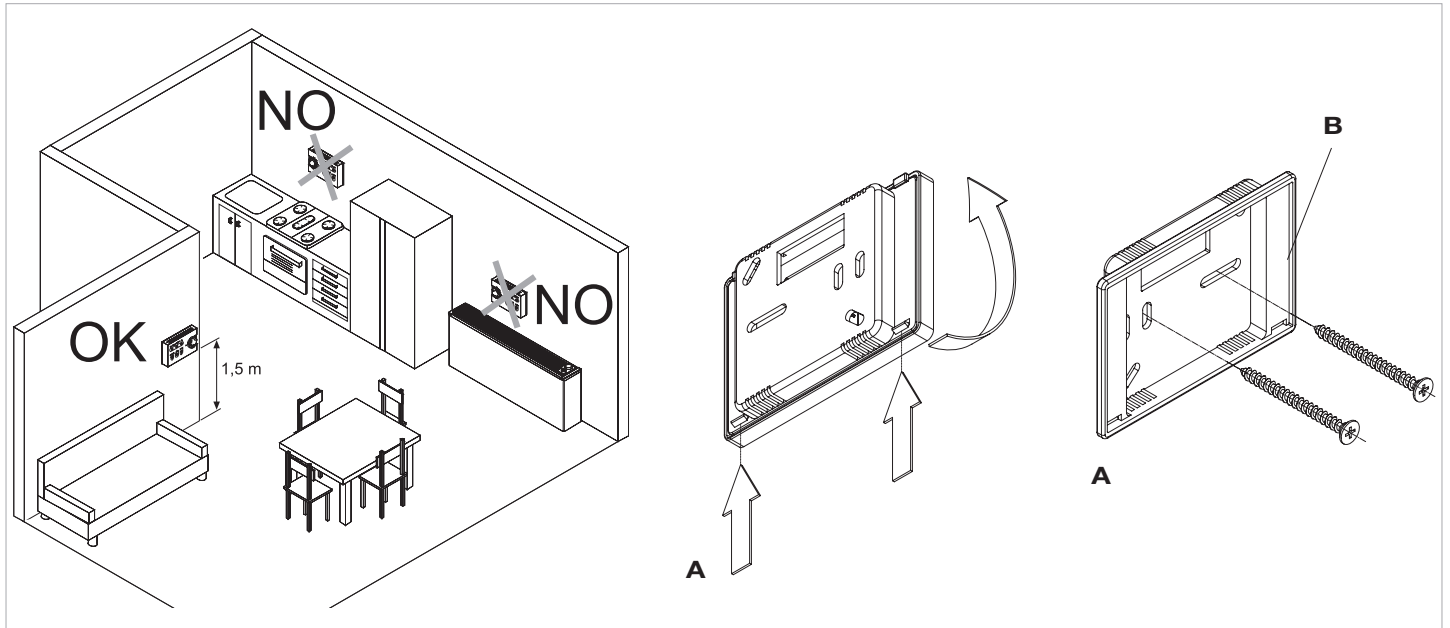

**Conessioni morsetti a molla linea RS485 (-AB+) e contatto presenza (CP)**

**Connections line RS485 (-AB+) spring clamps and presence contact (CP)**

I morsetti a molla destinati alle connessioni elettriche accettano cavi rigidi o flessibili con sezione da 0,2 a 1,5 mm<sup>2</sup>, mentre se gli stessi sono dotati di capocorda con collare in plastica la sezione massima è ridotta a 0,75 mm<sup>2</sup>. Per una corretta e sicura connessione eseguire le seguenti operazioni:

The spring terminals intended for the electrical connections are compatible with 0,2 to 1,5 mm<sup>2</sup> section rigid or flexible cables, while if they are provided with lugs with plastic collar, their maximum section is reduced to 0,75 mm<sup>2</sup>. For correct and secure connection follow the operations below:

- Realizzare una spellatura di 8 mm di lunghezza come in figura sottostante.
- Se il cavo è rigido il terminale del filo entrerà agevolmente, mentre con cavo flessibile è consigliabile l'utilizzo di una pinza a becchi per un corretto inserimento.
- Spingere a fondo i cavi e verificare il corretto fissaggio tirandoli leggermente.
- Per scollegare i cavi premere con un cacciavite la corrispondente vite (rif.A) ed estrarre il conduttore.

- Strip the cable by 8 mm as shown below.
- If the cable is rigid you should be able to insert its end easily, while if it is flexible you should use a pair of nose grippers.
- Insert the cables completely and makes sure they are properly fixed by pulling them slightly.
- To disconnect the cables use a screwdriver to press the corresponding screw (ref. A) and remove the conductor.

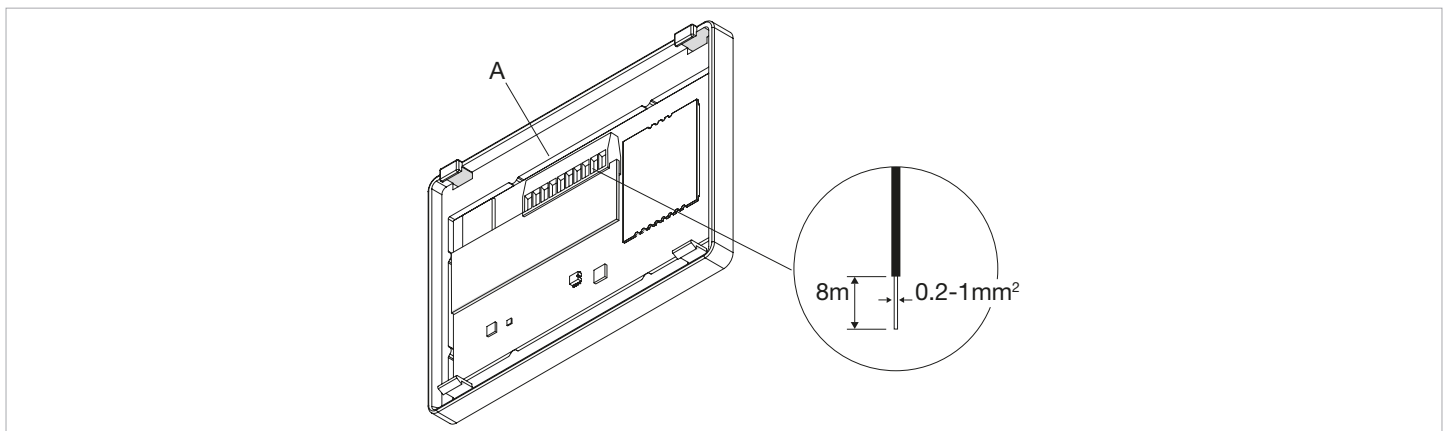

**Conessioni ingresso contatto presenza CP**

**CP presence contact input connection**

Alla chiusura del contatto collegato all'ingresso CP (rif. A) tutte le utenze vengono spente. Se il contatto è aperto l'unità è attiva, se il contatto è chiuso è disattivata e alla pressione di un tasto il simbolo  lampeggia.

When the contact connected to the CP (ref. A) input is closed all the users connected will be switched off. If the contact is open the unit is active, if the contact is closed the unit is deactivated and by pressing a key the symbol  flashes.

IT

EN

**Contatto presenza**

Alla chiusura del contatto collegato all'ingresso CP (rif. A) i pannelli vengono posti in stand by. Se il contatto è aperto le unità sono attive, se il contatto è chiuso sono disattivate e alla pressione di un tasto il simbolo  lampeggia.

 Per collegare l'ingresso in parallelo a quello di altre schede elettroniche, rispettare la polarità tra contatto relé esterno e contatti CP come in figura.

**Occupancy contact**

On closing the contact connected to the CP input (ref. A) the panels are placed into stand-by. If the contact is open the units are active, if the contact is closed they are deactivated when a key is pressed the  symbol flashes.

 The input cannot be connected in parallel to that of other electronic boards (use separate contacts).

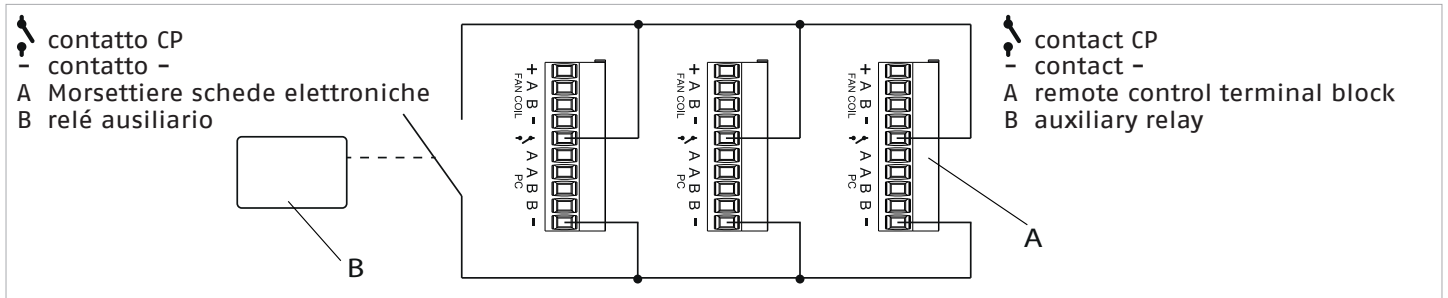

**Connessioni**

**Connections**

Collegare la linea RS485 del controllo remoto a muro ad uno o più (fino ad un massimo di 30) apparecchi dotati di comando elettronico per remotizzazione mediante cavo bipolare adatto per connessione seriale RS485 tenendolo separato dai cavi d'alimentazione elettrica.

- Eseguire un tracciato in modo da ridurre al minimo la lunghezza delle derivazioni.
- Terminare la linea con la resistenza da 120 kΩ in dotazione.
- Non effettuare collegamenti a "stella".
- Il collegamento con il cavo RS485 è polarizzato, rispettare le indicazioni "A" e "B" su ogni periferica collegata (per la connessione utilizzare preferibilmente un cavo bipolare schermato con sezione minima di 0,35 mm<sup>2</sup>).
- Collegare i terminali di alimentazione + e - del controllo a muro, tensione 5 V DC, alla scheda di remotizzazione rispettandone la polarità.

Connect the RS485 line of the wall-mounted remote control to one or more (up to a maximum of 30) units equipped with electronic remote control through a bipolar cable suitable for RS485 serial connection, keeping it separate from power supply cables.

- Chase out the wall in order to minimise the length of the leads.
- Complete the line with the 120 kΩ resistance supplied.
- Do not make "star" connections.
- The connection with cable RS485 is polarised, observe the indications "A" and "B" on each peripheral device connected (for the connection it is preferable to use a bipolar shielded cable with a minimum section of 0.35 mm<sup>2</sup>).
- Connect the + and - power supply terminals of the wall mounted terminal, 5 V DC voltage, on one of the remote control boards, respecting the polarities.

 Alimentare il controllo remoto unicamente con la scheda alimentatore da 230/12 VDC in dotazione.

 Power the remote control solely with the 230/12 VDC power supply board provided.

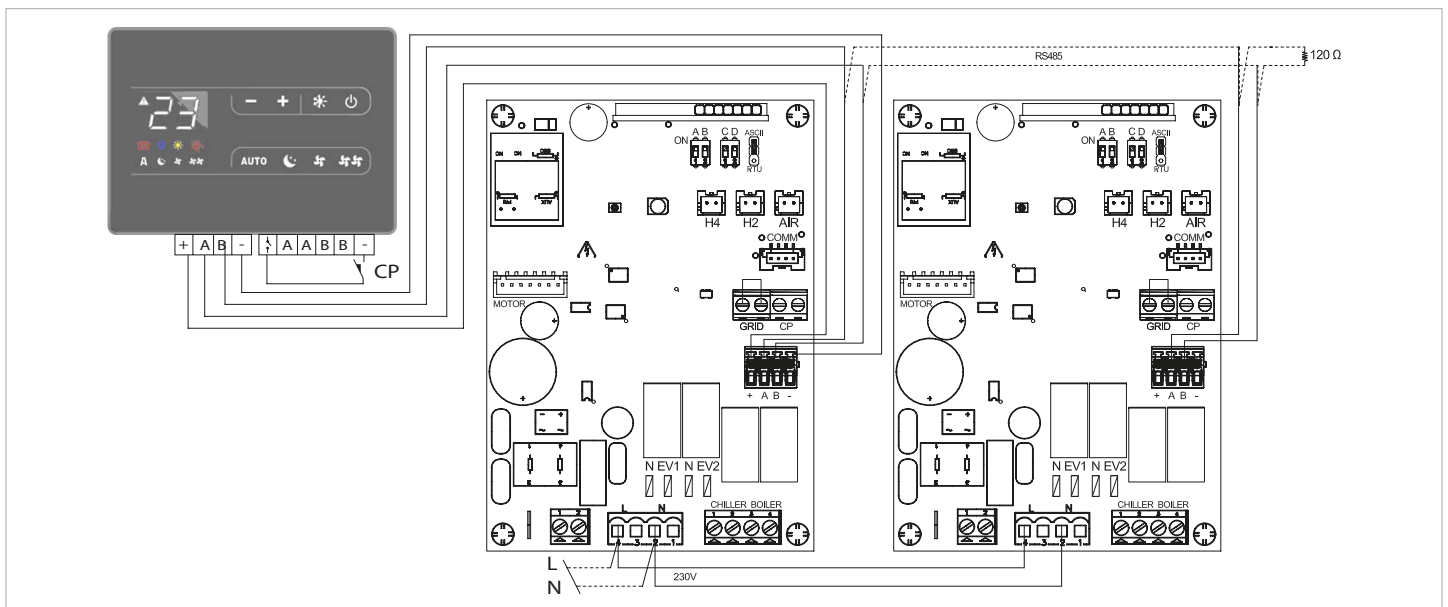

IT

EN

**Pannello comando a muro**

Il pannello comandi è dotato di memoria, per cui tutte le impostazioni non andranno perse né in caso di spegnimento né in caso di mancanza di tensione.

**Wall command panel**

The control panel has its own memory therefore no settings will be lost in case of shut-down or power outage.



**Display**

**Display**

**Pannello comando a muro**

Sul display vengono inoltre visualizzati gli stati e gli eventuali allarmi attraverso gli 8 specifici simboli:

**Wall command panel**

The display also shows status and eventual alarms through the 8 specific symbols:

Icone	
	funzionamento automatico
	funzionamento silenzioso
	massima velocità ventilazione
	funzionamento notturno
	riscaldamento attivo
	raffrescamento attivo
	supervisione attiva. Lampeggiante con contatto presenza CP chiuso
	indicazione allarme (spia fissa)
	indicazione pannello spento
	indicazione resistenza attiva

Icons	
	automatic function
	silent function
	maximum fan speed
	night function
	active heating
	active cooling
	supervision active. Flashing with CP presence contact closed
	alarm indication (light on)
	panel off indication
	resistance enable indication

IT

EN

**Funzione dei tasti**

**Pannello comando a muro**

Le varie funzioni vengono impostate attraverso 8 tasti retroilluminati:

Icane	
	Consente di aumentare la temperatura impostata
	Consente di diminuire la temperatura impostata
	Riscaldamento / Raffrescamento : consente di commutare il modo di funzionamento tra riscaldamento e raffrescamento
<b>AUTO</b>	Rende completamente automatica la regolazione della velocità di ventilazione tra un valore minimo ed un valore massimo
	Funzionamento notturno : viene limitata la velocità di ventilazione ad un valore molto contenuto e la temperatura impostata viene variata automaticamente
	Funzionamento alla velocità massima: consente di impostare la massima velocità di ventilazione
	ON/Stand-By: Consente di attivare l'apparecchio o di metterlo in condizione di attesa.
	Silenzioso : consente di limitare la velocità di ventilazione ad un valore massimo più contenuto.



**Accensione generale**

Per la gestione dell'apparecchio attraverso il pannello di controllo questo deve essere collegata alla rete elettrica. Nel caso sia stato previsto un interruttore generale sulla linea elettrica di alimentazione, questo deve essere inserito.

- Accendere l'impianto inserendo l'interruttore generale.

**Attivazione**







Per attivare l'apparecchio

Tasto	Operazione	Display
 <b>AUTO</b>	Premere il tasto ON stand-by	Da spento ad acceso
 	Selezionare uno dei 4 modi di funzionamento premendo il relativo tasto.	

**Key function**

**Wall command panel**

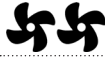
The various functions are set with the 8 backlit keys:

Icons	
	Allows to increase set temperature.
	Allows to decrease set temperature.
	Heating / Cooling : allows to switch operation mode between heating and cooling.
<b>AUTO</b>	Makes ventilation speed adjustment completely automatic between a minimum and maximum value.
	Night function : fan speed is limited to a very contained value, and the set temperature is automatically changed.
	Maximum speed function: allows to set the maximum ventilation speed.
	ON/Stand-By: Allows to activate the device or to put it in standby.
	Silent : allows to limit the fan speed to a more contained maximum value.

**General switch on**





To manage the device through the control panel, it must be connected to the mains.

In case of a general switch on the mains supply line, it must be switched on.

- Switch on the system with the main switch.

**General switch on**

To activate the device



Key	Operation	Display
 <b>AUTO</b>	Press ON standby.	From off to on
 	Select one of the 4 operation modes by pressing the relative key.	





IT

EN

**Impostazione modo di funzionamento riscaldamento / raffreddamento**

**Heating / cooling operation mode setting**

Tasto	Operazione	Display
	Tenere premuto il tasto Riscaldamento / Raffreddamento per circa 2 secondi per commutare il modo di funzionamento tra riscaldamento e raffreddamento, visibile attraverso l' accensione dei 2 simboli riscaldamento attivo o raffreddamento attivo.	
	In riscaldamento il simbolo è acceso con setpoint superiore alla temperatura ambiente, spenti entrambi con setpoint inferiore.	
	In raffreddamento il simbolo è acceso con setpoint inferiore alla temperatura ambiente, spenti entrambi con setpoint superiore.	

Key	Operation	Display
	Keep Heating / Cooling pressed down for about 2 seconds to switch the operation mode between heating and cooling, shown through the 2 active heating or active cooling symbols which appear.	
	When heating, the symbol is switched on when the set point is higher than the environment temperature; they are both switched off when the set point is lower.	
	When cooling, the symbol is switched on when the set point is lower than the environment temperature; they are both switched off when the set point is higher.	

**Stand By**

**Stand By**

Tasto	Operazione	Display
	Tenere premuto il tasto ON stand-by per circa 2 secondi. La mancanza di qualsiasi segnalazione luminosa dal display identifica lo stato di "stand-by" (assenza di funzione).	Spento

Key	Operation	Display
	Press the ON stand-by for about 2 second. When the device is in "stand-by" status (no function) there are no light signals on the display.	Off

Quando il comando si trova in questo modo di funzionamento garantisce una sicurezza antigelo. Nel caso in cui la temperatura ambiente scenda al di sotto dei 5°C vengono attivate le uscite elettrovalvola acqua e consenso caldaia.

When the command is in this operation mode, it guarantees anti-freeze safety. In case the environment temperature should drop below 5 °C, the water solenoid valve and boiler consent outputs are activated.

**Selezione della temperatura**

**Temperature selection**

Tasto	Operazione	Display
	Impostare con l'ausilio dei due tasti aumento e diminuzione il valore di temperatura desiderato in ambiente visualizzato sui 3 digit del display.	20.5

Key	Operation	Display
	Set the desired temperature value, shown on the 3 digits of the display, with the aid of the two increase and decrease keys.	20.5

Il range di regolazione va da 16 a 28 °C, con risoluzione di 0,5°C, ma sono consentiti anche i valori fuori scala di 5°C e di 40°C.

The adjustment range goes from 16 to 28°C, with 0.5°C resolution, but over range values of 5°C and 40°C are also consented.

Impostare tali valori solo per brevi periodi e poi regolare la selezione su un valore intermedio.

Set these values only for brief periods, then adjust the selection on an intermediate value.

Il comando è molto preciso, portarlo sul valore desiderato ed attendere che il comando esegua la regolazione in base alla effettiva temperatura ambiente rilevata.

The command is very precise; reach the desired value and wait for the command to carry out the adjustment based on the effective environment temperature detected.



IT

**Funzionamento automatico**

Tasto	Operazione	Display
<b>AUTO</b>	Tener premuto il tasto AUTO. L'attivazione della funzione viene segnalata dall'accensione del relativo simbolo a display	<b>A</b>



La regolazione della velocità di ventilazione avverrà automaticamente tra un valore minimo ed un valore massimo, secondo la effettiva distanza della temperatura ambiente dal setpoint impostato in base ad un algoritmo di tipo PI.

**Funzionamento silenzioso**

Tasto	Operazione	Display
	Tener premuto il tasto Silent. L'attivazione della funzione viene segnalata dall'accensione del relativo simbolo a display	

La velocità di ventilazione viene limitata ad un valore massimo più contenuto.



**Funzionamento notturno**

Tasto	Operazione	Display
	Tener premuto il tasto Funzionamento notturno. L'attivazione della funzione viene segnalata dall'accensione del relativo simbolo a display	

Selezionando questo modo di funzionamento, viene limitata la velocità di ventilazione ad un valore molto contenuto e la temperatura impostata viene variata automaticamente come segue:

- diminuita di 1° C dopo un ora e di un ulteriore grado dopo 2 ore nella funzione riscaldamento;
- aumentata di 1°C dopo un ora e di un ulteriore grado dopo 2 ore nella funzione raffreddamento.

**Funzionamento alla massima velocità di ventilazione**

Tasto	Operazione	Display
	Tener premuto il tasto Funzionamento Max. L'attivazione della funzione viene segnalata dall'accensione del relativo simbolo a display	

Con questa modalità di funzionamento, si ottiene immediatamente il massimo della potenza erogabile sia in riscaldamento che in raffreddamento.

Una volta raggiunta la temperatura ambiente desiderata è consigliabile selezionare uno degli altri 3 modi di funzionamento per ottenere un miglior comfort termico ed acustico.



EN

**Automatic function**

Key	Operation	Display
<b>AUTO</b>	Keep the AUTO key pressed. Activation of the function is indicated by the relative symbol appearing on the display.	<b>A</b>



Fan speed adjustment will occur automatically between a minimum and a maximum value, according to the effective distance of the environment temperature from the set point, based on a PI type algorithm.

**Silent function**

Key	Operation	Display
	Keep the Silent key pressed. Activation of the function is indicated by the relative symbol appearing on the display.	

The fan speed is restricted to a more contained maximum value.



**Night function**

Key	Operation	Display
	Keep the Night operation key pressed. Activation of the function is indicated by the relative symbol appearing on the display.	

By selection this operation mode, the fan speed is limited to a very contained value, and the set temperature is automatically changed as follows:

- decreased by 1 °C after one hour and an additional degree after 2 hours in heating function;
- increased by 1°C after one hour and an additional degree after 2 hours in cooling function.

**Operation at maximum fan speed**

Key	Operation	Display
	Keep the Max operation key pressed. Activation of the function is indicated by the relative symbol appearing on the display.	

With this mode of operation, the maximum distributable power is immediately obtained both in heating as well as cooling.

Once the desired environment temperature is reached, it is advised to select one of the other 3 operation modes to obtain the best thermal and acoustic comfort.

IT

**Blocco tasti**

Tasto	Operazione	Display
	Premendo contemporaneamente i tasti + e - per 3 secondi si attiva il blocco locale di tutti i tasti, la conferma è data dalla visualizzazione della scritta bL. Tutte le regolazioni vengono inibite all'utente e alla pressione di qualsiasi tasto compare bL. Ripetendo la sequenza si ottiene lo sblocco dei tasti.	bL

**Disattivazione**



Tasto	Operazione	Display
	Tenere premuto il tasto ON stand-by per circa 2 secondi. La mancanza di qualsiasi segnalazione luminosa dal display identifica lo stato di "stand-by" (assenza di funzione).	OFF

Il comando garantisce una sicurezza antigelo anche quando è posto in stand-by.

**Menu impostazioni**

Attraverso il comando è possibile accedere al menu impostazioni.  
Da display spento:

Tasto	Operazione	Display
	Tenere premuto il tasto "ON" per 10 sec. Il dispositivo si accende e compare la temperatura. Tenere premuto fino all'apparizione dell'indicazione "Ad".	Ad

Per muoversi all'interno del menu utilizzare le icone - +  
Per selezionare le voci del menu e per confermare le modifiche fatte utilizzare l'icona   
Premendo  e confermando la modifica si passa alla voce successiva.

Per uscire dal menu:  
■ premere l'icona  per 10 sec.  
■ oppure attendere 30 secondi lo spegnimento automatico

**⚠** Dopo un periodo di 30 secondi dall'ultima azione il display si spegne e le modifiche effettuate vengono salvate in automatico.

	Voci del menu
Ad	Indirizzo modbus comando
uu	Riservato
Ub	Regolare il volume buzzer
br	Regolare la luminosità del comando di Digital input
di	CP / contatto pulito (default) CO / cooling open CC / cooling close
rb	Reset modbus
Fr	Reset di fabbrica
ot	Offset sonda T
oh	Riservato
Sc	Scala
rE	Riservato

EN

**Key lock**

Key	Operation	Display
	Press both + and - at the same time for 3 seconds to activate the local lock up of all keys, the confirmation is represented by the text bL appearing on the display. The user will not be able to perform any adjustment and the text bL appears every time a key is pressed. Repeat the sequence to unlock the keys.	bL

**Deactivation**



Key	Operation	Display
	Keep the ON standby key pressed for about 2 seconds. The lack of any light indicators from the display indicates "standby" status (no function).	OFF

The command guarantees anti-freeze safety even when in standby.

**Setup menu**

Through the remote control, the access to Setup menu will be available from display off:

Key	Operation	Display
	Press the key "ON" for 10 sec. The device turns on and the temperature appears. Continue to press until "Ad" appears	Ad

Use the icons - +  
Use the icon  to select menu items and to confirm changes made.  
Pressing  and confirming the change will switch to the next item.

To exit from menu:  
■ press the icon  for 10 sec.  
■ or wait 30 sec. for automatic shutdown

**⚠** After 30 seconds from the last action, the control goes off and the settings is memorised.

	Menu items
Ad	Address
uu	Reserved
Ub	Adjust buzzer volume
br	Adjust the brightness
di	CP / clean contact (default) CO / cooling open CC / cooling close
rb	Modbus reset
Fr	Factory reset
ot	Offset probe T
oh	Reserved
Sc	Scale
rE	Reserved

IT

EN

**Regolare il volume buzzer**

Per modificare il volume del comando:

Display	Operazione
Ub	Il range di impostazione del volume va da 00 (minimo) a 03 (massimo) Aumentare o diminuire il volume con le icone - +

⚠ Il volume cambia dopo aver confermato la modifica.

**Regolare la luminosità del display**

Per regolare la luminosità del display:

Display	Operazione
br	Il range di regolazione della luminosità va da 00 a 01 Aumentare o diminuire la luminosità con le icone - +

⚠ La luminosità cambia dopo aver confermato la modifica.

⚠ È possibile ridurre la luminosità del display anche attraverso i tasti del comando. Da display spento, tenere premuto + per circa 20 secondi, comparirà la scritta "01". Premere - per diminuire la luminosità "00". Attendere 30 secondi la verifica della corretta impostazione

**Selezionare l'input digitale**

Per modificare l'input digitale selezionare:

Display	Operazione
di	CP / contatto pulito (default) CO / cooling open CC / cooling close

⚠ Di default l'input digitale è impostato su CP.

⚠ Per tornare alle impostazioni di default impostare l'input digitale su "CP"

⚠ Selezionando uno degli altri input (CO, CC) la stagionalità viene bloccata e non è più possibile modificarla attraverso il tasto  del comando.

**Reset modbus**

Display	Operazione
rb	Selezionare "no" per mantenere le attuali impostazioni. Selezionare "YS" per resettare l'indirizzo e i registri.

**Reset di fabbrica**

Per resettare il comando remoto portandolo alle impostazioni di fabbrica:

Display	Operazione
Fr	Selezionare "YS" per resettare le impostazioni. Selezionare "no" per mantenere le impostazioni attuali.

**Adjusting buzzer volume**

To change the volume:

Display	Operation
Ub	The volume setting range is from 00 (min) to 03 (max) Increase or decrease the volume with the icons - +

⚠ The volume changes after you confirm the modification.

**Adjusting the brightness of the display**

To adjust the brightness:

Display	Operation
br	The brightness adjustment range is from 00 to 01 Increase and decrease the brightness with the icons - +

⚠ The brightness changes after confirming the modification.

⚠ You can also reduce the brightness of the display through the control's key. From the display off, press the icon + for 20 sec. The message "01" will appear. Press - to decrease brightness "00". Wait 30 sec. for the correct settings to be verified.

**Settings of the digital input**

To change the digital input, select "di" menu:

Display	Operation
di	CP / clean contact (default) CO / cooling open CC / cooling close

⚠ By default, digital input is set to CP.

⚠ For return to the default settings, set the digital input to "CP"

⚠ By selecting one of the other inputs (CO,CC) the seasonality is locked. It is not possible to modify it through the key  of the control.

**Reset modbus**

Display	Operation
rb	Select "no" to keep the current settings Select "YS" to reset the settings

**Factory reset**

To reset the control to factory settings:

Display	Operation
Fr	Select "YS" to reset the settings Select "no" to keep the current settings

IT

EN

**Regolazione offset sonda T (sonda temperatura ambiente)**

**Temperature T probe offset adjustment (room temperature probe)**

Display	Operazione
<b>ot</b>	Il range di regolazione va da -9°C a +12°C.

Display	Operation
<b>ot</b>	The adjustment range is from -9 to 12

- ⚠ Utilizzare questa regolazione con cautela.
- ⚠ Questa regolazione va effettuata solamente dopo aver riscontrato effettivamente scostamenti rispetto alla reale temperatura ambiente con uno strumento affidabile.
- ⚠ Regolare il valore in un range di - 9°C a + 12°C, a variazioni di 0,1°C.
- ⚠ Dopo un periodo di 30 secondi dall'ultima azione il comando si spegne e l'impostazione viene memorizzata.

- ⚠ Use this adjustment carefully.
- ⚠ Use this adjustment only after having actually detected a discrepancy compared with the actual room temperature using a reliable device.
- ⚠ Adjust the value in a range of - 9 °C to + 12 °C, at variations of 0,1 °C.
- ⚠ After 30 seconds from the last action, the control goes off and the settings is memorised.

**Scala**

Per modificare l'unità di misura della temperatura:

**Scale**

To change the temperature unit:

Display	Operazione
<b>Sc</b>	Selezionare °C o °F

Display	Operazione
<b>Sc</b>	Select °C o °F

IT

EN

## Regolazione offset sonda temperatura ambiente

Essendo la sonda di temperatura posizionata nella parte inferiore dell'apparecchio può capitare che in alcuni casi la misurazione diverga dalla temperatura reale. Attraverso questa funzione è possibile regolare il valore misurato visualizzato a display in un range da -9°C a +12°C a passi di 0,1°C. Utilizzare tale regolazione con cautela e solo dopo aver riscontrato effettivamente scostamenti rispetto alla reale temperatura ambiente con uno strumento affidabile!

Tasto	Operazione	Display
	Con pannello spento tenere premuto il tasto - per 5 secondi si accede al menù che consente di variare (tramite i tasti + e -) l'offset della sonda AIR visualizzata a display da -9°C a +12°C a passi di 0,1°C. Dopo 20 secondi dall'ultima azione eseguita il pannello si spegne e l'impostazione viene memorizzata.	00.0



## Spegnimento per lunghi periodi

In caso di spegnimenti stagionali o per vacanze procedere come segue:

- Disattivare l'apparecchio.
- Posizionare l'interruttore generale impianto su Spento.

 La funzione antigelo non è attiva.

## Spegnalazioni di errori

Errore	Display
Guasto della sonda di temperatura ambiente (posta nel termostato)	 E1
Guasto o connessione di una sonda ambiente remota a bordo di uno dei ventilconvettori collegati	 E2

## Room temperature probe offset adjustment

In some cases the detected values might not represent the real temperature due to the fact that the temperature probe is located in the lower section of the device. Use this function to adjust the measured value shown on the display within a range from -9°C to +12°C in 0,1°C steps. Use this adjustment carefully and only after having found actual deviations from the room temperature using a reliable tool.

Key	Operation	Display
	With the panel off press the - key for 5 seconds to access the menu from which you can adjust (using the + and - keys) from -9°C to +12°C in 0,1°C steps the offset of the AIR probe displayed on the screen. After 20 seconds from the last action performed the panel turns off and the setting is saved.	00.0



## Long term shut-down

For seasonal shut-downs or holidays proceed as follows:

- Disable the device.
- Set the main system switch to Off.

 The anti-freeze function is not on.

## Error signals

Error	Display
Room temperature probe failure (located inside the thermostat)	 E1
Failure or connection of a remote probe on one of the two connected cooler-radiators	 E2

RIELLO S.p.A.  
Via Ing. Pilade Riello, 7  
37045 - Legnago (VR)  
[www.riello.com](http://www.riello.com)

Poiché l'Azienda è costantemente impegnata nel continuo perfezionamento di tutta la sua produzione, le caratteristiche estetiche e dimensionali, i dati tecnici, gli equipaggiamenti e gli accessori, possono essere soggetti a variazione.

As the manufacturer is constantly improving its products, the aesthetic or dimensional features, the technical data, the equipment and accessories indicated could be subject to variations.