

REW

IT ISTRUZIONI PER L'INSTALLATORE E PER IL SERVIZIO TECNICO
EN INSTRUCTIONS FOR THE INSTALLER AND THE TECHNICAL SERVICE

RIELLO

1133450114-2

INDICE

1	GENERALITÀ	3
1.1	Avvertenze e attenzioni generali	3
1.2	Regole fondamentali di sicurezza	4
1.3	Descrizione dell'apparecchio	5
1.4	Dispositivi di sicurezza e regolazione	5
1.5	Identificazione	5
1.6	Struttura	6
1.7	Dati tecnici	6
1.8	Circuito Frigorifero	7
2	INSTALLAZIONE	8
2.1	Schema di installazione dell'unità interna e dell'unità esterna	8
2.2	Luogo di installazione	9
2.3	Ricevimento del prodotto	10
2.4	Posizionamento etichette	10
2.5	Dimensioni e peso	11
2.6	Stoccaggio	11
2.7	Movimentazione e rimozione dell'imballo	11
2.8	Zone di rispetto consigliate	11
2.9	Installazione su impianti vecchi o da rimodernare	12
2.10	Posizionamento	12
2.11	Come collegare il telecomando per le operazioni di cablaggio	13
2.12	Installazione dei tubi e del tubo di scarico	13
2.13	Installazione dell'unità interna	15
2.14	Scarico condensa	16
2.15	Schema elettrico	17
2.16	Collegamento elettrico	19
2.17	In caso di collegamento dell'Unità interna con l'Unità esterna 1:1	20
2.18	Schema di collegamento dell'ingresso della fonte di alimentazione per Unità esterna 1:1	20
3	MESSA IN SERVIZIO E MANUTENZIONE	21
3.1	Preparazione alla prima messa in servizio	21
3.2	Prima messa in servizio	21
3.3	Spegnimento temporaneo	21
3.4	Spegnimento per lunghi periodi	21
3.5	Manutenzione ordinaria	21
3.6	Manutenzione straordinaria	22
3.7	Funzionamento di prova	22
3.8	Impostazione funzione di riavvio automatico	22
4	APPENDICE	23

GAMMA

Modello	Codice
REW 25	20207139
REW 35	20207140
REW 50	20207144

ACCESSORI

Per la lista accessori completa e le informazioni relative alla loro abbinabilità consultare il Listocatalogo. Gentile Tecnico,

ci complimentiamo con Lei per aver proposto un apparecchio **RIELLO**, un prodotto moderno, in grado di assicurare il massimo benessere per lungo tempo con elevata affidabilità, efficienza, qualità e sicurezza.

Con questo libretto desideriamo fornirLe le informazioni che riteniamo necessarie per una corretta e più facile installazione dell'apparecchio senza voler togliere nulla alla Sua competenza e capacità tecnica.

Buon lavoro e rinnovati ringraziamenti

RIELLO

CONFORMITÀ

Le pompe di calore **RIELLO** sono conformi alle Direttive Europee:

- Direttiva Bassa Tensione 2014/35/UE
- Direttiva Compatibilità Elettromagnetica 2014/30/UE
- Direttiva RoHS 2011/65/UE
- Direttiva ErP 2009/125/CE e regolamento 2012/206/CE
- Direttiva RAEE 2012/19/UE
- Regolamento f-Gas 2014/517/UE



DICHIARAZIONE DI CONFORMITÀ UE SEMPLIFICATA

Il fabbricante, Riello S.p.A. Via Ing. Pilade Riello, 7 37045 - Legnago (VR) - ITALIA, dichiara che i condizionatori d'aria REW 25 / Riello Elixia 25 Mono, REW 35 / Riello Elixia 35 Mono, REW 50 / Riello Elixia 50 (tutti dotati di modulo WI-FI: WRE-T00BJ10 o WRE-T00-AJ10) sono conformi alla direttiva 2014/53/UE. Il testo completo della dichiarazione di conformità UE è disponibile al seguente indirizzo Internet: <https://www.riello.it/catalogo/condizionamento>

In alcune parti dell'apparecchio sono utilizzati i simboli:



Il gas refrigerante R32 è leggermente infiammabile ed inodore. Evitare la vicinanza a fonti d'innesco in funzionamento continuo (fiamme libere, elettrodomestici a gas, stufe elettriche, sigarette accese, ecc.).



Leggere attentamente le istruzioni prima di effettuare qualsiasi operazione sull'apparecchio.



Il Servizio Tecnico di Assistenza deve leggere le istruzioni prima di effettuare qualsiasi operazione sull'apparecchio.



Ulteriori informazioni sono disponibili sulla documentazione tecnica dell'apparecchio.

In alcune parti del libretto sono utilizzati i simboli:



AVVERTENZA = indica che l'uso errato di questa unità può essere causa di lesioni gravi o morte



ATTENZIONE = per azioni che richiedono particolare cautela ed adeguata preparazione; indica che l'uso errato di questa unità può essere causa di lesioni personali (1) danni materiali (2)

*1: la dicitura "lesioni personali" indica un piccolo incidente, una bruciatura o una scossa elettrica che non rende necessario il ricovero o lo svolgimento di trattamenti ripetuti in ospedale.

*2: la dicitura "danni materiali" si riferisce a danni più estesi che comprendono i beni o le risorse.



VIETATO = per azioni che NON DEVONO essere assolutamente eseguite

1 GENERALITÀ

1.1 Avvertenze e attenzioni generali

- ⚠ Al ricevimento del prodotto assicurarsi dell'integrità e della completezza della fornitura e, in caso di non rispondenza a quanto ordinato, rivolgersi all'Agenzia **RIELLO** che ha venduto l'apparecchio.
- ⚠ Leggere con attenzione il manuale di installazione prima di installare l'apparecchio. Esso contiene ulteriori istruzioni importanti per un'installazione corretta.
- ⚠ L'installazione del prodotto deve essere effettuata da impresa abilitata che a fine lavoro rilasci al Proprietario la dichiarazione di conformità di installazione realizzata a regola d'arte cioè in ottemperanza alle Norme vigenti Nazionali e Locali ed alle indicazioni fornite da **RIELLO** nel libretto istruzioni a corredo dell'apparecchio.
- ⚠ L'apparecchio deve essere installato secondo le norme vigenti sugli impianti elettrici. Se si rileva un danno, non installare l'apparecchio. Rivolgersi immediatamente al proprio rivenditore.
- ⚠ Il prodotto deve essere destinato all'uso previsto da **RIELLO** per il quale è stato espressamente realizzato. È esclusa qualsiasi responsabilità contrattuale ed extracontrattuale di **RIELLO** per danni causati a persone, animali o cose, da errori d'installazione, di regolazione, di manutenzione e da usi impropri.
- ⚠ Nelle operazioni di installazione e/o manutenzione utilizzare abbigliamento e strumentazione idonei ed antinfortunistici. **RIELLO** declina qualsiasi responsabilità per la mancata osservanza delle vigenti norme di sicurezza e di prevenzione degli infortuni.
- ⚠ Gli interventi di riparazione o manutenzione devono essere eseguiti dal Servizio Tecnico **RIELLO**, secondo quanto previsto nella presente pubblicazione. Non modificare o manomettere l'apparecchio in quanto si possono creare situazioni di pericolo ed il costruttore dell'apparecchio non sarà responsabile di eventuali danni provocati.
- ⚠ Non modificare mai questo apparecchio staccando una qualsiasi delle sue protezioni di sicurezza o effettuando il bypass di uno qualsiasi degli interruttori interbloccati di sicurezza.
- ⚠ Prima di eseguire i lavori elettrici, applicare una spina approvata al cavo di alimentazione. Inoltre, assicurarsi che l'apparecchio sia adeguatamente collegato a terra.
- ⚠ Durante le operazioni di installazione e/o manutenzione mantenere ordinata e pulita l'area attorno all'unità.
- ⚠ Non installare l'apparecchio in un luogo che non può reggere il peso dell'apparecchio. Eventuali cadute dell'apparecchio possono causare lesioni alle persone e danni materiali.
- ⚠ L'esposizione dell'unità all'acqua o all'umidità prima dell'installazione può causare scosse elettriche. Non riporre l'apparecchio in uno scantinato umido e non esporlo alla pioggia o al contatto con l'acqua.
- ⚠ Non installare l'unità in un luogo in cui potrebbero verificarsi perdite di gas infiammabili. In caso di perdite di gas e accumulo intorno all'unità, si potrebbero causare incendi.
- ⚠ Non installare l'apparecchio in un luogo che possa aumentare le vibrazioni dell'apparecchio. Non installare l'apparecchio in luoghi in cui il livello di rumorosità dell'unità possa essere amplificato o in cui il rumore e l'aria scaricata possano arrecare disturbo ai vicini.
- ⚠ Non collocare oggetti infiammabili (bombolette spray) nel raggio di 1 metro dall'espulsione dell'aria.
- ⚠ **PERICOLO DI SCOPPIO:** aprire le valvole di servizio prima dell'operazione; in caso contrario, si potrebbe verificare uno scoppio.
- ⚠ In caso di funzionamento anomalo, o fuoriuscite di fluidi, posizionare l'interruttore generale dell'impianto su "spento". Chiamare con sollecitudine il Servizio Tecnico **RIELLO** di zona e non intervenire personalmente sull'apparecchio.
- ⚠ Non forare o bruciare in quanto l'apparecchio è sotto pressione. Non esporre l'apparecchio a calore, fiamme, scintille o altre fonti di accensione. In caso contrario, potrebbe esplodere e provocare lesioni o la morte.
- ⚠ Per evitare lesioni alle persone, fare attenzione quando si maneggiano parti con bordi aguzzi.
- ⚠ Questo libretto è parte integrante dell'apparecchio e di conseguenza deve essere conservato con cura e lo dovrà SEMPRE accompagnare anche in caso di sua cessione ad altro Proprietario o Utente oppure di un trasferimento su un altro impianto. In caso di danneggiamento o smarrimento richiederne un altro esemplare al Servizio Tecnico **RIELLO** di Zona.
- ⚠ Rispettare le leggi in vigore nel Paese in cui viene installata la macchina, relativamente all'uso e allo smaltimento dell'imballo, dei prodotti impiegati per pulizia e manutenzione, e per la gestione del fine vita dell'unità.
- ♻ Il prodotto a fine vita non dev'essere smaltito come un rifiuto solido urbano ma dev'essere conferito ad un centro di raccolta differenziata.

GAS REFRIGERANTE

- ⚠ Gli apparecchi contengono gas refrigerante: agire con attenzione affinché non vengano danneggiati il circuito gas e la batteria alettata.
- ⚠ Il gas refrigerante R32 è leggermente infiammabile ed inodore. Leggere attentamente la scheda di sicurezza disponibile presso i rivenditori e far riferimento alla tabella "Area minima del pavimento per installazioni a parete" pag. 9.
- ⚠ Tutte le precauzioni riguardanti il trattamento del refrigerante devono essere rispettate in accordo con le normative vigenti.
- ⚠ Al termine dell'installazione o della manutenzione, verificare che non vi siano perdite di gas refrigerante. Eventuali perdite di gas all'interno dei locali possono generare gas tossici se in contatto con fiamme libere o corpi ad alta temperatura, in caso di perdita di refrigerante ventilare abbondantemente il locale.
- ⚠ Sia per la sostituzione sia per il rabbocco si deve usare esclusivamente il tipo di refrigerante specificato. In caso contrario nel circuito di refrigerazione si potrebbe creare una pressione anomala con la conseguente possibilità di guasto o esplosione oltre che di lesione alle persone.
- ⚠ Non usare metodi per accelerare il processo di sbrinamento o per la pulizia diversi da quelli consigliati dal produttore.
- ⚠ I refrigeranti potrebbero non contenere odore.
- ⚠ In base alla Normativa UE n. 517/2014 su determinati gas fluorurati ad effetto serra, è obbligatorio indicare la quantità totale di refrigerante presente nel sistema installato. Tale informazione è presente nella targa tecnica dell'unità.
- ⚠ Questa unità contiene gas fluorurati a effetto serra coperti dal Protocollo di Kyoto. Le operazioni di manutenzione e smaltimento devono essere eseguite solamente da personale qualificato.
- ⚠ Per l'installazione è necessario uno strumento speciale per il refrigerante R32 o R410A.
- ⚠ Lo spessore dei tubi di rame utilizzati per R32 deve essere superiore a 0,8 mm. Non utilizzare mai tubi in rame più sottili di 0,8 mm.
- ⚠ Quando l'unità interna è collegata all'unità esterna multisplit consultare il manuale di installazione dell'unità esterna e consultare il proprio rivenditore per informazioni sulla superficie minima.

- ⚠ Non aggiungere altri dispositivi senza il consiglio della fabbrica.
- ⚠ Dopo il lavoro di installazione, assicurarsi quanto segue prima dell'uso.
 - I tubi di collegamento sono collegati correttamente e non si verifica alcuna perdita.
 - Le valvole d'intercettazione sono completamente aperte.
 Il funzionamento del compressore senza valvole d'intercettazione aperte potrebbe causare un'elevata pressione anomala e guasti ai componenti.
 La perdita nel tubo di collegamento potrebbe comportare l'aspirazione di aria e l'aumento della pressione, provocando esplosioni e lesioni.
- ⚠ Quando si eseguono lavori di svuotamento del refrigerante (pump-down), assicurarsi di eseguire la seguente procedura.
 - Non mescolare aria nel ciclo del refrigerante.
 - Arrestare il compressore prima di rimuovere la tubazione una volta chiuse le valvole d'intercettazione.
 Rimuovendo le tubazioni con il compressore in funzione e valvole d'intercettazione aperte, l'aria potrebbe essere aspirata e la pressione del ciclo di refrigerazione diventa anormalmente alta, provocando esplosioni o lesioni alle persone.

INFORMAZIONI IMPORTANTI SUL REFRIGERANTE UTILIZZATO

Questo prodotto contiene gas fluorurati ad effetto serra.

Non scaricare i gas nell'atmosfera.

Tipo di refrigerante: R32

Valore GWP(1): 675* (es. R32 rif. AR4)

(1)GWP = potenziale di riscaldamento globale
 La quantità di refrigerante è indicata nella targhetta dell'unità.

* Questo valore si basa sulla normativa sul gas F 517/2014

1.2 Regole fondamentali di sicurezza

Ricordiamo che l'utilizzo di prodotti che impiegano energia elettrica comporta l'osservanza di alcune regole fondamentali di sicurezza quali:

- ⊖ È vietato l'uso dell'apparecchio ai bambini e alle persone inabili non assistite.
- ⊖ È vietato toccare l'apparecchio se si è a piedi nudi e con parti del corpo bagnate.
- ⊖ È vietato spruzzare o gettare acqua direttamente sull'apparecchio.
- ⊖ È vietato assolutamente toccare le alette della batteria, le parti in movimento, interporre tra le stesse o introdurre oggetti appuntiti attraverso le griglie.

- ⊖ È vietato qualsiasi intervento tecnico o di pulizia prima di aver scollegato l'apparecchio dalla rete di alimentazione elettrica posizionando l'interruttore generale dell'impianto su "SPENTO". Accertarsi che tutti gli interruttori di alimentazione e l'interruttore automatico siano disattivati. La mancata osservanza di questa precauzione può essere causa di scosse elettriche.
- ⊖ È vietato modificare i dispositivi di sicurezza o di regolazione senza l'autorizzazione del costruttore.
- ⊖ È vietato tirare, staccare, torcere i cavi elettrici fuoriuscenti dall'apparecchio anche se questo è scollegato dalla rete di alimentazione elettrica.
- ⊖ Collegare il cavo di collegamento correttamente. se il cavo di collegamento viene Collegato nella maniera sbagliata, le parti elettriche possono subire danni.
- ⊖ Controllare che il filo di terra non sia incrinato o scollegato prima dell'installazione.
- ⊖ Non installare l'apparecchio nei pressi di concentrazioni di gas combustibili o vapori gassosi. La mancata osservanza di questa precauzione può essere causa di incendi o esplosioni.
- ⊖ Per evitare surriscaldamenti dell'unità interna e il rischio di incendi, collocare l'unità a distanza di sicurezza (più di 2 m) da fonti di calore come radiatori, impianti di riscaldamento, forni, stufe, ecc.
- ⊖ Quando si sposta il condizionatore d'aria per installarlo in un altro posto, fare molta attenzione a non far entrare il refrigerante specificato (R32 o R410A) a contatto con nessun altro corpo gassoso nel ciclo di refrigerazione. se l'aria o qualsiasi altro gas si meschia al refrigerante, la pressione del gas nel ciclo di refrigerazione aumenta in maniera anormale causando di conseguenza lo scoppio del tubo e lesioni alle persone.
- ⊖ Nel caso in cui si verificano perdite di gas refrigerante dal tubo durante i lavori di installazione, immettere immediatamente aria pura nell'ambiente. se il gas refrigerante viene riscaldato dal fuoco o da altro, esso genera gas velenoso.
- ⊖ È vietato disperdere nell'ambiente e lasciare alla portata dei bambini il materiale dell'imballo in quanto può essere potenziale fonte di pericolo. Deve quindi essere smaltito secondo quanto stabilito dalla legislazione vigente.

1.3 Descrizione dell'apparecchio

REW è una unità interna per installazione a parete, idonea all'utilizzo in applicazioni residenziali o piccolo-commerciali in abbinamento all'unità esterna. Il motore DC del ventilatore, a più velocità, migliora le prestazioni ed il comfort sonoro.

Il controllo, la regolazione e la programmazione vengono effettuate con il telecomando a raggi infrarossi, le cui modalità funzionali e di impiego sono descritte nel manuale utente. Il refrigerante R32 consente rendimenti elevati collocando **RIELLO REW** tra gli apparecchi più efficienti del mercato.

1.4 Dispositivi di sicurezza e regolazione

La sicurezza e la regolazione dell'apparecchio sono ottenuti con:

- sensore di temperatura dello scambiatore di calore, che trasmette il valore rilevato al quadro di comando che interviene in caso la temperatura rilevata sia anomala rispetto alla modalità di funzionamento
- sensore di temperatura dell'aria ambiente, che trasmette il valore rilevato al quadro di comando per agire sul funzionamento dell'unità esterna e regolare la temperatura in ambiente.

⚠ La sostituzione dei dispositivi di sicurezza deve essere effettuata dal Servizio Tecnico **RIELLO**, utilizzando esclusivamente componenti originali. Fare riferimento al catalogo ricambi.

⊖ E' vietato fare funzionare l'apparecchio con i dispositivi di sicurezza in avaria.

1.5 Identificazione

L'apparecchio è identificabile attraverso la targa tecnica:

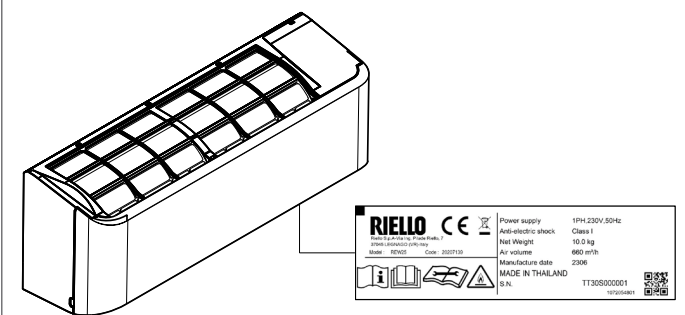

Power supply	Alimentazione elettrica
Anti-electric shock	Anti-shock elettrico
Class	Classe
Net Weight	Peso netto
Air volume	Volume d'aria
Manufacture date	Data di produzione

Targa tecnica

Riporta i dati tecnici e prestazionali dell'apparecchio.

⚠ La manomissione, l'asportazione e la mancanza delle targhette di identificazione non permette la sicura identificazione del prodotto attraverso il suo numero di matricola.

1.6 Struttura

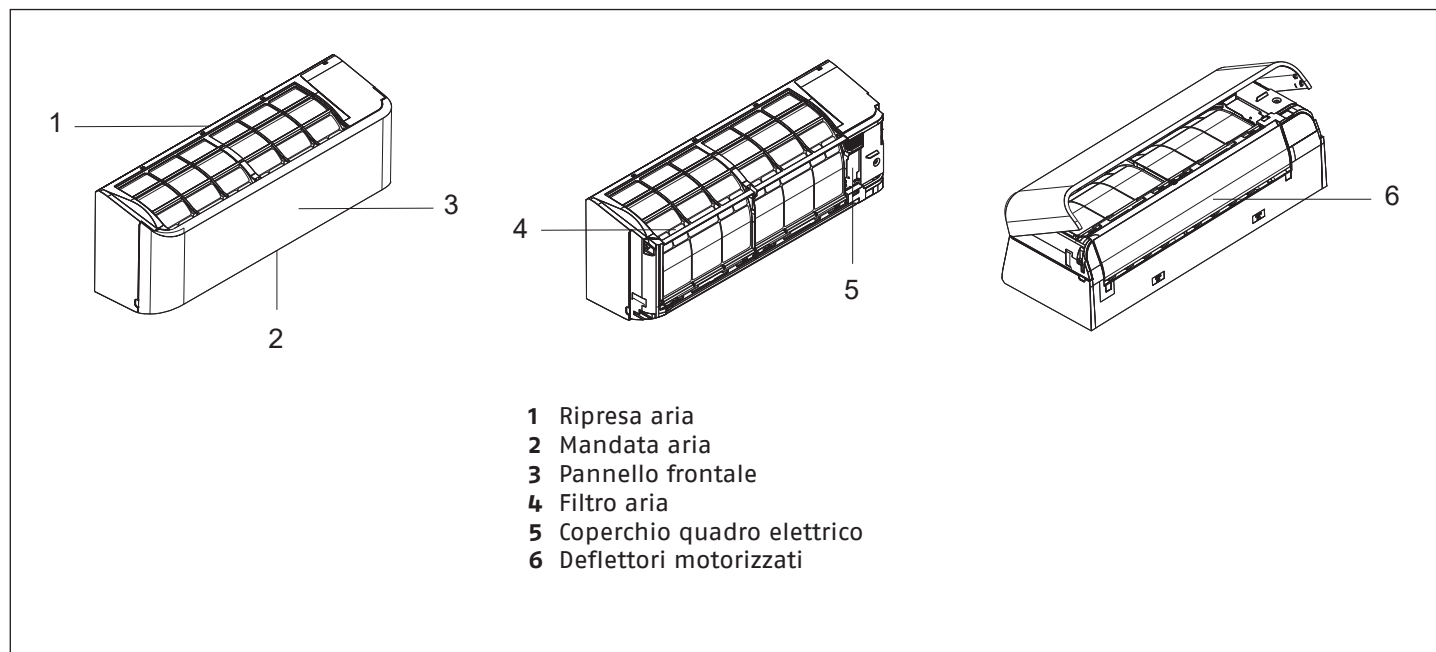

1.7 Dati tecnici

MODELLO		REW 25	REW 35	REW 50
Caratteristiche elettriche				
Alimentazione elettrica	V/Ph/Hz	230/1/50		
Grado di protezione	IP	IP20		
Ventilatore				
Quantità	n.	1	1	1
Potenza assorbita nominale	kW	0,035	0,040	0,040
Corrente assorbita nominale	A	0,24	0,27	0,29
Portata aria massima	m ³ /h	660	720	990
Portata aria media	m ³ /h	440	540	750
Portata aria minima	m ³ /h	310	340	570
Portata aria superminima	m ³ /h	290	290	380
Velocità massima	rpm	1020	1090	990
Velocità media	rpm	700	800	800
Velocità minima	rpm	550	580	680
Velocità superminima	rpm	520	520	550
Livelli sonori in raffreddamento				
Pressione sonora superminima (1)	dB(A)	19	19	26
Pressione sonora minima (1)	dB(A)	22	23	31
Pressione sonora media (1)	dB(A)	32	33	37
Pressione sonora massima (1)	dB(A)	40	43	44
Potenza sonora massima	dB(A)	53	56	57
Livelli sonori in riscaldamento				
Pressione sonora superminima (1)	dB(A)	19	19	26
Pressione sonora minima (1)	dB(A)	22	23	31
Pressione sonora media (1)	dB(A)	31	33	37
Pressione sonora massima (1)	dB(A)	40	43	44
Potenza sonora massima	dB(A)	53	56	57

1) Valore in campo libero a 1 metro fronte unità, secondo GB/T7725-2004



I dati prestazionali sono riportati nel manuale dell'unità esterna abbinata.

1.8 Circuito Frigorifero

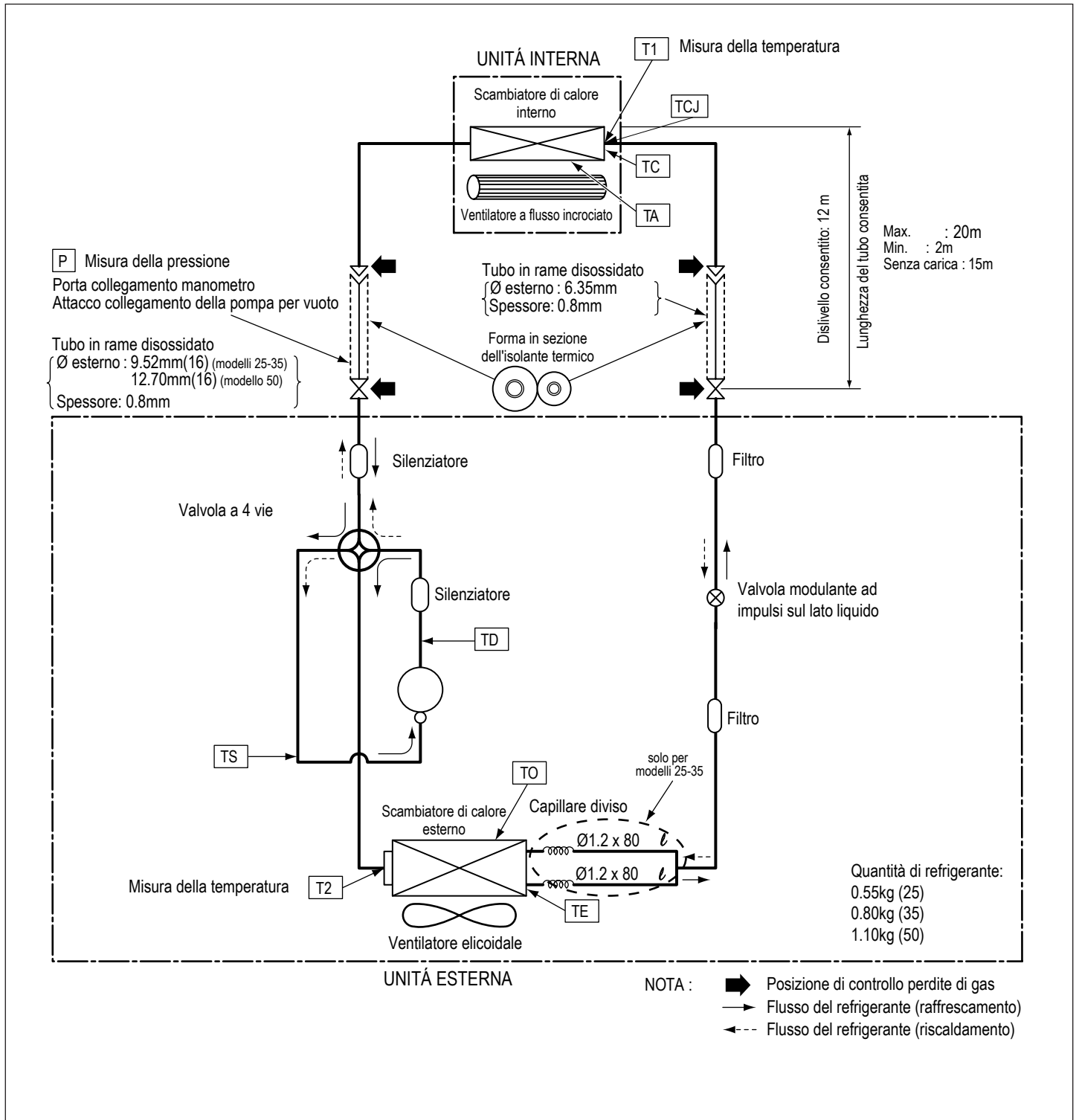

Nota: La lunghezza massima del tubo di questo condizionatore d'aria è di 15 m. Quando la lunghezza del tubo supera i 15 m, è necessaria la carica aggiuntiva di refrigerante, 20 g per 1 m per la parte del tubo che supera i 15 m (Massimo 100 g).

2 INSTALLAZIONE

2.1 Schema di installazione dell'unità interna e dell'unità esterna

25-35

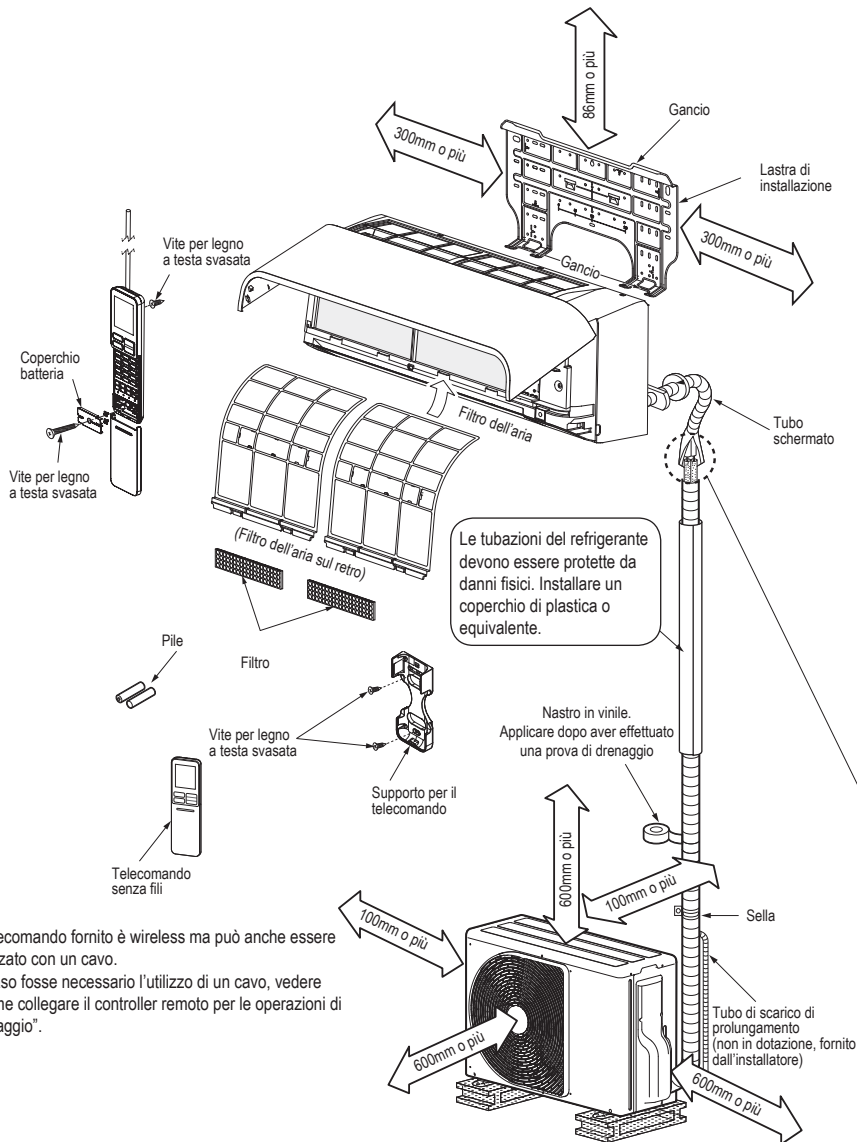

Per i tubi posteriore sinistro, inferiore sinistro e sinistro

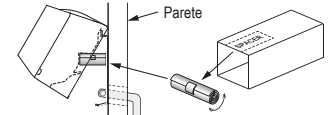

Tagliare un pezzo di SPACER dalla confezione dell'unità interna, arrotolarlo e inserirlo tra l'unità interna e la parete al fine di inclinare l'unità interna per un funzionamento più efficiente.

I tubi ausiliari possono essere collegati a sinistra, posteriormente a sinistra, posteriormente a destra, a destra, basso a destra, o basso a sinistra.

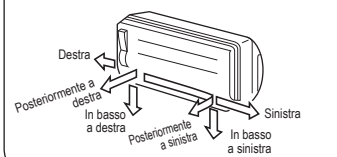

Non far allentare il tubo di scarico.



Accertarsi di disporre il tubo di scarico inclinato verso il basso.

La connessione svasata deve essere installata esternamente.

Isolamento dei tubi del refrigerante isolare i tubi separatamente, non insieme.

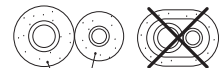

Polietilene espanso resistente al calore dallo spessore di 6 mm

50

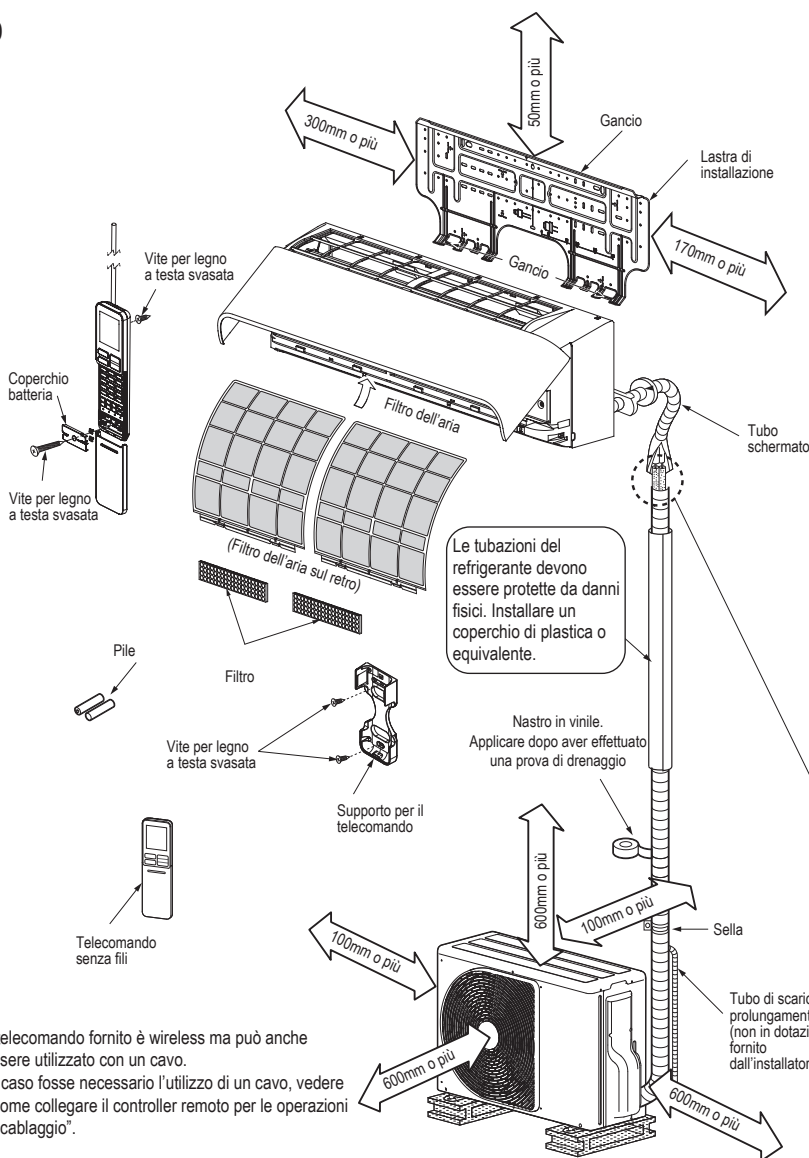

Per i tubi posteriore sinistro, inferiore sinistro e sinistro

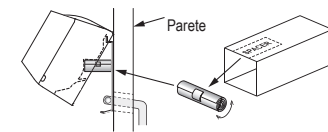

Tagliare un pezzo di SPACER dalla confezione dell'unità interna, arrotolarlo e inserirlo tra l'unità interna e la parete al fine di inclinare l'unità interna per un funzionamento più efficiente.

I tubi ausiliari possono essere collegati a sinistra, posteriormente a sinistra, posteriormente a destra, a destra, basso a destra, o basso a sinistra.

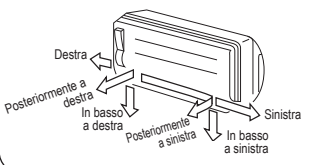

Non far allentare il tubo di scarico.



Accertarsi di disporre il tubo di scarico inclinato verso il basso.

La connessione svasata deve essere installata esternamente.

Isolamento dei tubi del refrigerante isolare i tubi separatamente, non insieme.

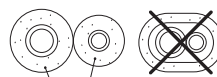

Poliuretano espanso resistente al calore dallo spessore di 8 mm

2.1.1 Componenti di installazione opzionali

Codice parte	Nome delle parti	Quantità
A	Tubo di raffreddamento Lato liquido: Ø6,35 mm Lato gas: Ø9,52 mm (25-35) Ø12,70 mm (50)	Ciascuno
B	Materiale isolante del tubo (polietilene espanso, spessore 6 mm (25-35) - 8 mm (50))	1
C	Mastice, nastri PVC	Ciascuno

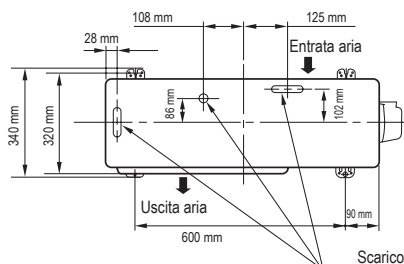

2.2 Luogo di installazione

2.1.2 Fissaggio dei bulloni dell'apparecchio esterno

- Fissare l'apparecchio esterno con gli appositi bulloni e dadi di bloccaggio nel caso sia esposto a forti venti.
- Utilizzare dadi e bulloni di ancoraggio da Ø8 o Ø10 mm.
- Se è necessario scaricare l'acqua di sbrinamento, applicare il rubinetto di scarico alla piastra inferiore dell'unità esterna prima dell'installazione.

Quando si utilizza una unità esterna multisistema, fare riferimento al manuale di installazione fornito con il modello in questione.

- L'ubicazione degli apparecchi **REW**, deve essere stabilita dal progettista dell'impianto o da persona competente in materia e deve tenere conto sia delle esigenze prettamente tecniche, sia di eventuali Legislazioni locali vigenti.
- Deve essere un luogo che consente di lasciare spazio attorno all'unità interna come mostrato nello schema.
- Deve essere un luogo in cui non ci siano ostacoli vicino all'apertura di entrata e all'apertura di uscita dell'aria.
- Deve essere un luogo che consente una facile installazione dei tubi da collegare all'unità esterna.
- Deve essere un luogo che consente l'apertura del pannello anteriore.

- L'unità interna deve essere installata ad almeno 2,3 m di altezza.

- ⚠ Assicurarsi che il luogo di installazione e di lavoro siano adeguatamente ventilati per disperdere eventuali fughe di gas che potrebbero causare fiamme in presenza di attività con generazione di calore ad elevata temperatura.
- ⚠ Evitare la vicinanza a fonti d'innesco in funzionamento continuo (fiamme libere, elettrodomestici a gas, stufe elettriche, sigarette accese ecc.).
- ⚠ Utilizzare una strumentazione adatta al refrigerante del sistema.
- ⚠ Utilizzare un cercafughe di tipo elettronico opportunamente tarato per il refrigerante del sistema.
- ⚠ Evitare inoltre di collocare alcun oggetto sull'unità interna.
- ⚠ Evitare che la luce solare diretta colpisca il ricevitore senza fili dell'unità interna.
- ⚠ Il microprocessore dell'unità interna non deve essere troppo vicino a fonti di rumore RF (per i dettagli, fare riferimento al manuale di istruzioni).
- ⚠ Il prodotto utilizza gas refrigerante R32 e deve essere installato in ambienti che dispongono di una superficie minima del pavimento come indicato nella tabella seguente, in funzione della carica di refrigerante complessiva del circuito (data dalla somma della carica di fabbrica ed eventuale carica aggiuntiva).
- ⚠ Per il quantitativo di gas refrigerante caricato nell'unità fare riferimento alle ISTRUZIONI PER L'INSTALLATORE E PER IL SERVIZIO TECNICO dell'unità esterna utilizzata.

Area minima del pavimento per installazioni a parete

mc kg	A min m ²	mc kg	A min m ²
0,20		2,1	4,20
0,60		2,2	4,61
0,80	Nessun vincolo	2,3	5,04
1,0		2,4	5,49
1,10		2,5	5,96
1,22		2,6	6,44
1,225	1,43	2,8	7,47
1,3	1,61	3,0	8,58
1,4	1,87	3,4	11,02
1,5	2,15	3,8	13,77
1,6	2,44	4,2	16,82
1,7	2,76	4,6	20,17
1,8	3,09	5,0	23,83
1,9	3,44	5,4	27,80
2,0	3,81	5,8	32,07

mc: carica di refrigerante del sistema

A min: area minima richiesta dell'ambiente dove è installata l'unità interna

REW è destinato ad essere installato all'interno e posizionato a parete:

- installare l'unità interna nel locale da climatizzare
- la sua posizione deve essere tale da permettere la circolazione dell'aria trattata in tutto l'ambiente
- considerare un'area libera da ostruzioni che potrebbero compromettere la regolare mandata e ripresa dell'aria.

Verificare che:

- il muro di supporto sia in grado di sostenere il peso dell'apparecchio
- il tratto di parete non interessi elementi portanti della costruzione, tubazioni o linee elettriche
- i tasselli ad espansione forniti a corredo siano idonei al muro di supporto scelto.

È necessario evitare:

- l'installazione in corridoi o disimpegno comuni
- ostacoli o barriere che causino il ricircolo dell'aria di espulsione
- luoghi con presenza di atmosfere aggressive, esplosive o fluidi infiammabili

- irraggiamento solare e prossimità a fonti di calore
- ambienti umidi e posizioni in cui l'unità potrebbe venire a contatto con l'acqua
- ambienti con vapori d'olio
- ambienti contaminati da alte frequenze.

⚠ Evitare il posizionamento dell'unità a meno di 1 metro da impianti radio e video.

⊖ È vietato utilizzare cercafughe con lampade alogene.

2.3 Ricevimento del prodotto

L'Unità interna è fornita in collo unico, protetta da un imballo in cartone, elementi in polistirolo e da una pellicola in polietilene. All'interno dell'imballo, trova posto il seguente materiale:

- Busta documenti:
 - libretto istruzioni per l'installatore e per il Servizio Tecnico in italiano/inglese
 - libretto istruzioni per l'utente in italiano/inglese
 - n. 6 etichette garanzia.
- Altro materiale a corredo:
 - piastra di installazione
 - n. 2 filtri ultra-purificanti
 - telecomando wireless
 - n. 2 batterie del tipo AAA
 - n. 6 viti di montaggio
 - n. 3 viti per legno a testa piatta
 - n. 2 viti (fornite solo per modello 50)
 - cover della batteria
 - supporto telecomando.

⚠ Il libretto di istruzione è parte integrante dell'apparecchio e quindi si raccomanda di recuperarlo, di leggerlo e di conservarlo con cura.

⚠ La busta documenti va conservata in un luogo sicuro. L'eventuale duplicato è da richiedere a Riello S.p.A. che si riserva di addebitarne il costo.

⚠ In fase di installazione dell'apparecchio è consigliato l'utilizzo di indumenti protettivi al fine di evitare lesioni personali.

2.4 Posizionamento etichette

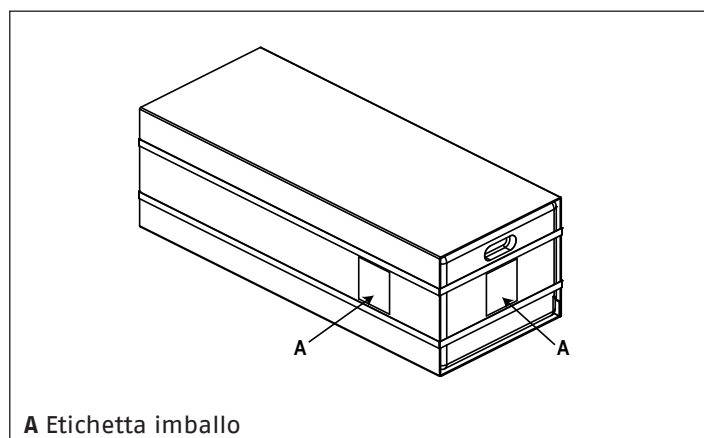

A Etichetta imballo

2.5 Dimensioni e peso

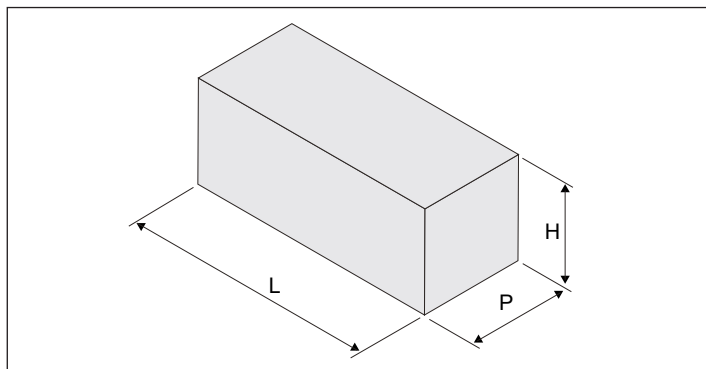

Modello		25	35	50
Dimensioni imballo				
H	mm	280	280	312
L	mm	862	862	1110
P	mm	350	350	384
Peso	kg	11	11	16

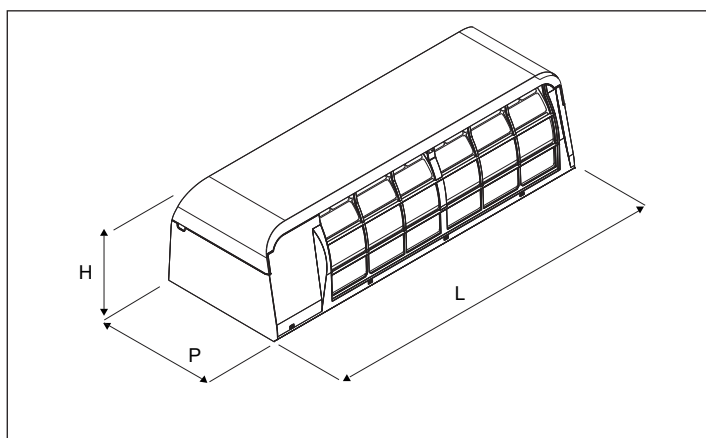

Modello		25	35	50
Dimensioni prodotto				
H	mm	230		250
L	mm	798		1050
P	mm	293		320
Peso	kg	10		14

2.6 Stoccaggio

⚠ L'apparecchio deve essere stoccato secondo quanto stabilito dalla legislazione vigente.

2.7 Movimentazione e rimozione dell'imballo

⚠ Prima di effettuare le operazioni di rimozione dell'imballo e di trasporto indossare indumenti di protezione individuale e utilizzare mezzi e strumenti adeguati alle dimensioni e al peso dell'apparecchio.

La movimentazione del prodotto può essere effettuata manualmente.

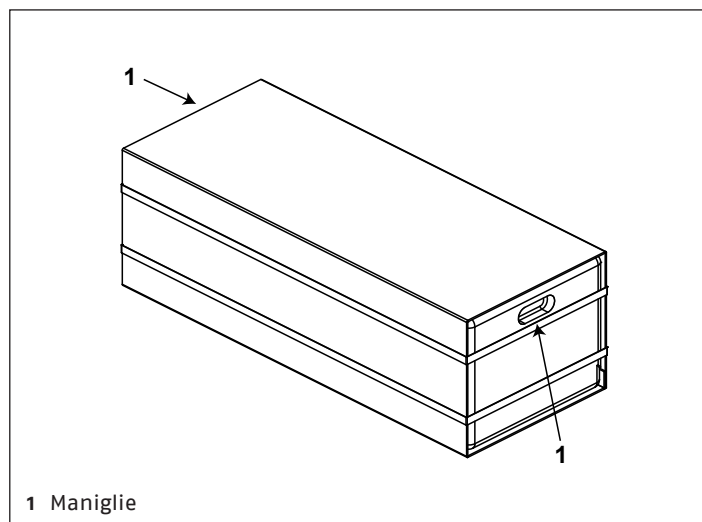

A seguire sono indicate le operazioni di rimozione dell'imballo e movimentazione dell'unità:

- trasportare l'apparecchio nella zona di installazione
- aprire l'imballo in cartone
- rimuovere la busta documenti
- estrarre l'apparecchio sollevandolo verso l'alto
- rimuovere gli elementi in polistirolo
- rimuovere il sacco in polietilene.

⚠ Nelle operazioni manuali è obbligatorio rispettare sempre il peso massimo per persona previsto dalla legislazione in vigore.

⚠ Maneggiare con cura.

⚠ È vietato disperdere nell'ambiente e lasciare alla portata dei bambini il materiale dell'imballo in quanto può essere potenziale fonte di pericolo. Deve quindi essere smaltito secondo quanto stabilito dalla legislazione vigente.

2.8 Zone di rispetto consigliate

Le zone di rispetto per il montaggio e la manutenzione dell'apparecchio sono riportate in figura. Gli spazi stabiliti sono necessari per evitare barriere al flusso d'aria e consentire le normali operazioni di pulizia e manutenzione.

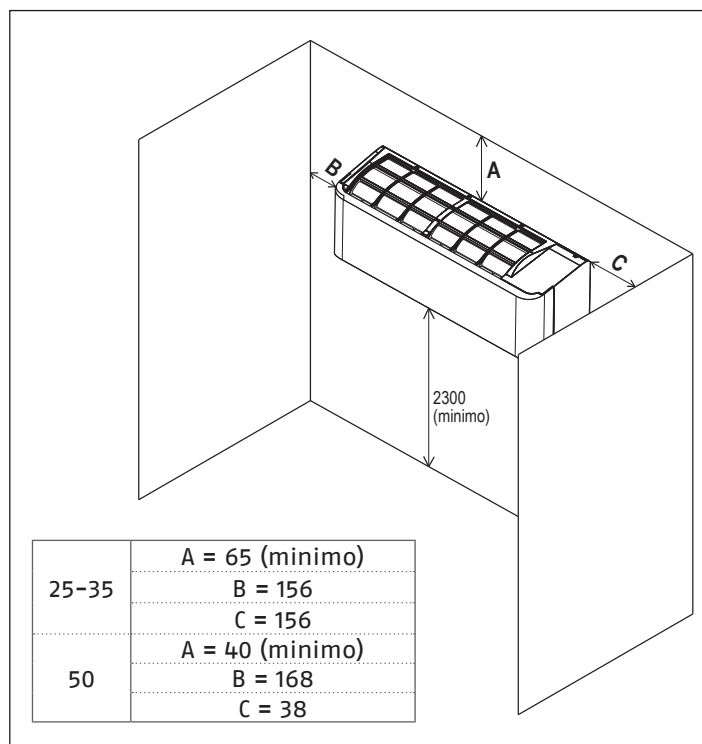

2.9 Installazione su impianti vecchi o da rimodernare

Quando **REW** viene installata su impianti vecchi o da rimodernare, è consigliato verificare che:

- l'impianto elettrico sia realizzato nel rispetto delle Norme specifiche e da personale professionalmente qualificato.

⚠ In caso di sostituzione, l'impianto deve essere verificato dal progettista o da persona competente in materia e deve tenere conto delle esigenze tecniche, norme e legislazioni vigenti.

⚠ Il costruttore non è responsabile di eventuali danni causati da una errata realizzazione degli impianti.

2.10 Posizionamento

APERTURA DI UN FORO

Quando si installano i tubi del refrigerante dal retro.

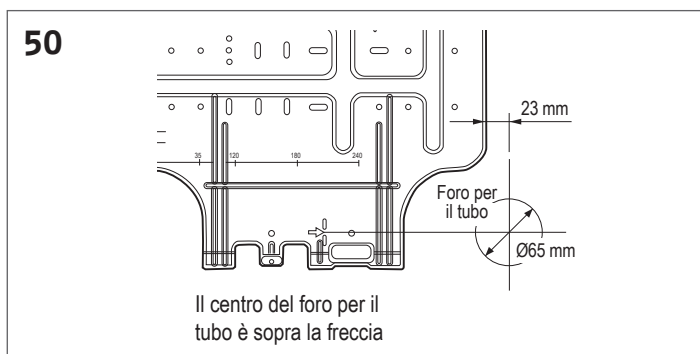
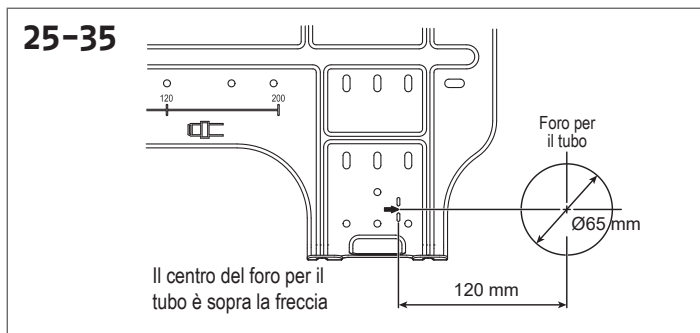

- Dopo aver determinato la posizione del foro per il tubo con la lastra di installazione trapanare il foro per il tubo (Ø65 mm) con una leggera inclinazione a scendere verso l'esterno.

⚠ In caso di collegamenti nel lato posteriore dell'unità, fare riferimento al capitolo "Collegamento frigorifero" per la posizione del foro.

Nota: Quando si trapanano un muro che contiene una lamiera stirata, una rete metallica o un rivestimento metallico, accertarsi di usare un anello per il bordo del foro per il tubo in vendita a parte.

INSTALLAZIONE DEL SUPPORTO METALLICO

Gli apparecchi **REW** sono forniti con un supporto metallico per il fissaggio alla parete.

⚠ Posizionare il supporto metallico su una superficie livellata ed in grado di sostenerne il peso.

⚠ Verificare l'orizzontalità dell'installazione utilizzando una livella a bolla.

25-35

(dimensioni in mm)

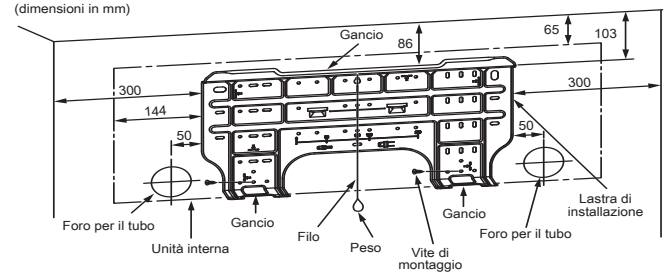

50

(dimensioni in mm)

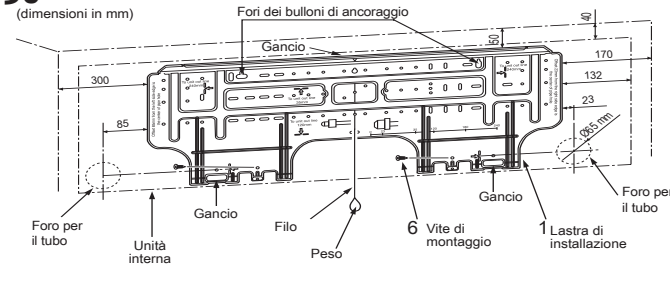

- Lo spazio consente di spostare la griglia di ingresso dell'aria e il deflettore orizzontale durante il funzionamento sopra i binari delle tende, il cornicione della finestra o altri oggetti.

25-35

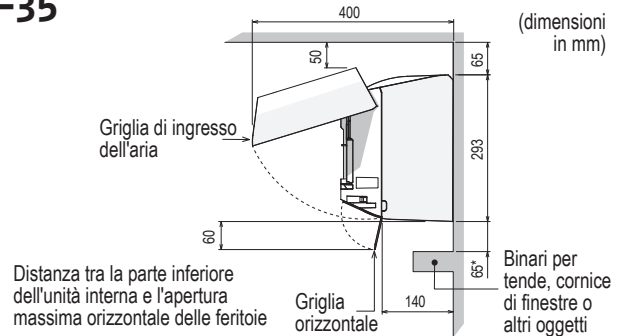

50

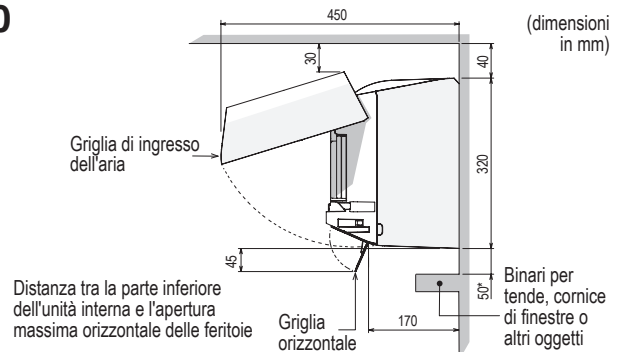

⚠ Se sono presenti binari per tende, cornicioni di finestre o altri oggetti, lo spazio dall'unità interna deve essere pari a 65 mm (25-35) - 50 mm (50) o più.

⚠ Se lo spazio consentito è inferiore a 65 mm (25-35) - 50 mm (50), ciò potrebbe influire sull'apertura e chiusura della griglia di ingresso dell'aria e del deflettore orizzontale.

⚠ Tuttavia, non devono esserci oggetti nella posizione di uscita dell'aria. Ciò bloccherà la direzione del flusso d'aria e diminuirà le prestazioni.

FISSAGGIO DEL SUPPORTO METALLICO DIRETTAMENTE SULLA PARETE

- Fissare saldamente la lastra di installazione sulla parete avvitandola nella parte superiore e nella parte inferiore per agganciarvi l'unità interna.
- Per montare la lastra di installazione su una parete di cemento con i bulloni di ancoraggio, utilizzare i fori per i bulloni di ancoraggio come illustrato nella figura seguente.
- Installare la lastra di installazione orizzontalmente nella parete.

⚠ Quando si installa la lastra di installazione con la vite di montaggio, non usare il foro per il bullone di ancoraggio, perché l'unità potrebbe cadere causando lesioni alle persone e danni materiali.

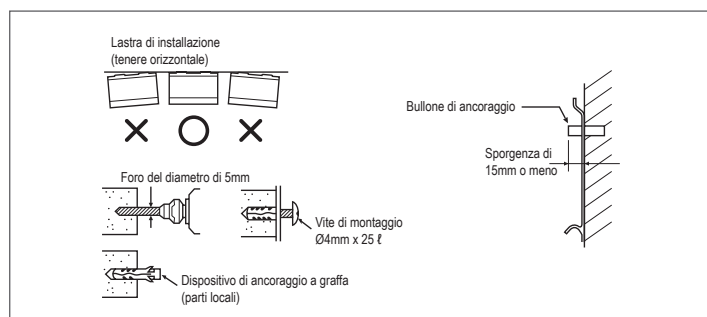

⚠ Quando si installa la lastra di installazione con la vite di montaggio, non usare il foro per il bullone di ancoraggio, perché l'unità potrebbe cadere causando lesioni alle persone e danni materiali.

- Nel caso di muri di blocchi, mattoni, cemento o simili, praticare dei fori con un diametro di 5 mm nella parete.
- Inserire i dispositivi di ancoraggio a gaffa per le viti adatte di montaggio 6.

Nota: Fissare i quattro angoli e le parti inferiori della base di installazione utilizzando da 4 a 6 viti di montaggio per installarlo.

2.11 Come collegare il telecomando per le operazioni di cablaggio

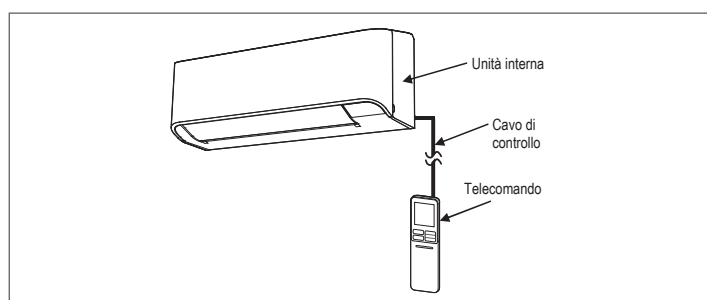

PER UNITÀ INTERNE

- 1) Aprire due tappi a vite e rimuovere in modo sicuro due viti sul pannello anteriore.
- 2) Aprire leggermente la parte inferiore del pannello anteriore, quindi tirare la parte superiore del pannello anteriore verso di sé per rimuoverlo come mostrato nella figura 1.
- 3) Regolare il cavo di controllo secondo le specifiche, come mostrato in figura 2.
- 4) Collegare saldamente il filo di controllo al terminale del display come mostrato nella figura 3 (serrare bene ma non più di 0,12 N·m (0,01 kgf·m).
- 5) Posizionare il cavo di controllo all'esterno dell'unità interna della stessa lunghezza del cavo di alimentazione e collegare il cavo come mostrato in figura 3 (tacca per uscita cavo).
- 6) Riasssemblare l'unità interna seguendo il processo inverso dei primi 2 punti.

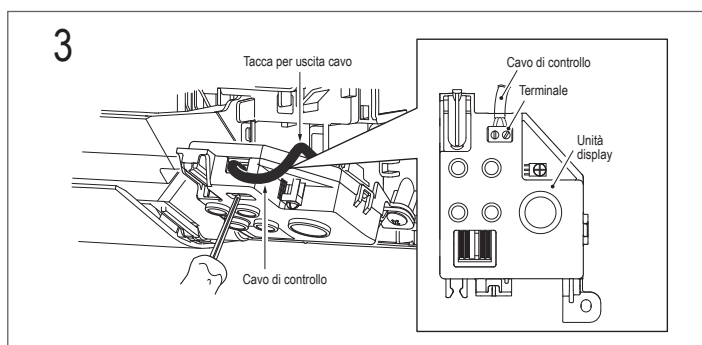
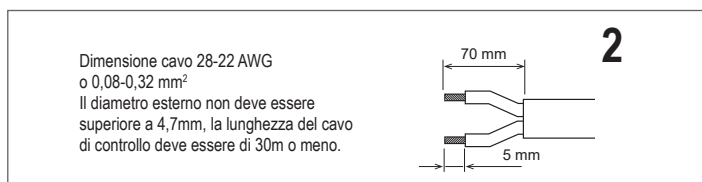
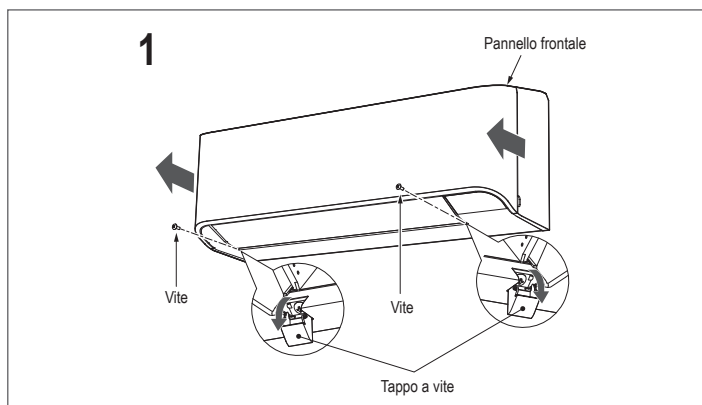

2.12 Installazione dei tubi e del tubo di scarico

Le dimensioni e il posizionamento degli attacchi frigoriferi sono riportati di seguito:

Modello		25	35	50
Connessioni frigorifere				
Attacco del liquido	Pollici	0.25	0.25	0.25
Attacco del gas	Pollici	0.37	0.50	0.50
Attacco del liquido	Ø mm	6.35	6.35	6.35
Attacco del gas	Ø mm	9.52	12.70	12.70

FORMATURA DEI TUBI E DEL TUBO DI SCARICO

Poiché la condensa può causare guasti all'apparecchio, assicurarsi di isolare entrambi i tubi di collegamento (usare del polietilene espanso come materiale isolante).

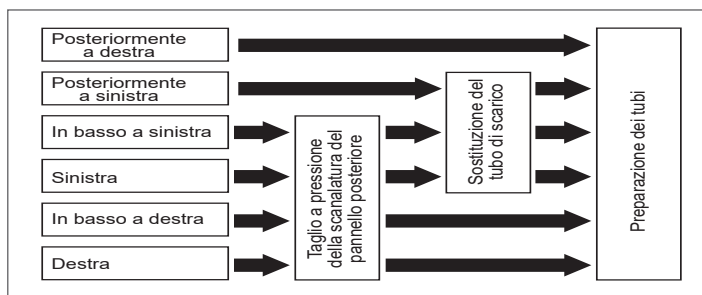

- Taglio a pressione della scanalatura del pannello posteriore

Con un paio di tenaglie intagliare una fessura sul lato sinistro o destro del corpo posteriore per il collegamento sinistro o destro e una fessura sul lato inferiore sinistro o destro del corpo posteriore per il collegamento inferiore sinistro o destro.

- Sostituzione del tubo di scarico

Per eseguire il collegamento dei tubi a sinistra, in basso a sinistra e posteriormente a sinistra, è necessario sostituire sia il tubo che il tappo di scarico.

Rimozione del tubo di scarico

- Il tubo di scarico può essere rimosso togliendo la vite che lo fissa e spingendo fuori tale tubo.
- Quando si rimuove il tubo di scarico, fare attenzione a qualsiasi profilo tagliente della lamina di acciaio. I profili possono ferire.
- Per installare il tubo di scarico, inserirlo saldamente fino a quando il componente di collegamento non si aggancia all'elemento di isolamento termico, quindi fissarlo con la vite originale.



Rimozione del tappo di scarico

- Afferrare il tappo con delle pinze ad ago e tirarlo.

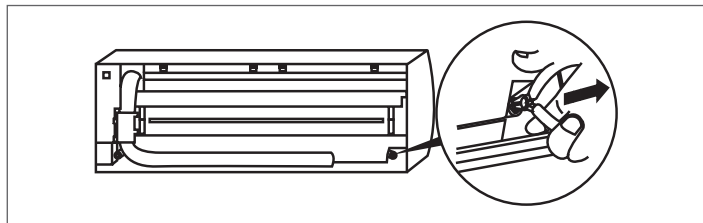

Fissaggio del tappo di scarico

- Inserire la chiave esagonale (4 mm) in una testa centrale.
- Inserire saldamente il tappo di scarico.

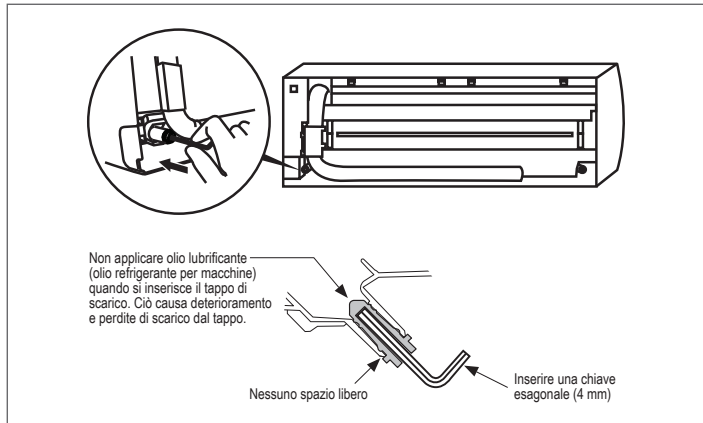

- ⚠ Inserirlo saldamente il tubo e il tappo di scarico; in caso contrario, possono verificarsi perdite d'acqua.

IN CASO DI COLLEGAMENTO DEI TUBI A DESTRA O A SINISTRA

- Dopo aver tracciato le scanalature del corpo posteriore con un coltello o uno spillo, tagliarle con una troncheseina o un utensile equivalente.

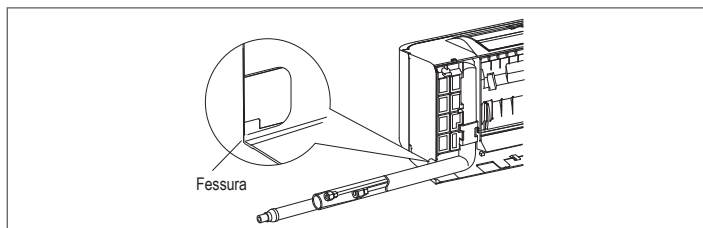

IN CASO DI COLLEGAMENTO DEI TUBI IN BASSO A DESTRA O IN BASSO A SINISTRA

- Dopo aver tracciato le scanalature del corpo posteriore con un coltello o uno spillo, tagliarle con una troncheseina o un utensile equivalente.

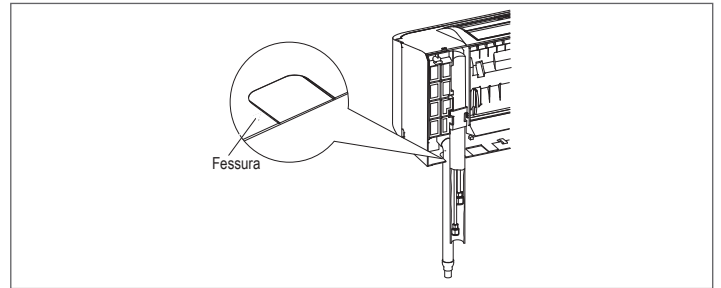

GIUNZIONE A SINISTRA CON I TUBI

- Piegare il tubo di collegamento in modo che venga a trovarsi entro 43 mm sopra la superficie della parete. Se il tubo di collegamento viene collocato a più di 43 mm sopra la superficie della parete, l'unità interna potrebbe essere installata in maniera instabile sulla parete. Quando si piega il tubo di collegamento, accertarsi di usare una piegatrice a molla in modo da non schiacciare il tubo.

Piegare il tubo di collegamento entro un raggio di 30 mm
Tubo di collegamento dopo l'installazione dell'Unità (figura)

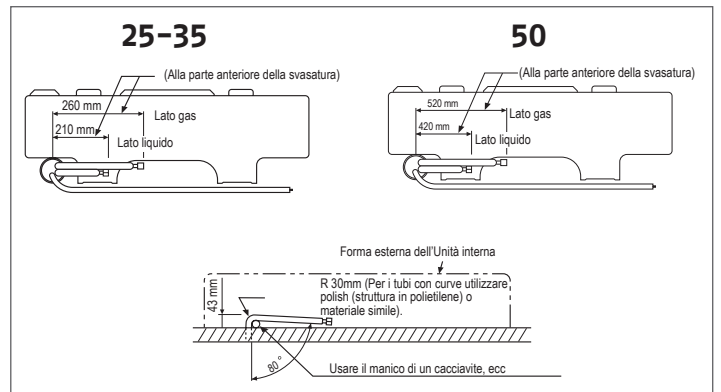





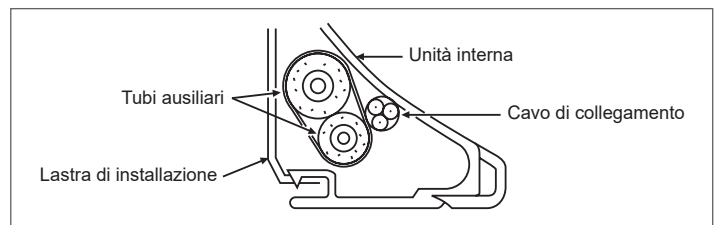

- Nota:** se il tubo viene piegato in maniera errata, l'Unità interna può essere instabile sulla parete. Dopo aver fatto passare il tubo di collegamento attraverso il foro per il tubo, collegare il tubo di collegamento ai tubi ausiliari e avvolgere il nastro di rivestimento attorno ad essi.

- ⚠ Fasciare strettamente i tubi ausiliari (due) e il cavo di collegamento con il nastro di rivestimento. Nel caso di tubi sinistrosi e di tubi sinistrosi posteriori, fasciare soltanto i tubi ausiliari (due) con il nastro di rivestimento.



- ⚠ Disporre con attenzione i tubi in modo che nessun tubo sporga dalla lastra posteriore dell'unità interna.
- ⚠ Collegare con attenzione i tubi ausiliari e i tubi di collegamento gli uni agli altri e tagliare il nastro isolante avvolto sul tubo di collegamento per evitare una doppia fasciatura alla giunzione; inoltre, sigillare la giunzione con del nastro in vinile, ecc.
- ⚠ Poiché la condensazione di umidità provoca guasti all'apparecchio, accertarsi di isolare entrambi i tubi di collegamento. (Usare del polietilene espanso come materiale isolante.)
- ⚠ Quando si fascia un tubo, fare attenzione a non schiacciarlo.

-  Per le indicazioni sulle distanze e dislivelli delle tubazioni di collegamento, fare riferimento al manuale dell'unità esterna abbinata.
-  Utilizzare tubazioni pulite. Verificare che all'interno non siano presenti polvere, detriti, acqua.
-  Evitare l'introduzione di gas incondensabili (aria) nel circuito, altrimenti potrebbero generarsi, in funzionamento, elevate pressioni con rischio di rotture.
-  Utilizzare tubazioni in rame per impianti frigoriferi.
-  È vietato l'utilizzo di linee frigorifere usate in quanto non è garantita la tenuta dell'attacco a cartella.
-  È vietato l'utilizzo di linee frigorifere precaricate.
-  È vietato eseguire saldature in presenza di refrigerante all'interno del circuito frigorifero. In caso di necessità, il refrigerante deve essere recuperato ed il circuito pulito con azoto senza ossigeno.

2.13 Installazione dell'unità interna

- Far passare il tubo attraverso il foro nella parete e agganciare l'unità interna ai ganci superiori sulla lastra di installazione.
- Far oscillare l'unità interna a destra e a sinistra per verificare che essa sia agganciata saldamente alla lastra di installazione.
- Tenendo premuta l'unità interna sulla parete con la parte inferiore, agganciarla alla lastra di installazione con la parte inferiore, tirare l'unità interna verso di sé per la parte inferiore per verificare che sia agganciata saldamente alla lastra di installazione.

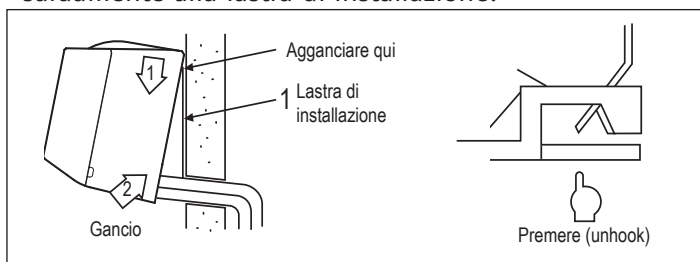

- Per staccare l'unità interna dalla lastra di installazione, tirare l'unità interna verso di sé spingendo in su il fondo per le parti specificate per la pressione.

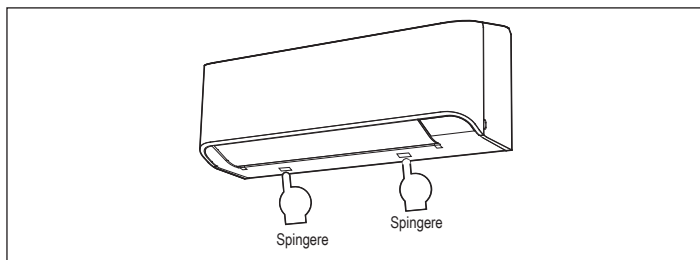



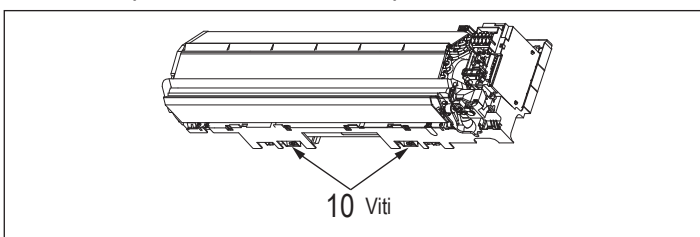

INFORMAZIONI (SOLO PER 50)

La parte inferiore dell'unità interna potrebbe galleggiare a causa delle condizioni delle tubazioni e non è possibile fissarla alla piastra di installazione. In tal caso, utilizzare le 10 viti fornite per fissare l'unità e la piastra di installazione.



Tubazione Ø		Coppia di serraggio
mm	pollici	Nm
6,35	1/4	16 - 18
9,52	3/8	30 - 42
12,70	1/2	50 - 62



-  Per il serraggio utilizzare una chiave dinamometrica per evitare danni ai dadi svasati e fughe di gas.
-  Utilizzare una strumentazione adatta al refrigerante del sistema.
-  Evitare di utilizzare l'olio refrigerante sulla parte esterna della svasatura.
-  Evitare la vicinanza a fonti d'innesco in funzionamento continuo (fiamme libere, elettrodomestici a gas, stufe elettriche, ecc.)..
-  Per le operazioni di verifica di tenuta del circuito e del vuoto pneumatico far riferimento al libretto istruzioni per l'installatore dell'unità esterna abbinata.

2.13.1 Isolamento delle tubazioni

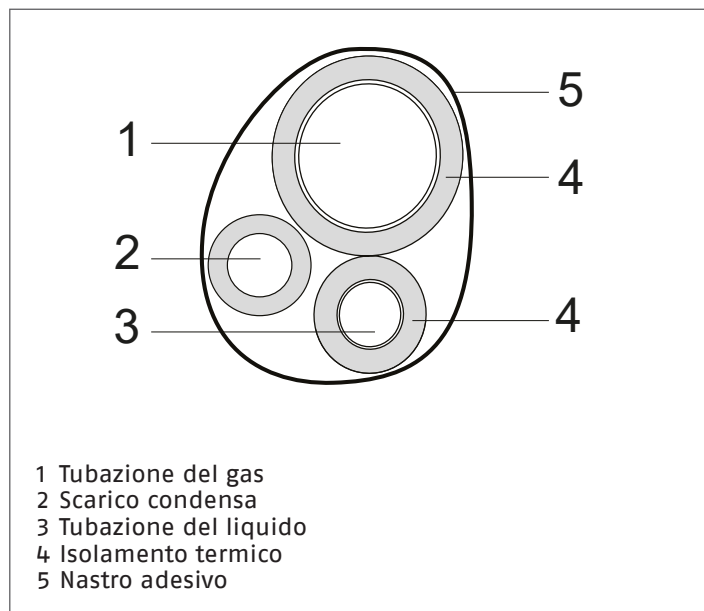
Le tubazioni di collegamento devono essere isolate termicamente per evitare dispersioni di calore o formazione di condensa.



- isolare le tubazioni del liquido e del gas separatamente
- utilizzare materiale isolante di spessore superiore a 15 mm
- assicurarsi che il materiale isolante sia aderente alla tubazione senza spazi vuoti
- fissare utilizzando nastro adesivo.

-  Evitare di stringere troppo il nastro adesivo per non danneggiare l'isolamento.
-  Evitare isolamenti parziali delle tubazioni.
-  In caso di utilizzo con temperature esterne maggiori di 30 °C e umidità relative superiori all'80%, aumentare lo spessore del materiale fino a 20 mm.

Per la tubazione del gas:

- assicurarsi che il materiale utilizzato resista a temperature fino a 120°C

Per la tubazione del liquido:

- assicurarsi che il materiale utilizzato resista a temperature fino a 70°C

2.14 Scarico condensa

Modello	25	35	50
Connessioni frigorifere			
Attacco scarico condensa	mm	16,3	

- Il foro deve essere praticato ad una leggera inclinazione verso il basso verso il lato esterno.

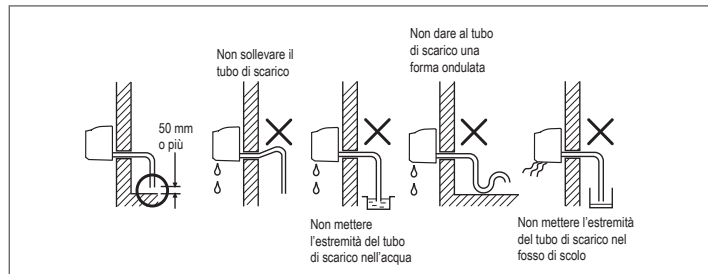

- Far defluire l'acqua nella vaschetta di scarico e accertarsi che l'acqua venga scaricata all'esterno.
- Quando si collega il tubo di scarico di prolungamento, isolare la parte di connessione del tubo di scarico di prolungamento con il tubo schermato.

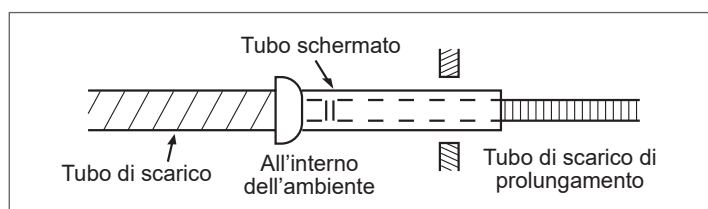

⚠ Sistemare il tubo di scarico in modo che sia possibile effettuare uno scarico appropriato dall'unità. Uno scarico non appropriato può causare danni materiali.

⚠ Il sistema di scarico deve prevedere un adeguato sifone per prevenire l'indesiderata entrata d'aria nel sistema in depressione. Il sifone inoltre impedisce l'infiltrarsi di odori o insetti.

⚠ Il sifone deve essere dotato di tappo nella parte inferiore o deve comunque permettere un veloce smontaggio per la pulizia.

⚠ Accertarsi della buona tenuta di tutte le giunzioni per evitare fuoriuscite di acqua.

⚠ La tubazione di drenaggio deve essere isolata per i tratti all'interno delle abitazioni per evitare la formazione di condensa sulla superficie.

La struttura di questo condizionatore d'aria è stata progettata in maniera tale da scaricare l'acqua raccolta in seguito alla condensazione di umidità, che si forma sul retro dell'unità interna, nella vaschetta di scarico. Pertanto, non riporre il cavo di alimentazione e altre parti ad un'altezza al di sopra della guida di scarico.

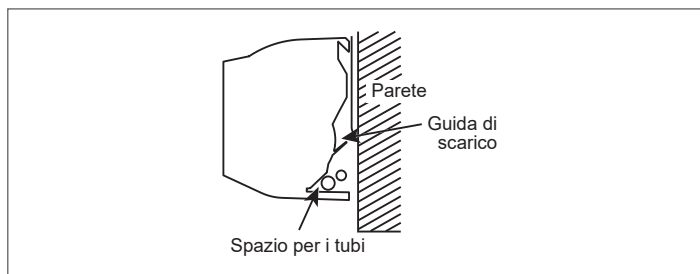

2.15 Schema elettrico

25-35

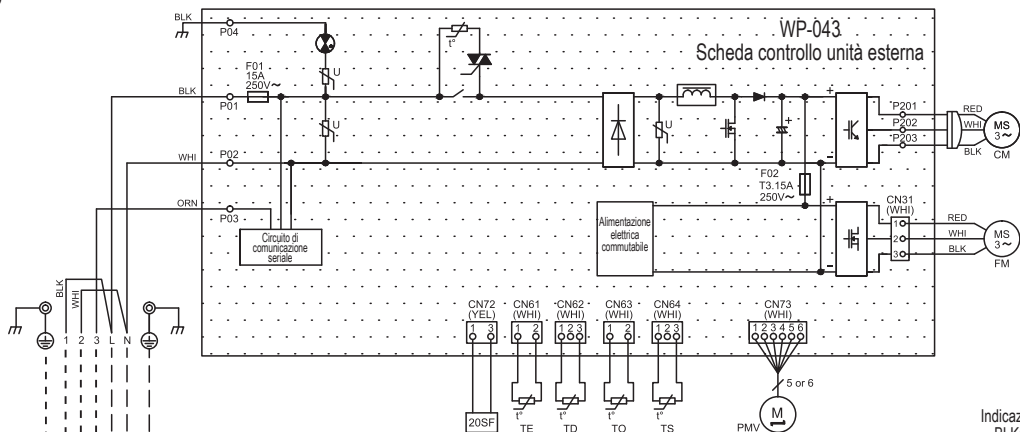

Indicazioni colori
 BLK: NERO
 WHI: BIANCO
 RED: ROSSO
 YEL: GIALLO
 ORN: ARANCIONE

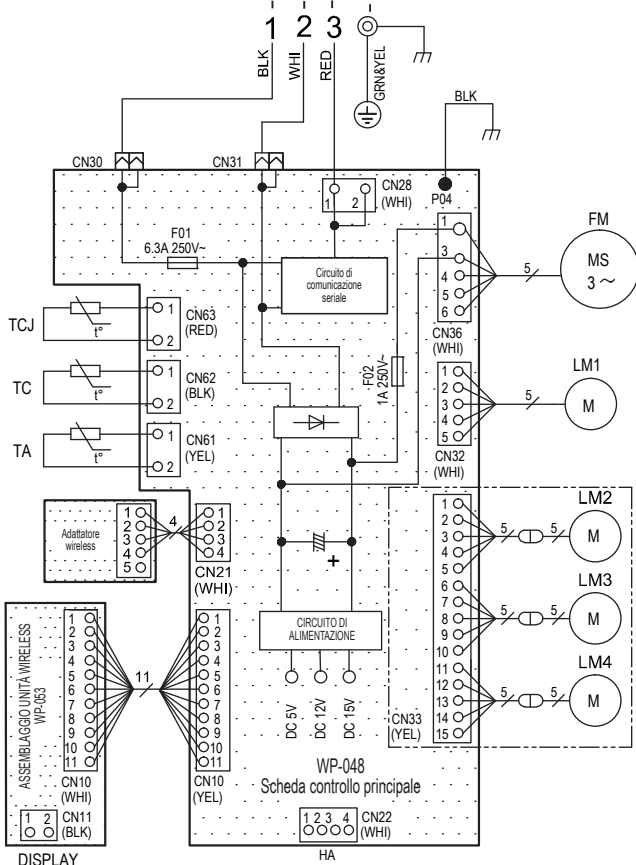

Indicazioni colori
 BLK: NERO
 WHI: BIANCO
 RED: ROSSO
 YEL: GIALLO
 GRN&YEL: VERDE&GIALLO

50

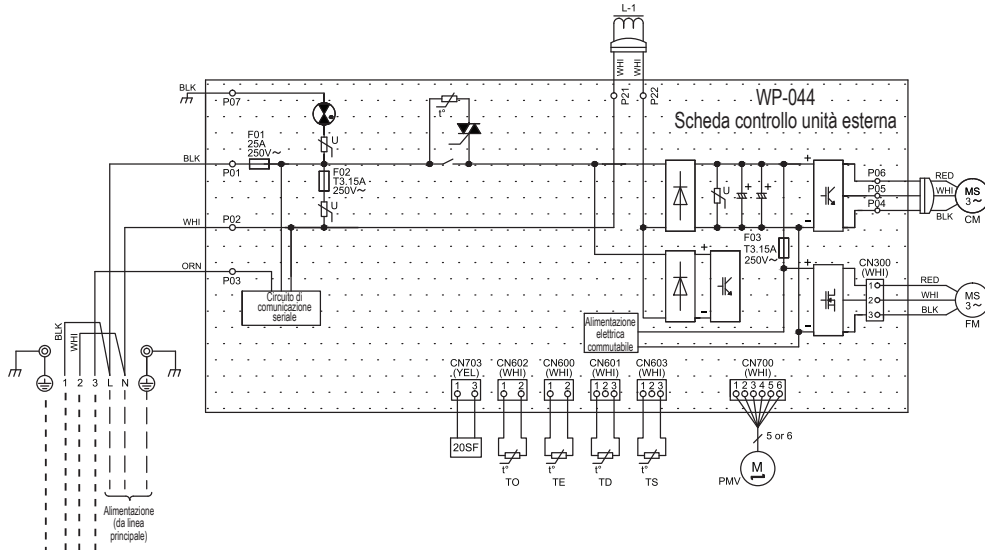

Indicazioni colori
 BLK: NERO
 WHI: BIANCO
 RED: ROSSO
 YEL: GIALLO
 ORN: ARANCIONE

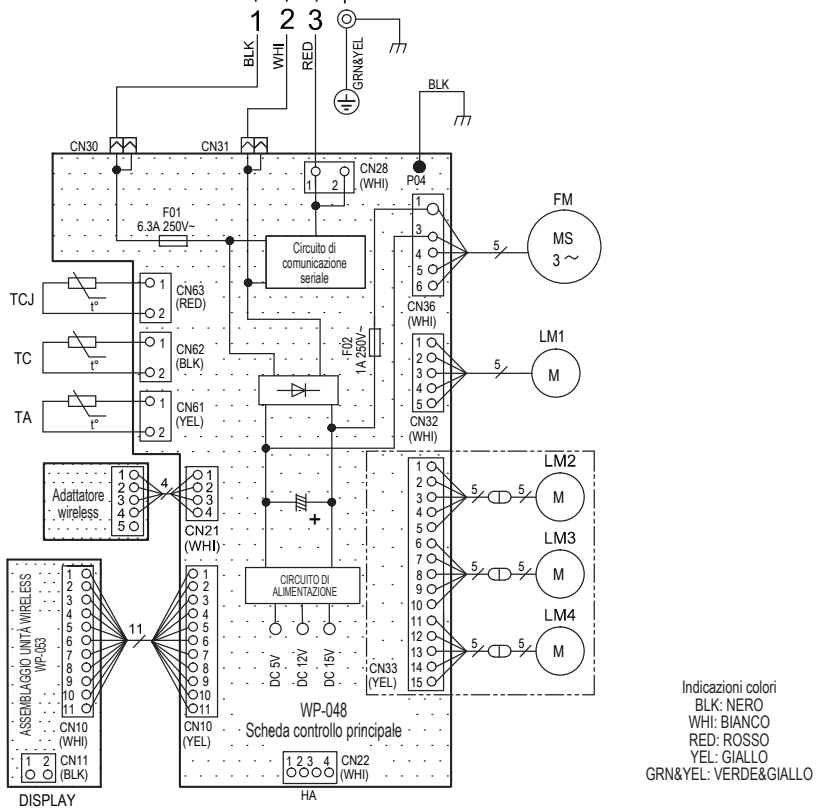

Indicazioni colori
 BLK: NERO
 WHI: BIANCO
 RED: ROSSO
 YEL: GIALLO
 GRN&YEL: VERDE&GIALLO

2.16 Collegamento elettrico

REW lascia la fabbrica completamente cablato e necessita solamente del collegamento all'unità esterna.

- Posizionare l'interruttore generale dell'impianto su "OFF".

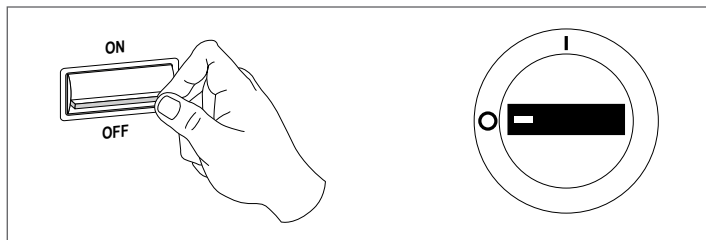

Per accedere alla morsetteria:

- Il collegamento del cavo di collegamento può essere effettuato senza dover rimuovere il pannello anteriore.
- Rimuovere la griglia della presa d'aria. Sollevare verso l'alto la griglia della presa d'aria e tirarla a sé.
- Rimuovere il coperchio dei terminali e il serrafilo.
- Inserire il cavo di collegamento (secondo le norme locali) nel foro per il tubo sulla parete.
- Estrarre il cavo di collegamento attraverso l'apposita feritoia sul pannello posteriore in modo che sporga anteriormente per circa 20 cm.
- Inserire il cavo di collegamento completamente nella morsetteria e fissarlo saldamente con la vite.
- Coppia di serraggio: 1,2 N·m (0,12 kgf·m)
- Fissare il cavo di collegamento con il serrafilo.
- Fissare sull'apparecchio esterno il coperchio del terminale, la bussola della piastra posteriore e la griglia della presa d'aria.

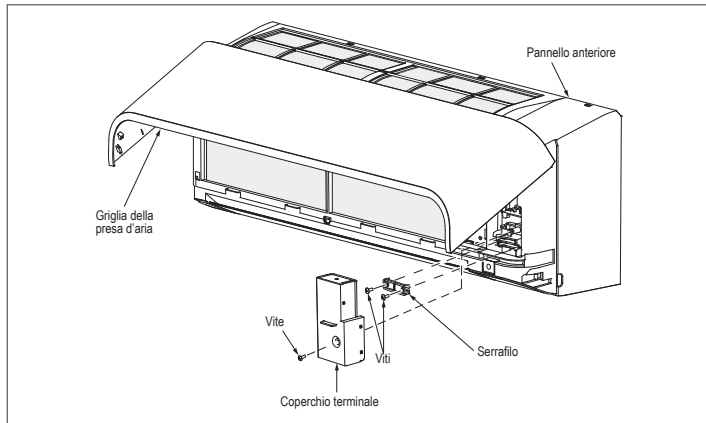

- Per applicare la griglia della presa d'aria eseguire al contrario le operazioni effettuate per rimuoverla.

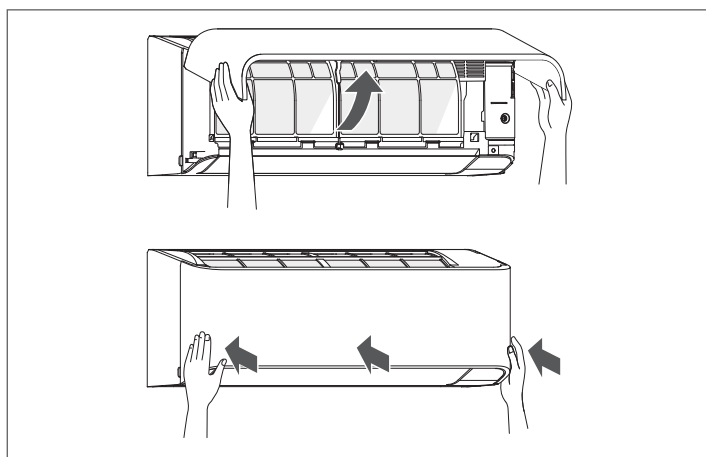

Per il dimensionamento del cavo di alimentazione elettrica e degli apparecchi di sicurezza, utilizzare la tabella di seguito riportata:

Modello	25	35	50
Alimentazione	50Hz, 230V Monofase		
Corrente massima	6,75A	7,50A	9,50A
Valore nominale dell'interruttore di circuito	10A	15A	15A
Cavo della fonte di alimentazione	H07RN-F o 60245 IEC66		H07RN-F o 60245 IEC66
Cavo di collegamento	(1,25 mm ² o più)		(1,5 mm ² o più)

⚠ Per l'uso in generale

Il cavo di alimentazione e il cavo di collegamento dell'apparecchio per utilizzo deve essere di tipo flessibile rivestito in policloroprene (H07RN-F) o 60245 IEC66 (verrà installato conformemente alle norme di cablaggio nazionali.)

⚠ Per scollegare l'apparecchio dalla alimentazione principale

Questo apparecchio va collegato all'alimentazione principale tramite un interruttore di circuito o un interruttore con una separazione dei contatti di almeno 3 mm in tutti i poli.

⚠ Le sezioni dei cavi indicate in tabella sono le minime da adottare. È necessario calcolare la dimensione corretta in base alla lunghezza effettiva, alla tipologia di posa e alle altre condizioni definite dalla normativa vigente.

- bloccare i cavi con il fermacavo
- completati i collegamenti elettrici, rimontare tutti i componenti operando in maniera inversa a quanto descritto.

È obbligatorio:

- collegare l'apparecchio ad un efficace impianto di terra
- riferirsi agli schemi elettrici del presente libretto per qualsiasi intervento di natura elettrica
- adottare precauzioni antistatiche in caso di condizioni atmosferiche con umidità inferiore al 40%.

⚠ I collegamenti elettrici devono essere eseguiti in accordo con le normative nazionali.

⚠ Evitare che i cavi di collegamento siano posizionati a meno di 1 metro da impianti radio e video.

⚠ Evitare l'utilizzo del cellulare.

⊖ È vietato collegare a terra l'apparecchio con tubature, parafulmini o con la messa a terra di una linea telefonica. Una messa a terra inadeguata può provocare scosse elettriche.

2.17 In caso di collegamento dell'Unità interna con l'Unità esterna 1:1

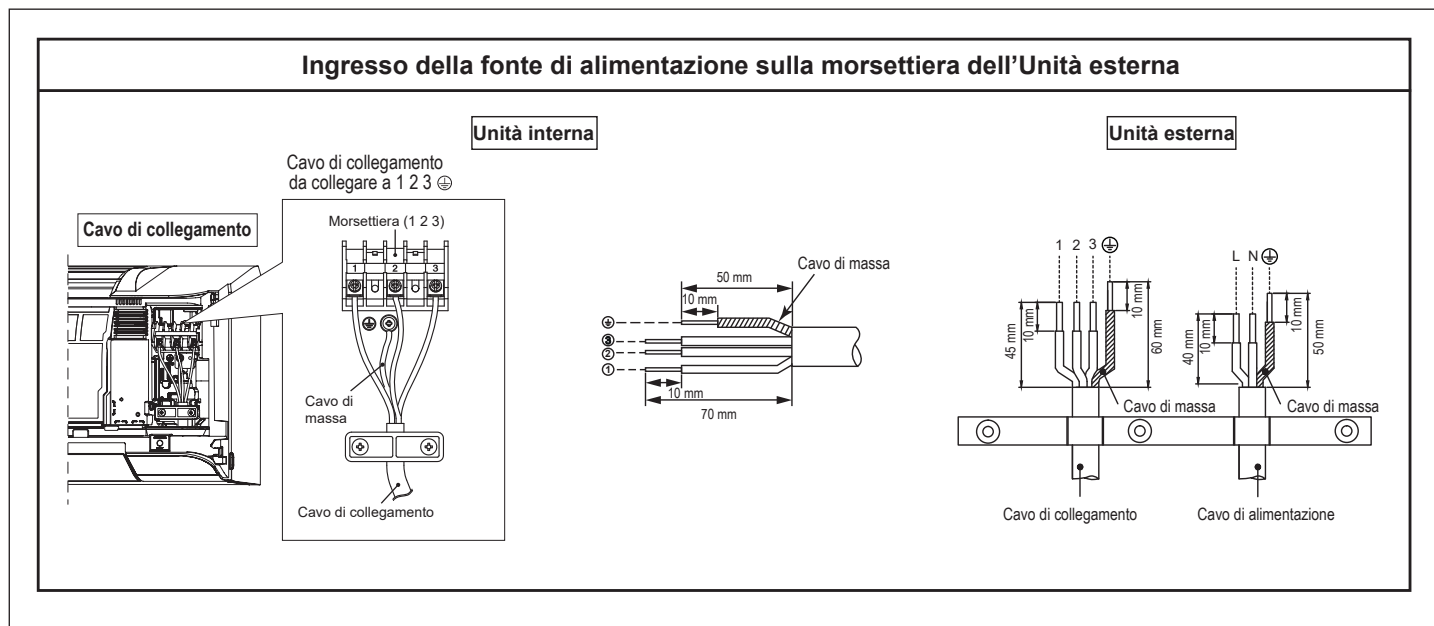

2.18 Schema di collegamento dell'ingresso della fonte di alimentazione per Unità esterna 1:1

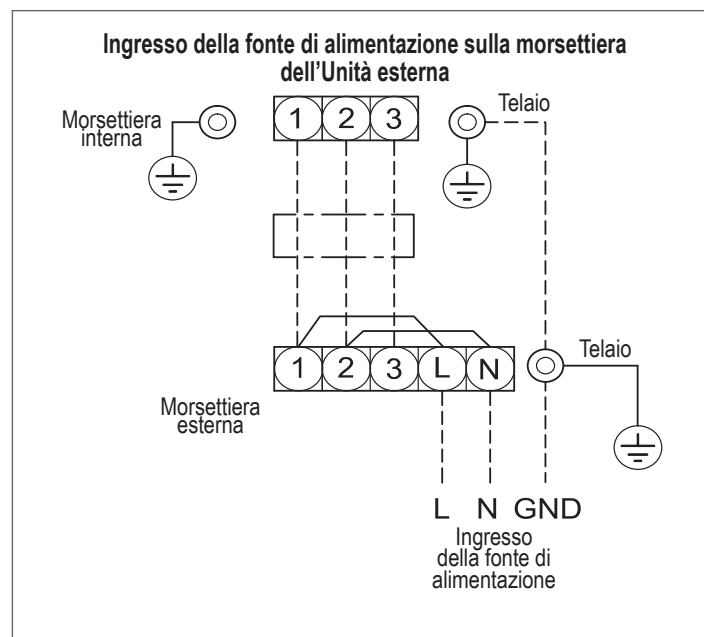

- ⚠ La fonte di alimentazione deve avere lo stesso valore nominale del condizionatore d'aria
- ⚠ Preparare la fonte di alimentazione per l'uso esclusivo con il condizionatore d'aria.
- ⚠ Utilizzare l'interruttore di circuito per la linea della fonte di alimentazione del condizionatore d'aria.
- ⚠ Assicurarsi che la fonte di alimentazione e il cavo siano conformi alle dimensioni e al metodo di cablaggio.
- ⚠ Ogni filo deve essere collegato saldamente.

- ⚠ Eseguire il cablaggio in modo da garantire una capacità di cablaggio generica.
- ⚠ Collegamenti errati dei cavi possono causare la bruciatura di alcune parti elettriche.
- ⚠ Se il cablaggio viene eseguito in modo errato o incompleto, potrà causare combustione o fumo.
- ⚠ Questo prodotto può essere collegato alla rete elettrica. Collegamento elettrico fisso: È necessario inserire nel circuito di collegamento elettrico fisso un interruttore che scolleghi tutti i poli e che avvia una distanza tra i contatti di almeno 3 mm.

3 MESSA IN SERVIZIO E MANUTENZIONE

3.1 Preparazione alla prima messa in servizio

Prima della messa in servizio è necessario verificare che:

- tutte le condizioni di sicurezza siano state rispettate
- le zone di rispetto siano state osservate
- i collegamenti elettrici siano stati eseguiti correttamente
- i valori dell'alimentazione elettrica siano corretti
- la messa a terra sia eseguita correttamente
- il serraggio di tutte le connessioni sia stato ben eseguito.

3.2 Prima messa in servizio

Dopo aver effettuato le operazioni di preparazione alla prima messa in servizio, per avviare l'apparecchio:

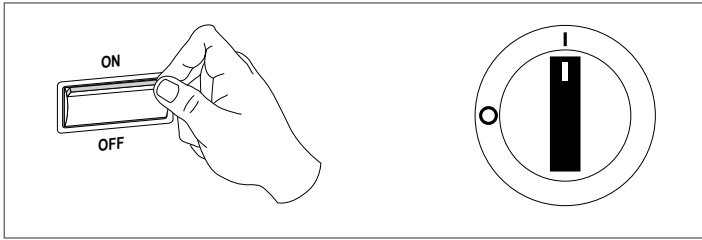

- posizionare l'interruttore generale dell'impianto su "ON"
- attivare l'apparecchio con il telecomando
- verificare il funzionamento nelle diverse modalità

⚠ Il compressore si avvia dopo 3 minuti dall'attivazione dell'unità.

⚠ Per le modalità d'impiego del telecomando far riferimento al libretto utente.

Avviamento in raffreddamento con basse temperature

Quando la temperatura dell'aria in ambiente è inferiore a 16°C l'unità non si avvia in modalità raffreddamento. In caso sia necessario verificare il funzionamento in queste particolari condizioni è possibile utilizzare l'interruttore d'emergenza.

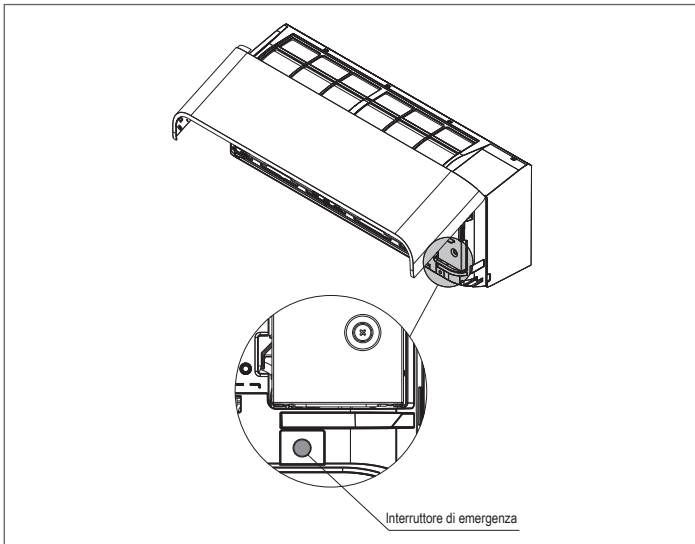

Per avviare:

- tener premuto l'interruttore d'emergenza con uno strumento appuntito fino all'emissione di un doppio segnale acustico
- il climatizzatore si avvia nella modalità raffreddamento con velocità di ventilazione alta e deflettore aria attivo

Per spegnere:

- premere nuovamente l'interruttore d'emergenza.

⚠ Questa operazione è da eseguire in condizioni particolari e non per il normale funzionamento.

3.2.1 Controlli durante e dopo la prima messa in servizio

Dopo aver avviato l'apparecchio, verificare che:

- la corrente assorbita dal compressore sia inferiore a quella massima
- l'apparecchio operi all'interno delle condizioni di funzionamento consigliate
- l'unità esegua un arresto e la successiva riaccensione

⚠ In caso si manifestassero problemi anche ad uno solo dei controlli sopra elencati: spegnere l'apparecchio e chiamare subito il Servizio Tecnico.

⚠ Evitare di toccare le tubazioni dell'apparecchio per impedire il rischio di ustioni.

⚠ Adottare precauzioni antistatiche in caso di condizioni atmosferiche con umidità inferiore al 40%.

⚠ Evitare l'utilizzo del cellulare.

3.3 Spegnimento temporaneo

Per spegnere l'unità in occasione di brevi assenze:

- disattivare l'unità utilizzando esclusivamente il telecomando.

3.4 Spegnimento per lunghi periodi

In caso di non utilizzo dell'apparecchio per un lungo periodo effettuare le seguenti operazioni:

- attivare l'apparecchio in funzione ventilazione
- selezionare la velocità massima
- lasciare in funzione l'apparecchio per 6 ore
- disattivare l'apparecchio con il telecomando
- posizionare l'interruttore generale dell'impianto su "OFF".

3.5 Manutenzione ordinaria

La manutenzione periodica è fondamentale per mantenere l'apparecchio efficiente, sicuro ed affidabile nel tempo e può essere effettuata con periodicità variabile in base al tipo di intervento, dal Servizio Tecnico di Assistenza che è tecnicamente abilitato e preparato e può inoltre disporre, se necessario, di ricambi originali.

⚠ Dopo aver effettuato le operazioni di manutenzione necessarie, devono essere ripristinate le condizioni originali.

⚠ Tutte le operazioni indicate DEVONO essere effettuate con:

- apparecchio freddo
- dispositivi di Protezione Individuale adeguati.

⊖ È vietato aprire gli sportelli di accesso ed effettuare qualsiasi intervento tecnico o di pulizia, prima di aver scollegato l'apparecchio dalla rete di alimentazione elettrica posizionando l'interruttore generale dell'impianto su "OFF".

Operazioni mensili

Il piano di manutenzione mensile prevede le seguenti verifiche:

- pulizia del mobile di copertura e del pannello frontale.

Pulizia del mobile di copertura e del pannello frontale

- lavare con acqua e sapone inumidendo una spugna o un panno morbido
- terminata la pulizia asciugare con cura le superfici.

⚠ Non usare acqua ad una temperatura superiore a 40 °C, detersivi in polvere o abrasivi, solventi e spazzole.

Operazioni annuali

Il piano di manutenzione annuale prevede le seguenti verifiche:

- tensione elettrica di alimentazione
- serraggio connessioni elettriche
- stato giunzioni frigorifere e idrauliche
- pulizia delle vaschetta raccogli condensa
- assorbimento elettrico.

Filtri dell'aria

Pulire ogni 2 settimane.

- Aprire la griglia di ingresso aria.
- Rimuovere i filtri dell'aria.
- Pulire con un aspirapolvere o lavare, quindi asciugare i filtri.
- Rimontare i filtri e chiudere la griglia di ingresso aria.

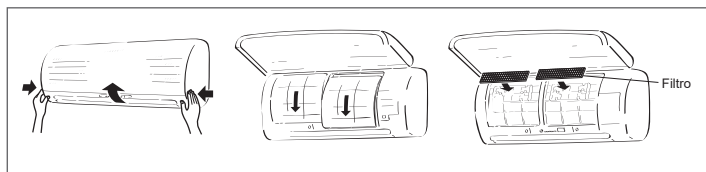

Filtro - Manutenzione e durata

Pulire ogni 3-6 mesi quando la polvere è spessa e copre il filtro.

- Si consiglia di usare un aspirapolvere per la pulizia per aspirare la polvere che aderisce o si insinua all'interno del filtro o di usare un ventilatore per soffiare la polvere fuori dal filtro.
- Se per la pulizia è necessaria acqua, usare acqua naturale per lavare il filtro, asciugare al sole per 3-4 ore fino a completa asciugatura. È anche possibile usare un asciugacapelli. Il lavaggio con acqua, però, può ridurre le prestazioni del filtro.
- Sostituire massimo ogni 2 anni (per acquistare un nuovo filtro, contattare il rivenditore).

NOTA: La durata del filtro dipende dalla quantità di impurità presenti nell'ambiente di lavoro. In presenza di quantitativi di impurità più elevati il filtro deve essere pulito e sostituito con maggiore frequenza. In ogni caso, consigliamo di procurarsi un set di filtri supplementari per migliorare l'azione purificante e deodorante del condizionatore.

⚠ Mantenere i filtri purificatori sigillati fino al momento del loro utilizzo.

⚠ L'installazione dei filtri purificatori riduce la portata dell'aria con conseguente riduzione delle prestazioni. Si consiglia di utilizzare l'apparecchio alle velocità più elevate.

3.6 Manutenzione straordinaria

3.6.1 Rimozione

In caso di sostituzione o riparazioni straordinarie, può rendersi necessaria la rimozione dell'unità.

Per rimuovere:

- eseguire la procedura di svuotamento evaporatore.

⚠ La procedura è indicata sul Libretto installatore dell'unità esterna abbinata.

- disattivare l'unità con il telecomando
- posizionare l'interruttore generale dell'impianto su "OFF"
- scollegare le tubazioni frigorifere
- scollegare lo scarico condensa
- scollegare i collegamenti elettrici

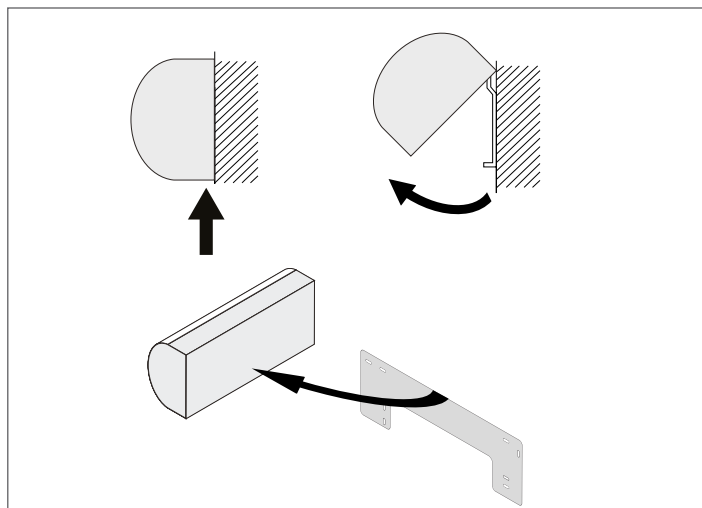

- spingere verso l'alto e sganciare l'unità dal supporto metallico
- rimuovere l'unità sollevandola.

3.7 Funzionamento di prova

Per cambiare il modo di funzionamento di prova (raffreddamento) (TEST RUN (COOL)), tenere premuto il tasto [RESET] per 10 secondi. (L'apparecchio emette un breve segnale acustico).

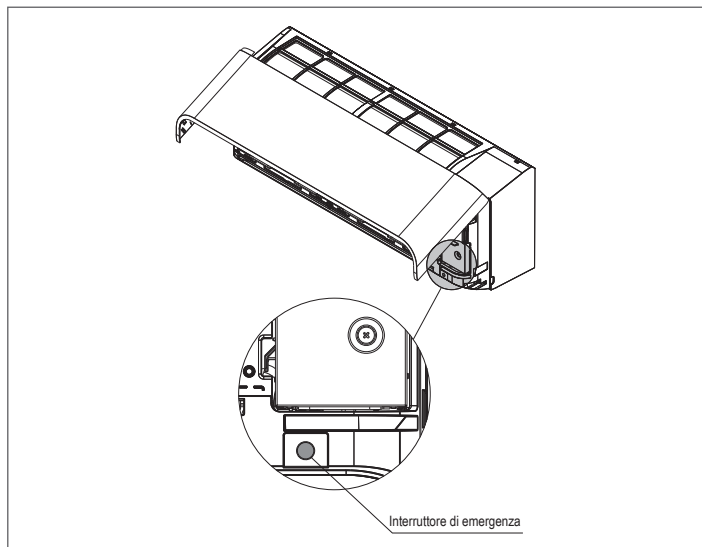

3.8 Impostazione funzione di riavvio automatico

Questo prodotto è stato progettato in maniera tale che, dopo un'interruzione di corrente, esso può riprendere a funzionare automaticamente nello stesso modo operativo in cui si trovava prima dell'interruzione di corrente.

INFORMAZIONE

Il prodotto è stato spedito con la funzione di riavvio automatico in posizione OFF (Spento). Portarla su ON (Acceso), se necessario.

Come portare su ON (Acceso) la funzione di riavvio automatico

- Premere e tenuto per 3 secondi il tasto [OPERATION] dell'Unità interna (si udiranno 3 bip e la spia OPERATION lampeggerà per 5 volte/secondo per 5 secondi).

Come portare su OFF (Spento) la funzione di riavvio automatico

- Premere e tenuto per 3 secondi il tasto [OPERATION] dell'Unità interna (si udiranno 3 bip ma la spia OPERATION non lampeggerà).

Nota

- Sia quando il timer è impostato su ON (Acceso) sia quando è su OFF (Spento), la FUNZIONE DI RIAVVIO AUTOMATICO non si attiva.

4 APPENDICE

Istruzioni di lavoro

La tubazione esistente per R22 e R410A può essere riutilizzata per le installazioni dei prodotti con inverter R32.

⚠ La verifica dell'esistenza di scalfitture o ammaccature sui tubi esistenti e la conferma dell'affidabilità della resistenza del tubo sono di solito assegnati alla sede locale. Se le condizioni specificate possono essere accertate, è possibile aggiornare i tubi esistenti per R22 ed R410A a quelli per i modelli R32.

Condizioni di base per riutilizzare i tubi esistenti

Controllare e osservare la presenza di tre condizioni durante i lavori per le tubazioni del refrigerante.

1. Asciutti (nessuna traccia di umidità all'interno dei tubi).
2. Puliti (nessuna traccia di polvere all'interno dei tubi).
3. Sigillati (nessuna possibilità di perdita di refrigerante).

Limitazioni all'uso dei tubi esistenti

Nei casi seguenti, non riutilizzare i tubi esistenti nello stato in cui sono. Pulire i tubi esistenti o sostituirli con tubi nuovi.

1. Quando una scalfittura o un'ammaccatura è consistente, assicurarsi di utilizzare nuovi tubi per i lavori delle tubazioni del refrigerante.

2. Se lo spessore dei tubi esistenti è inferiore a quello specificato in "Diametro e spessore del tubo", assicurarsi di utilizzare tubi nuovi per i lavori delle tubazioni del refrigerante.

La pressione operativa di R32 è alta (1,6 volte quella di R22). Se il tubo presenta segni di scalfittura o ammaccatura, o si utilizza un tubo di spessore inferiore a quello specificato, la resistenza alla pressione potrebbe essere inadeguata, e nel peggiore dei casi potrebbe anche provocare la rottura del tubo.

Diametro e spessore del tubo (mm)				
Diametro tubo esterno		Ø6,4	Ø9,5	Ø12,7
Spessore	R32, R410A	0,8	0,8	0,8
	R22			

3. Quando l'unità esterna è stata lasciata con i tubi scollegati, o il gas è fuoriuscito dai tubi e i tubi non sono stati riparati e rabboccati.
Sussiste la possibilità che acqua piovana o aria, nonché umidità, penetrino nel tubo.
4. Quando non è possibile recuperare il refrigerante utilizzando un'unità di recupero del refrigerante.
Sussiste la possibilità che rimangano all'interno dei tubi olio sporco o umidità in quantità eccessive.
5. Quando ai tubi esistenti è collegato un essiccatore disponibile in commercio.
Sussiste la possibilità che sia stata prodotta l'ossidazione verde del rame.
6. Quando il condizionatore d'aria esistente è stato rimosso dopo aver recuperato il refrigerante. Controllare se l'olio appaia chiaramente diverso dall'olio normale.
L'olio del refrigeratore è di colore verde di ossido di rame: Sussiste il rischio che l'umidità si sia unita all'olio e sia stata prodotta della ruggine all'interno del tubo.
In presenza di olio scolorito, grandi quantità di residui o cattivo odore.
Una grande quantità di polvere metallica lucida o di altri residui da usura sia visibile nell'olio di refrigerazione.
7. Quando il compressore del condizionatore d'aria in passato si è già guastato ed è stato sostituito.
Quando si notano olio scolorito, una grande quantità di residui, polvere metallica lucida o altri residui da usura, o una miscela di materie estranee, si verificheranno dei problemi.
8. Quando l'installazione e la rimozione temporanee del condizionatore d'aria vengono ripetute a fini di leasing o altro.

9. Se il tipo di olio del refrigeratore del condizionatore d'aria esistente non è uno dei seguenti oli (Olio minerale): Suniso, Freol-S, MS (Olio sintetico), benzolo alcalino (HAB, Barrefreeze), serie etere, solo PVE o di altre serie.

L'isolamento dell'avvolgimento del compressore potrebbe deteriorarsi.

NOTA: le descrizioni sopra sono risultati accertati dalla nostra azienda, e rappresentano le nostre opinioni sui nostri condizionatori d'aria; pertanto, non garantiscono l'uso di tubazioni esistenti di condizionatori d'aria di altre aziende che hanno adottato l'R32.

Cura dei tubi

Prima di rimuovere e aprire un'unità interna o un'unità esterna per un periodo di tempo prolungato, polimerizzare i tubi come descritto sotto.

In caso contrario, potrebbe venire prodotta della ruggine quando umidità o materiale estraneo dovuto a condensazione penetrano nei tubi.

Non è possibile rimuovere la ruggine con operazioni di pulizia, pertanto sono necessari tubi nuovi.

Ubicazione di installazione	Periodo	Trattamento
Unità esterne	1 mese o più	Grattare
	Meno di un mese	Grattare o fasciare con nastro
All'interno	Quando necessario	

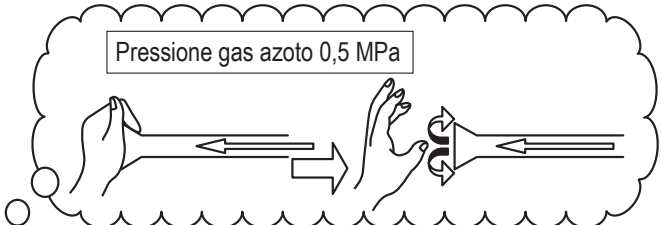
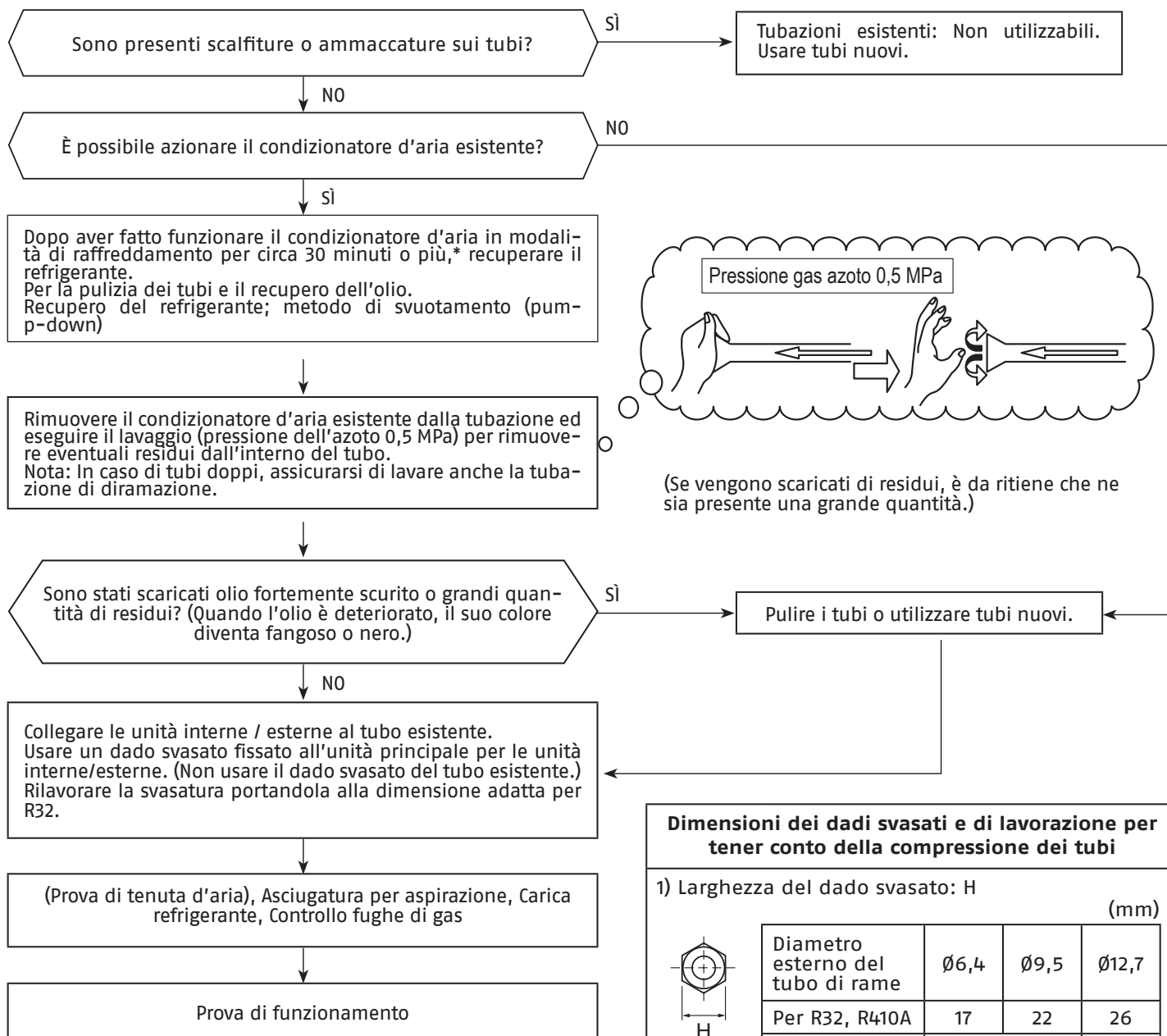

(Se vengono scaricati di residui, è da ritenere che ne sia presente una grande quantità.)

Dimensioni dei dadi svasati e di lavorazione per tener conto della compressione dei tubi

1) Larghezza del dado svasato: H (mm)

Diametro esterno del tubo di rame	Ø6,4	Ø9,5	Ø12,7
Per R32, R410A	17	22	26
Per l'R22	Come sopra		24

2) Dimensione di svasatura: A (mm)

Diametro esterno del tubo di rame	Ø6,4	Ø9,5	Ø12,7
Per R32, R410A	9,1	13,2	16,6
Per l'R22	9,0	13,0	16,2

Non applicare olio refrigerante alla superficie della svasatura.

INDEX

1	GENERAL REMARKS	26
1.1	General warnings and precautionary measures	26
1.2	Basic safety rules	27
1.3	Description of the appliance	28
1.4	Safety and adjustment devices	28
1.5	Identification	28
1.6	Structure	29
1.7	Dati tecnici	29
1.8	Refrigerant Circuit	30
2	INSTALLATION	31
2.1	Installation diagram of indoor unit and outdoor unit	31
2.2	Place of installation	32
2.3	Receiving the product	33
2.4	Positioning labels	33
2.5	Dimensions and weight	34
2.6	Storage	34
2.7	Handling and removal of packaging	34
2.8	Recommended clearance zones	34
2.9	Installation on appliances that are old or that need to be updated	35
2.10	Positioning	35
2.11	How to connect the remote control for wiring operations	36
2.12	Installation of pipes and discharge pipe	36
2.13	Installing the indoor unit	38
2.14	Condensate drain	38
2.15	Wiring diagram	40
2.16	Electrical wiring	42
2.17	If connecting the Indoor Unit with the Outdoor Unit 1:1	43
2.18	Power supply source input connection diagram for Outdoor Unit 1:1	43
3	COMMISSIONING AND MAINTENANCE	44
3.1	First commissioning preparation	44
3.2	First start-up	44
3.3	Temporary switch-off	44
3.4	Switching off for long periods	44
3.5	Routine maintenance	44
3.6	Extraordinary maintenance	45
3.7	Test operation	45
3.8	Setting automatic restart function	45
4	APPENDIX	46

RANGE

Model	Code
REW 25	20207139
REW 35	20207140
REW 50	20207144

ACCESSORIES

For a complete list of accessories and information regarding how they can be combined, see the Catalogue.

Dear installer,

congratulations on having chosen a **RIELLO** appliance, a modern product that can ensure maximum well-being for a long time with high reliability, efficiency, quality and safety.

This manual provides information that is essential for the proper installation of the appliance. Used in conjunction with your own knowledge and expertise it will enable you to install the appliance quickly, easily, and correctly.

Please accept our thanks again on your choice of product

RIELLO

CONFORMITY

The **RIELLO** heat pumps comply with the following European Directives:

- Low Voltage Directive 2014/35/EU
- Electromagnetic Compatibility Directive 2014/30/EU
- RoHS Directive 2011/65/EU
- ErP Directive 2009/125/EC and Regulation 2012/ 206/CE
- RoHS Directive 2012/19/EU
- F-gas Regulation 2014/517/E



SIMPLIFIED EU DECLARATION OF CONFORMITY

Hereby, Riello S.p.A. Via Ing. Pilade Riello, 7 37045 – Legnago (VR) – ITALIA, declares that the air conditioners REW 25 / Riello Elixia 25 Mono, REW 35 / Riello Elixia 35 Mono, REW 50 / Riello Elixia 50 (all equipped with WI-FI module: WRE-T00BJ10 or WRE-T00-AJ10) are in compliance with Directive 2014/53/EU. The full text of the EU declaration of conformity is available at the following internet address:

<https://www.riello.it/catalogo/condizionamento>

The following symbols are used in some parts of the appliance:



R32 refrigerant gas is slightly flammable and odourless. Do not allow the appliance to be brought close to sources of ignition in continuous operation (open flames, gas appliances, electric stoves, burning cigarettes, etc.).



Read the instructions carefully before performing any operation on the appliance.



The Technical Service Department must read the instructions before performing any operation on the appliance.



More information is available in the technical documentation of the appliance.

Symbols are used in some parts of the booklet:



WARNING = indicates that incorrect use of this unit may result in serious injury or death



WARNING = For actions that require special care to be taken and adequate preparation; indicates that incorrect use of this unit may result in personal injury (1) property damage (2)

*1: "personal injury" refers to a minor accident, burn, or electric shock that does not require hospitalisation or any repeated treatment in a hospital.

*2: "Material damage" refers to more extensive damage which may include property or resources.



PROHIBITED = for actions that MUST NOT be performed under any circumstance

1 GENERAL REMARKS

1.1 General warnings and precautionary measures

- ⚠ Upon receiving the product, ensure the integrity and completeness of the supply and, if it does not correspond to what was ordered, contact the **RIELLO** agency from which the appliance was purchased.
- ⚠ Read the installation manual carefully before installing the appliance. It contains additional important instructions for proper installation.
- ⚠ The appliance must be installed by a qualified company which provides the owner with a declaration of installation conformity at the end of the work, confirming that the installation has been carried out to the highest standard in accordance with the national and local regulations in force and with the indications given by **RIELLO** in the instruction booklet supplied with the appliance.
- ⚠ The appliance must be installed in accordance with current electrical installation standards. If damage is detected, do not install the appliance. Contact your local dealer immediately.
- ⚠ The product must be only be used as indicated by **RIELLO** and for the specific purposes which it was made. No contractual or extra-contractual liability is accepted by **RIELLO** for damage caused to people, animals, or objects due to errors in installation, adjustment, or maintenance or by improper use.
- ⚠ In the installation and/or maintenance operations use appropriate clothing and accident prevention equipment. **RIELLO** declines any and all liability for failure to comply with current safety and accident prevention regulations.
- ⚠ Repair or maintenance work must be performed by the **RIELLO** technical service as indicated in this publication. Do not modify or tamper with the appliance as dangerous situations can be created and the appliance manufacturer will not be liable for any damage caused.
- ⚠ Never modify this appliance by disconnecting any of its safety guards or by bypassing any of the safety interlock switches.
- ⚠ Before performing electrical work, attach an approved plug to the power supply cable. Also, make sure that the appliance is properly grounded.
- ⚠ During installation and/or maintenance operations, keep the area around the unit clean and tidy.
- ⚠ Do not install the appliance in any place that cannot support the weight of the appliance. Dropping the appliance may cause personal injury and property damage.
- ⚠ Exposure of the unit to water or humidity before installation may cause an electric shock. Do not store the appliance in a damp basement or expose it to rain or water.
- ⚠ Do not install the unit in a place where there could be any flammable gas leak. There is a risk of fire in the event of a gas leak and accumulation around the unit.
- ⚠ Do not install the appliance in any place which could increase the vibration of the appliance. Do not install the appliance in places where the noise level of the unit may be amplified or where noise and discharged air may disturb neighbours.
- ⚠ Do not place flammable objects (spray cans) within 1 meter from the expelled air.
- ⚠ **RISK OF EXPLOSION:** open the service valves before operation; otherwise, an explosion could occur.
- ⚠ In the event of abnormal operation, or fluid leaks, set the main switch of the system to "off". Call the **RIELLO** technical service of your area as quickly as possible and do not intervene on the appliance.
- ⚠ Do not puncture or burn the appliance as it is pressurised. Do not expose the appliance to heat, flames, sparks or other sources of ignition. Otherwise, it could explode and cause injury or death.
- ⚠ To avoid personal injury, be careful when handling parts with sharp edges.
- ⚠ This booklet is an integral part of the appliance and consequently should be kept carefully. It should ALWAYS accompany the appliance even in the event of its transfer to another Owner or User or transfer to another facility. If the booklet is lost or damaged, request another copy from the **RIELLO** Technical Service of your area.
- ⚠ Comply with the laws in force in the country where the machine is installed, regarding the use and disposal of packaging, products used for cleaning and maintenance, and end-of-life management of the unit.
- ♻ At the end of its life, the product should be not be disposed of as solid urban waste, but rather it should be handed over to a differentiated waste collection centre.

REFRIGERANT GAS

- ⚠ Appliances contain refrigerant gas. Act carefully so that the gas circuit and finned coil are not damaged.

- ⚠ R32 refrigerant gas is slightly flammable and odourless. Read the safety data sheets available from dealers and refer to the table "Minimum floor area for wall installations" p. 9.
- ⚠ All precautions regarding the treatment of refrigerant gas must be observed in accordance with current regulations.
- ⚠ Once installation or maintenance operations have been completed, check for a refrigerant gas leak. Any gas leaks within the premises can generate toxic gases if they come into contact with naked flames or high-temperature objects. In the event of a refrigerant leak, ventilate the room thoroughly.
- ⚠ Only the specified type of refrigerant should be used for both replacement and refilling. Otherwise, abnormal pressure could be created in the refrigeration circuit resulting in the possibility of failure or explosion as well as injury to people.
- ⚠ Do not use methods to speed up the defrosting process or for cleaning other than those recommended by the manufacturer.
- ⚠ Coolants may not have any odour.
- ⚠ Pursuant to EC 517/2014 standards regarding certain fluorinated greenhouse gases, it is mandatory to declare the total amount of refrigerant present in the installed system. This information can be found on the technical label of the unit.
- ⚠ This unit contains fluorinated greenhouse gases covered by the Kyoto Protocol. Maintenance and disposal activities should only be carried out by qualified personnel.
- ⚠ A special instrument for R32 or R410A refrigerant is required for installation.
- ⚠ The thickness of copper pipes used for R32 should be more than 0.8 mm. Never use copper pipes which are thinner than 0.8 mm.
- ⚠ When the indoor unit is connected to the multi-split outdoor unit, refer to the installation manual of the outdoor unit and consult your dealer for information on the minimum floor area.
- ⚠ Do not add more devices without having first sought factory advice.
- ⚠ After having completed the installation work, verify the following before use.
 - The connection pipes are connected properly and there is no leak.
 - The shut-off valves are fully open.
 Compressor operation without open shut-off valves could cause abnormal high pressure and component faults.
 Leaks in the connection pipe could result in air being sucked in and pressure rising, causing explosion and injury.

- ⚠ When draining the refrigerant (pump-down), make sure you act as follows.
 - Do not mix air in the refrigerant cycle.
 - Stop the compressor before removing the line once the shut-off valves are closed.
 By removing the piping with the compressor running and shut-off valves open, air could be sucked in and the refrigeration cycle pressure will become abnormally high, causing explosion or injury to people.

IMPORTANT INFORMATION ABOUT THE REFRIGERANT USED

This product contains fluorinated greenhouse gases.

Do not discharge the gas into the atmosphere.

Refrigerant type: R32

GWP(1) value: 675* (eg. R32 ref. AR4)

(1)GWP = global warming potential

The amount of refrigerant is indicated on the unit label.

* *This value is based on gas regulation F 517/2014*

1.2 Basic safety rules

We would like to remind you that the use of products using electricity involves observing some basic safety rules such as:

- ⊖ The appliance is not to be used by children or unassisted people with disabilities.
- ⊖ It is strictly prohibited to touch the appliance if you are barefoot and with wet body parts.
- ⊖ It is strictly prohibited to spray or throw water directly onto the appliance.
- ⊖ It is strictly prohibited to touch the battery fins, moving parts, put any body parts between them or insert foreign objects through the grille.
- ⊖ It is strictly prohibited to do any technical or cleaning work before disconnecting the appliance from the power supply by setting the main switch of the system to "OFF". Make sure all power switches and circuit breaker are turned off. Failure to observe this precaution may result in electric shock.
- ⊖ It is forbidden to modify the safety devices or carry out any adjustments without the authorisation of the manufacturer.
- ⊖ It is strictly prohibited to pull, unplug, twist the electric cables coming out of the appliance even if it is disconnected from the main power supply.

- ⊖ Connect the connection cable correctly. If the connecting cable is incorrectly connected, electrical parts may be damaged.
- ⊖ Check that the ground wire is not cracked or disconnected before installation.
- ⊖ Do not install the appliance near concentrations of combustible gases or gaseous vapours. Failure to observe this precaution may result in fire or explosion.
- ⊖ To avoid overheating of the indoor unit and the risk of fire, place the unit at a safe distance (more than 2 m) from any heat sources such as radiators, heating equipment, furnaces, stoves, etc.
- ⊖ When moving the air conditioner to install it in another place, be very careful not to let the specified refrigerant (R32 or R410A) come into contact with any other gaseous body in the refrigeration cycle. If air or any other gas mixes with the refrigerant, the gas pressure in the refrigeration cycle increases abnormally, causing the pipe to burst and subsequent personal injury.
- ⊖ If refrigerant gas leaks from the pipe during installation work, immediately introduce pure air into the room. If the refrigerant gas is heated by fire or other means, it generates poisonous gas.
- ⊖ It is strictly prohibited to disperse packaging material into the environment and leave it within the reach of children as it can be a potential source of danger. It must therefore be disposed of in accordance with current legislation.

1.3 Description of the appliance

REW is an indoor unit for wall installation, suitable for use in residential or small commercial applications in combination with the outdoor unit. The multi-speed DC fan motor improves performance and sound comfort.

Control, adjustment and programming are carried out with the infra-red remote control. The functional and usage details are described in the user's manual.

R32 refrigerant enables high efficiencies setting **RIELLO REW** as one of the most efficient appliances on the market.

1.4 Safety and adjustment devices

Appliance safety and adjustments are achieved by:

- the heat exchanger temperature sensor, which transmits the detected value to the control panel, which in turn intervenes if the detected temperature is incorrect compared to the operation mode
- the ambient temperature sensor, which transmits the detected value to the control panel to act on the operation of the outdoor unit and adjust the temperature in the room.

⚠ Replacement of safety devices must be carried out by the **RIELLO**, Technical Service using only original components. Refer to the spare parts list.

⊖ It is strictly prohibited to operate the appliance with faulty the safety devices.

1.5 Identification

The appliance can be identified via the label:

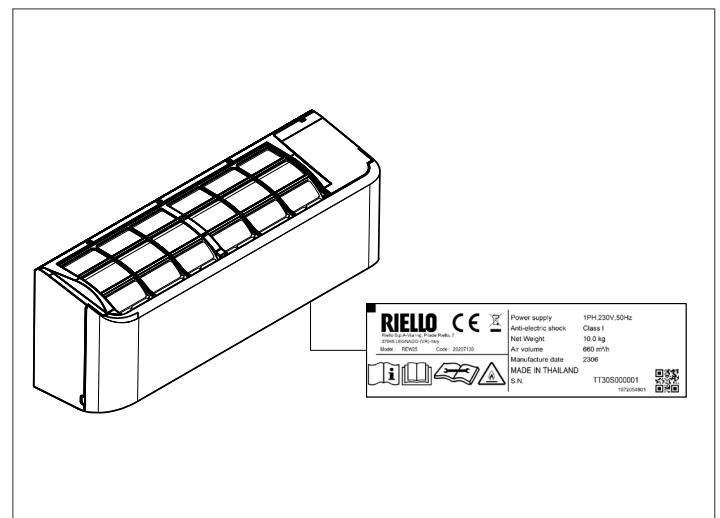

Data plate

It shows the technical and performance data of the appliance.

⚠ Tampering with, removing, or missing identification labels does not allow for the safe identification of the product by its serial number.

1.6 Structure

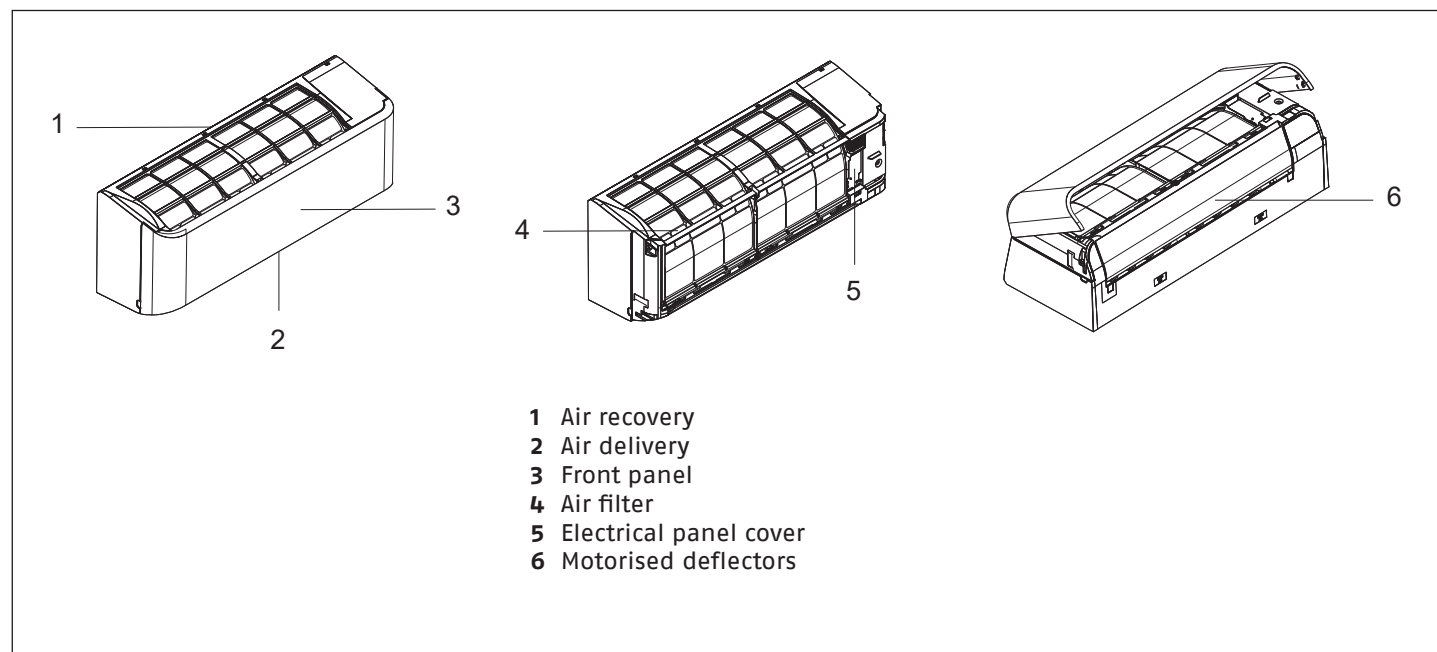

1.7 Technical data

MODEL		REW 25	REW 35	REW 50
Electrical characteristics				
Electrical supply	V/Ph/Hz	230/1/50		
Protection level	IP	IP20		
Fan				
Quantity	n.	1	1	1
Nominal power input	kW	0,035	0,040	0,040
Nominal absorbed current	A	0,24	0,27	0,29
Maximum air flow rate	m ³ /h	660	720	990
Average air flow rate	m ³ /h	440	540	750
Minimum air flow rate	m ³ /h	310	340	570
Super-minimum air flow rate	m ³ /h	290	290	380
Maximum speed	rpm	1020	1090	990
Medium speed	rpm	700	800	800
Minimum speed	rpm	550	580	680
Super-minimum speed	rpm	520	520	550
Sound levels on cooling				
Super-minimum sound pressure (1)	dB(A)	19	19	26
Minimum sound pressure (1)	dB(A)	22	23	31
Average sound pressure(1)	dB(A)	32	33	37
Maximum sound pressure (1)	dB(A)	40	43	44
Maximum sound power	dB(A)	53	56	57
Sound levels on heating				
Super-minimum sound pressure (1)	dB(A)	19	19	26
Minimum sound pressure (1)	dB(A)	22	23	31
Average sound pressure(1)	dB(A)	31	33	37
Maximum sound pressure (1)	dB(A)	40	43	44
Maximum sound power	dB(A)	53	56	57

1) Value in free field at 1 meter in front of unit, according to GB/T7725-2004

 Performance data can be found in the manual of the paired outdoor unit.

1.8 Refrigerant Circuit

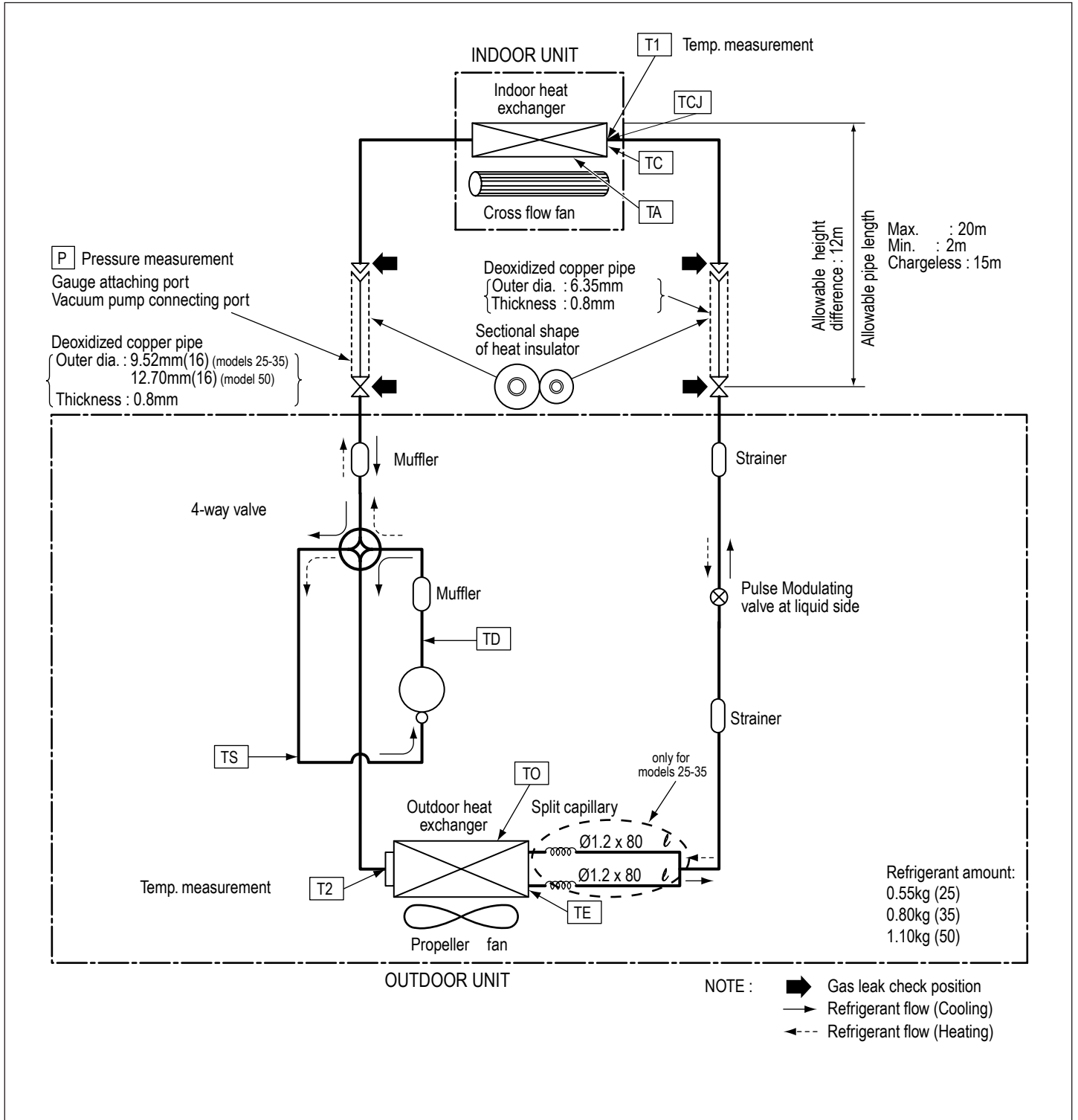

Note: The maximum pipe length of this air conditioner is 15 m. When the pipe length exceeds 15 m, an additional refrigerant charge is required: 20 g per 1 m for the part of the pipe exceeding 15 m (maximum 100 g).

2 INSTALLATION

2.1 Installation diagram of indoor unit and outdoor unit

25-35

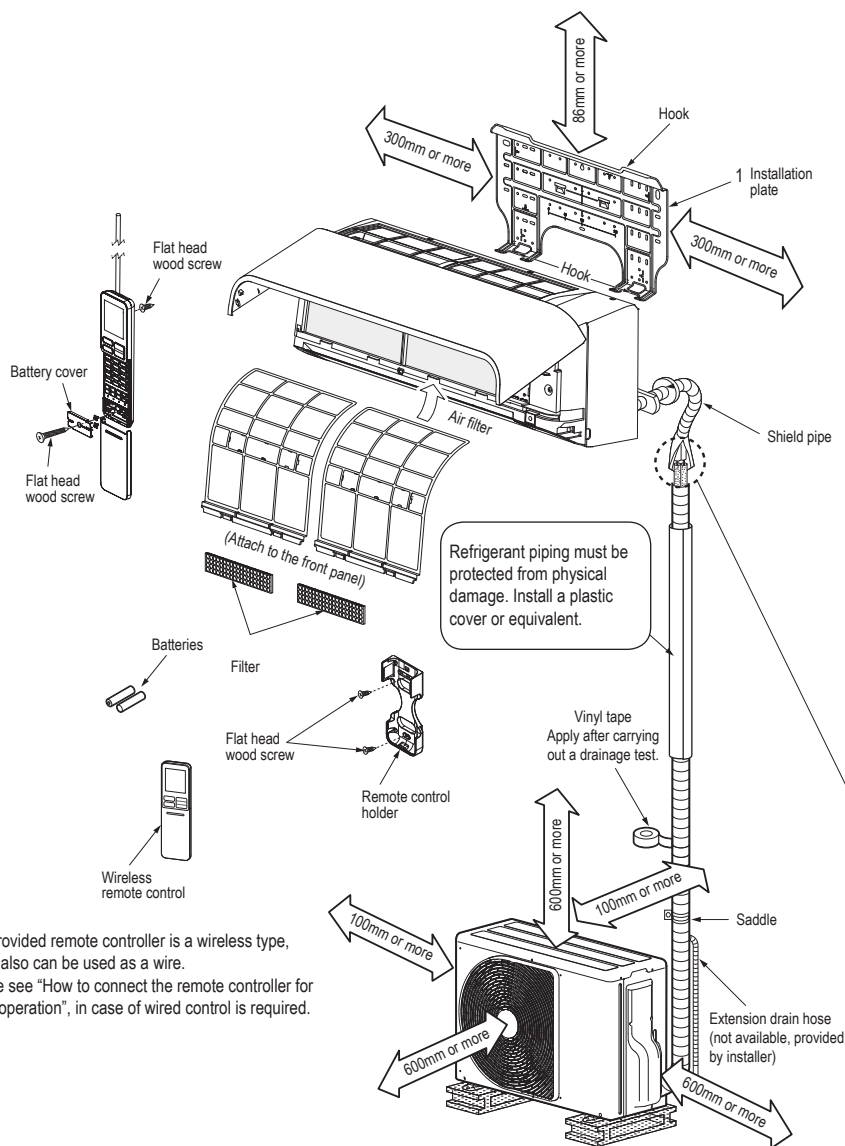

The provided remote controller is a wireless type, which also can be used as a wire. Please see "How to connect the remote controller for wired operation", in case of wired control is required.

For the rear left, bottom left and left piping

Cut out a piece of SPACER from indoor unit packaging box, roll it and insert between the indoor unit and wall to tilt the indoor unit for better operation.

The auxiliary piping can be connected to the left, rear left, rear right, right, bottom right or bottom left.

Do not allow the drain hose to get slack

Cut the piping hole sloped slightly.

Make sure to run the drain hose sloped downward.

The flare connection should be installed outdoors.

Insulate the refrigerant pipes separately with insulation, not together.

6mm thick heat resisting polyethylene foam

50

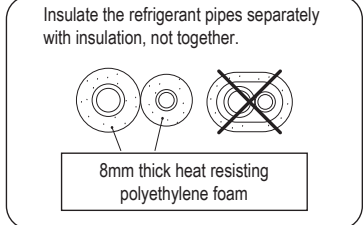
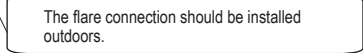
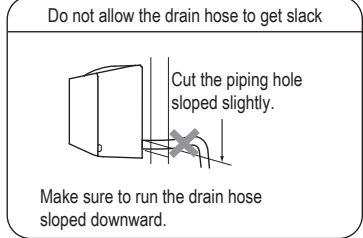
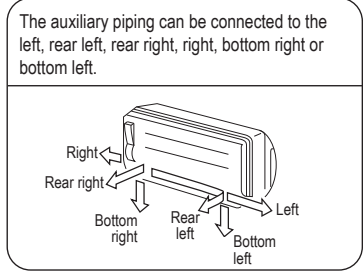
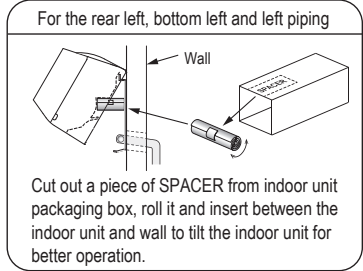
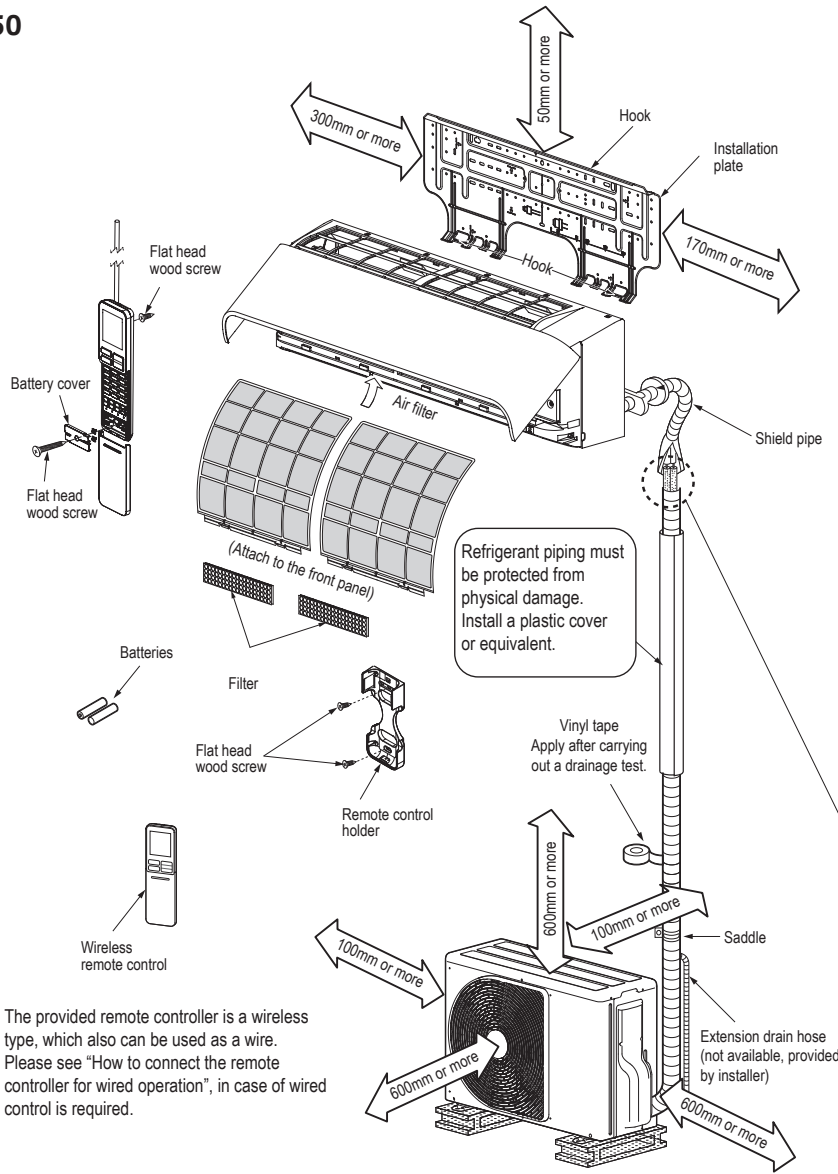

2.1.1 Optional installation components

Part code	Name of parts	Quantity
A	Cooling pipe Liquid side: Ø6.35 mm Gas side: Ø9.52 mm (25-35) Ø12.70 mm (50)	Each
B	Pipe insulation material (polyethylene foam, thickness 6 mm (25-35) - 8 mm (50))	1
C	Mastic, PVC tapes	Each

2.1.2 Fixing the bolts of the outdoor appliance

- Secure the outdoor appliance with the appropriate bolts and locking nuts if it is exposed to high winds.
- Use Ø8 or Ø10 mm fixing point nuts and bolts.
- If it is necessary to discharge the defrosting water, attach the drain tap to the bottom plate of the outdoor unit before installation.

When using a multi-system outdoor unit, refer to the installation manual supplied with that model.

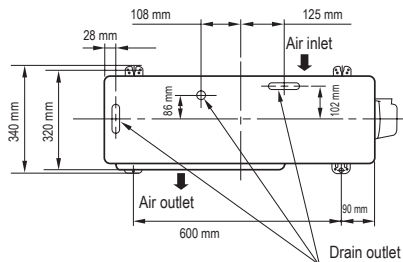

2.2 Place of installation

- The location of **REW** appliances must be determined by the designer of the plant or a person competent in the field and must take into account both purely technical requirements and any applicable local legislation.
- It must be a place that allows space around the indoor unit as shown in the diagram.
- It must be a place where there are no obstacles near the air inlet and outlet opening.
- It must be a place that allows easy installation of the pipes to be connected to the outdoor unit.
- It must be a place that allows the front panel to be opened.

- The indoor unit should be installed at a height of at least 2.3 m.

- ⚠ Ensure that the installation and work place are properly ventilated to disperse any gas leak that could cause flames in the presence of activities with high temperature heat generation.
- ⚠ Do not allow the appliance to be brought close to sources of ignition in continuous operation (open flames, gas appliances, electric stoves, burning cigarettes, etc.).
- ⚠ Use instrumentation suitable for the refrigerant in the system.
- ⚠ Use an electronic type leak detector properly calibrated for the system refrigerant.
- ⚠ Also avoid placing any objects on the indoor unit.
- ⚠ Prevent direct sunlight from falling onto the wireless receiver of the indoor unit.
- ⚠ The microprocessor of the indoor unit should not be too close to RF noise sources (for details, refer to the instruction manual).
- ⚠ The product uses R32 refrigerant gas and should be installed in rooms that have a minimum floor area as shown in the table below, depending on the total refrigerant charge of the circuit (given by the sum of the factory charge and any additional charge).
- ⚠ Please refer to the INSTRUCTIONS FOR INSTALLER AND TECHNICAL SERVICE of the outdoor unit used for the amount of refrigerant gas loaded into the unit.

Minimum floor area for wall installations

mc kg	A min m ²	mc kg	A min m ²	
0,20	No restraints	2,1	4,20	
0,60		2,2	4,61	
0,80		2,3	5,04	
1,0		2,4	5,49	
1,10		2,5	5,96	
1,22		2,6	6,44	
1,225		1,43	2,8	7,47
1,3		1,61	3,0	8,58
1,4		1,87	3,4	11,02
1,5		2,15	3,8	13,77
1,6	2,44	4,2	16,82	
1,7	2,76	4,6	20,17	
1,8	3,09	5,0	23,83	
1,9	3,44	5,4	27,80	
2,0	3,81	5,8	32,07	

mc: system refrigerant charge
A min: required minimum area of the room where the indoor unit is installed

REW is intended to be installed indoors and placed on the wall:

- install the indoor unit in the room to be air-conditioned
- the location should be such that treated air can circulate throughout the room
- consider an area free from obstructions which could affect the smooth supply and return of air.

Check the following:

- the supporting wall is able to support the weight of the appliance
- the wall section does not affect load-bearing building elements, pipes or power lines
- the expansion anchors (supplied) are suitable for the chosen supporting wall.

The following must be avoided:

- installation in shared hallways or spaces
- obstacles or barriers that cause recirculation of expelled air
- Places with the presence of aggressive, explosive atmospheres or flammable fluids
- solar radiation and proximity to heat sources

- humid environments and locations where the unit might come into contact with water
- environments with oil fumes
- high-frequency contaminated environments.

⚠ Avoid placing the unit at less than 1 m from radio and video equipment.

⊖ It is strictly prohibited to use leak detectors with halogen lamps.

2.3 Receiving the product

The indoor unit is supplied in a single package, protected by cardboard packaging, Styrofoam elements, and polyethylene film. The packaging will include the following: Document pack:

- instruction booklet for the installer and Technical Service in Italian/English
- user instruction booklet in Italian/English
- 6 warranty labels.

Other accompanying materials:

- installation plate
- 2 ultra-purifying filters
- wireless remote control
- 2 batteries, AAA
- 6 assembly screws
- 3 flat head screws for wood
- 2 screws (only supplied for model 50)
- battery cover
- remote control mount.

⚠ The instruction manual is an integral part of the appliance. It should be read and stored carefully.

⚠ The document pack should be kept in a safe place. If a duplicate is required, contact Riello S.p.A., who reserves the right to charge for it.

⚠ Protective clothing is recommended when installing the appliance in order to avoid personal injury.

2.4 Positioning labels

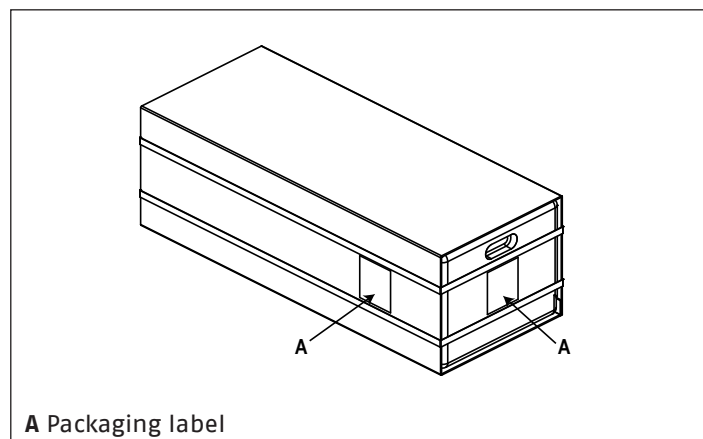

A Packaging label

2.5 Dimensions and weight

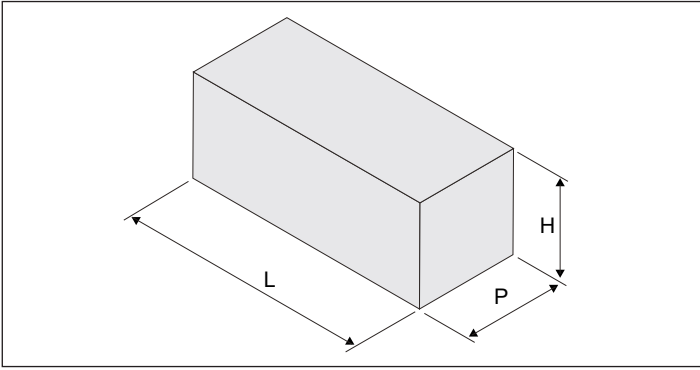

Model		25	35	50
Packaging dimensions				
H	mm	280	280	312
L	mm	862	862	1110
P	mm	350	350	384
Weight	kg	11	11	16

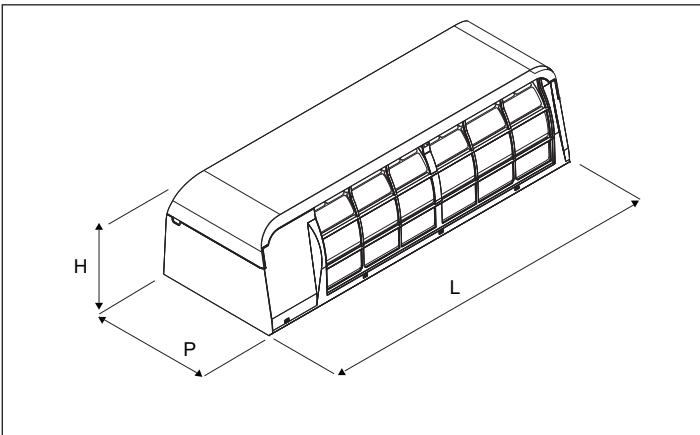

Model		25	35	50
Product dimensions				
H	mm	230		250
L	mm	798		1050
P	mm	293		320
Weight	kg	10		14

2.6 Storage

⚠ The appliance must be stored in accordance with current legislation.

2.7 Handling and removal of packaging

⚠ Wear PPE and use means and tools appropriate to the size and weight of the equipment before carrying out unpacking and transport operations.

Product handling can be done manually.

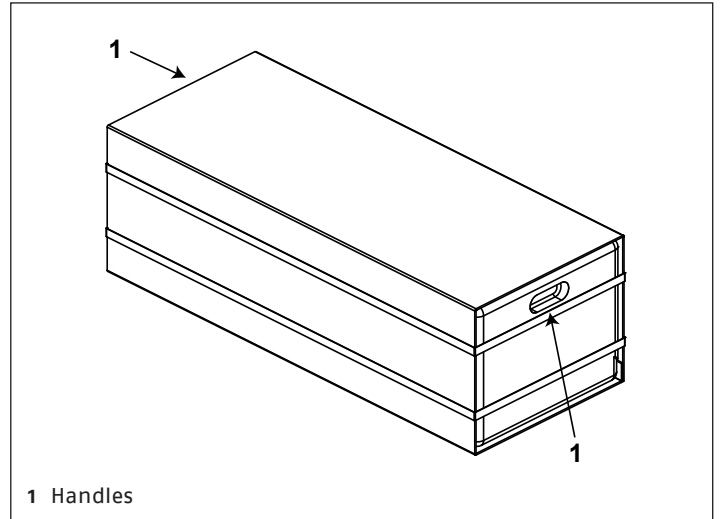

1 Handles

The operations for unpacking and handling the unit are provided below:

- transport the appliance to the installation area
- open the cardboard packaging
- remove the document pack
- pull the appliance by lifting it upwards
- remove the polystyrene elements
- remove the polyethylene bag.

⚠ During manual operations, it is mandatory to always comply with the maximum weight per person stipulated in current legislation.

⚠ Handle with care.

⚠ It is strictly prohibited to disperse packaging material into the environment and leave it within the reach of children as it can be a potential source of danger. It must therefore be disposed of in accordance with current legislation.

2.8 Recommended clearance zones

The clearance zones for mounting and carrying out maintenance on the appliance are shown in the figure. Established spaces are necessary to avoid barriers to airflow and allow for normal cleaning and maintenance.

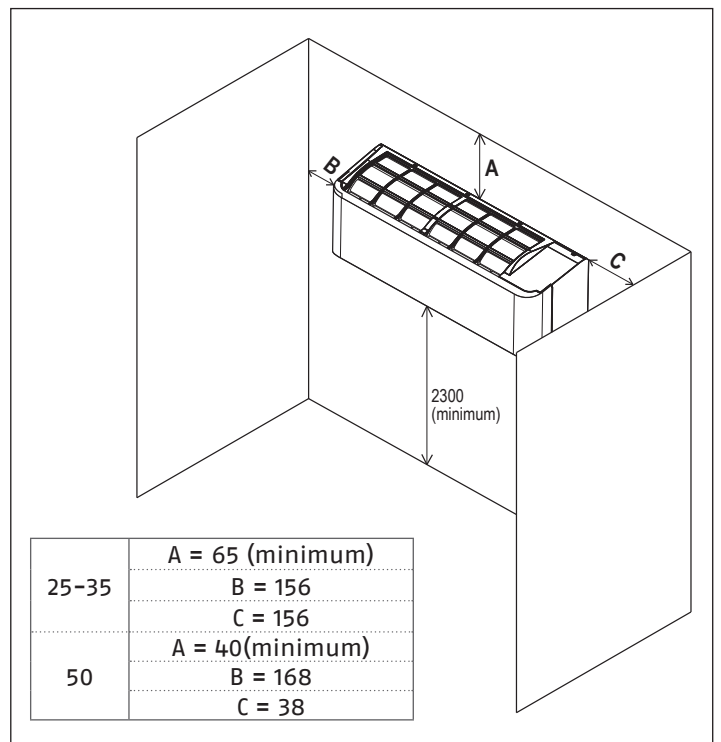

2.9 Installation on appliances that are old or that need to be updated

When **REW** is installed on old systems or systems to be refurbished, it is recommended to check that:

- the electrical system is carried out in accordance with the specific Standards and by professionally qualified personnel.

⚠ In case of replacement, the installation must be verified by the designer or a person competent in the field and must take into account the technical requirements, standards and legislation in force.

⚠ The manufacturer is not responsible for any damage caused by improper installation.

2.10 Positioning

HOLE OPENING

When installing refrigerant pipes from the rear.

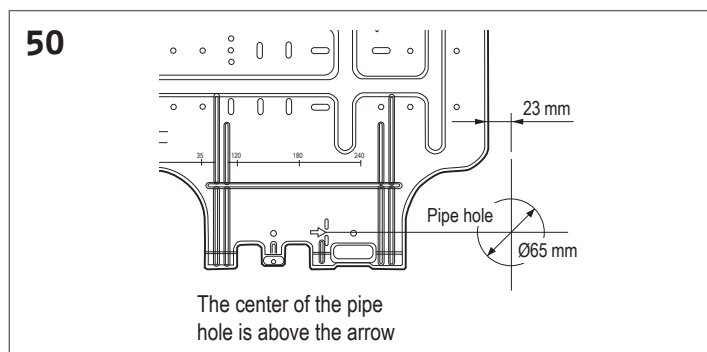
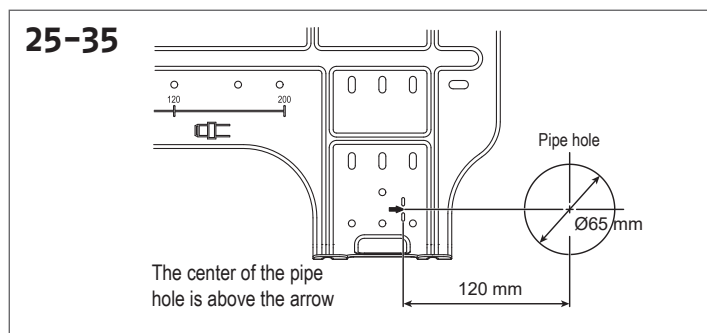

- After having determined the position of the hole for the pipe with the installation plate, drill the hole for the pipe (Ø65 mm) with a slight downward slope to the outside.

⚠ In case of connections in the rear of the unit, refer to the chapter "Refrigerator connection" for the hole location.

Note: When drilling into a wall that contains expanded metal, wire mesh or metal siding, make sure you use a pipe hole edge ring sold separately.

INSTALLATION OF THE METAL SUPPORT

REW appliances are supplied with a metal bracket for wall mounting.

⚠ Place the metal stand on a surface that is level and can support its weight.

⚠ Check that the installation is perfectly horizontal using a spirit level.

25-35

(unit in mm)

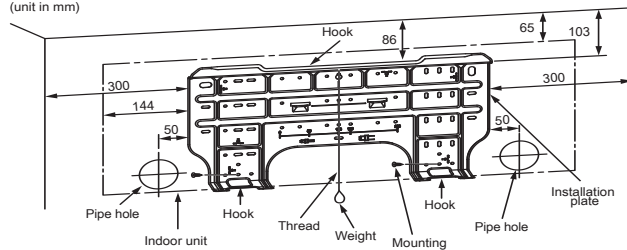

50

(unit in mm)

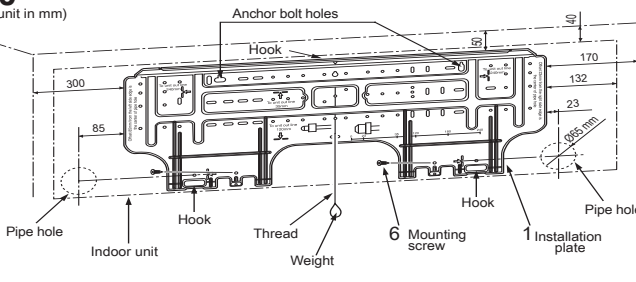

- Space allows the air inlet grille and horizontal deflector to be moved during operation over curtain rails, window ledge, or other objects.

25-35

(unit in mm)

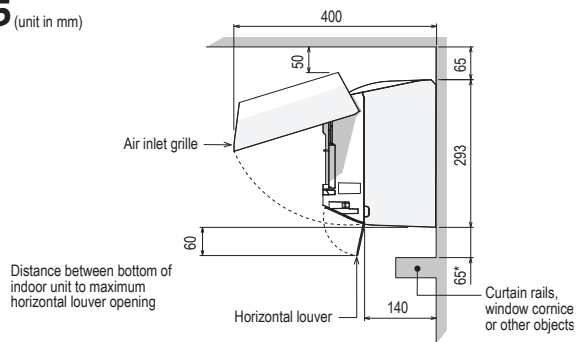

50

(unit in mm)

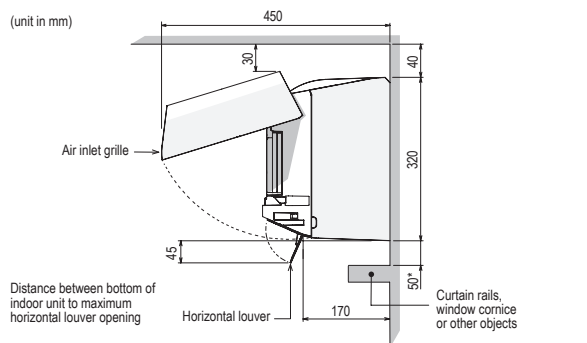

⚠ If there are curtain rails, window ledges or other objects, the space from the indoor unit should be 65 mm (25-35) to 50 mm (50) or more.

⚠ If the space permitted is less than 65 mm (25-35)-50 mm (50), this may affect the opening and closing of the air inlet grille and horizontal deflector.

⚠ However, there should be no objects in the air outlet position. This will block the direction of airflow and reduce performance.

FIXING THE METAL SUPPORT DIRECTLY ONTO THE WALL

- Securely fasten the installation plate onto the wall by screwing it at the top and bottom to hook the indoor unit onto it.
- To mount the installation plate on a concrete wall with fixing point bolts, use the holes for the bolts as shown in the figure below.
- Install the installation plate horizontally in the wall.

⚠ When installing the installation plate with the mounting screw, do not use the hole for the fixing point bolt, as the unit may fall down causing personal injury and property damage.

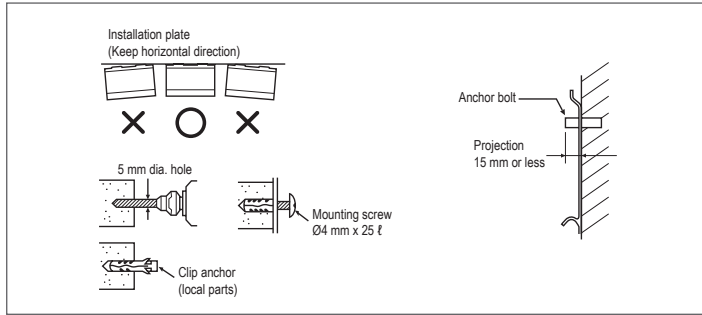

⚠ When installing the installation plate with the mounting screw, do not use the hole for the fixing point bolt, as the unit may fall down causing personal injury and property damage.

- In the case of block, brick, concrete or similar walls, drill holes with a diameter of 5 mm into the wall.
- Insert clip fixing points to mount the screws 6.

Note: Fasten the four corners and lower parts of the installation base using 4 to 6 mounting screws to install it.

2.11 How to connect the remote control for wiring operations

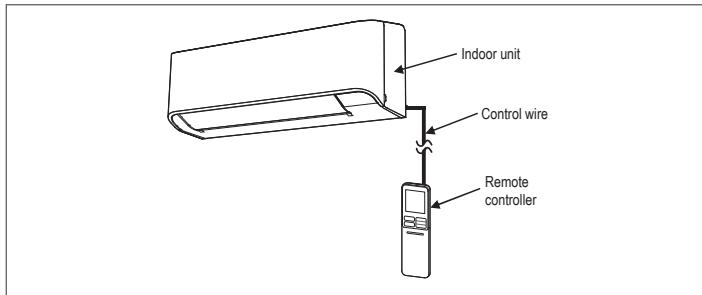

FOR INDOOR UNITS

- 1) Open two screw plugs and securely remove two screws on the front panel.
- 2) Open the bottom of the front panel slightly, then pull the top of the front panel toward you to remove it as shown in Figure 1.
- 3) Adjust the control cable according to specifications, as shown in Figure 2.
- 4) Connect the control wire firmly to the display terminal as shown in Figure 3 (tighten well but not more than 0.12 N-m (0.01 kgf-m)).
- 5) Place the control cable outside the indoor unit (the same length as the power cable) and connect the cable as shown in Figure 3 (notch for cable outlet).
- 6) Reassemble the indoor unit repeating the indications provided for the first 2 steps but in the reverse order.

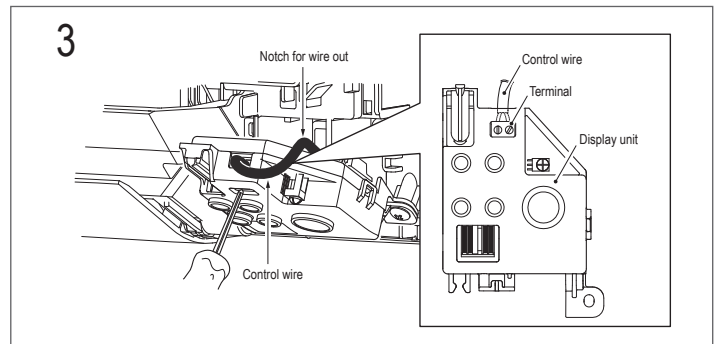
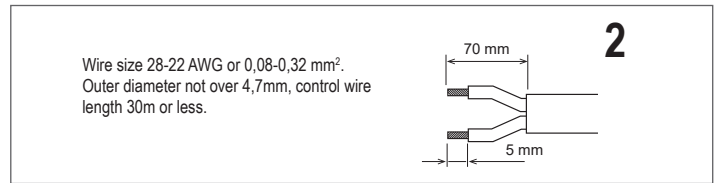
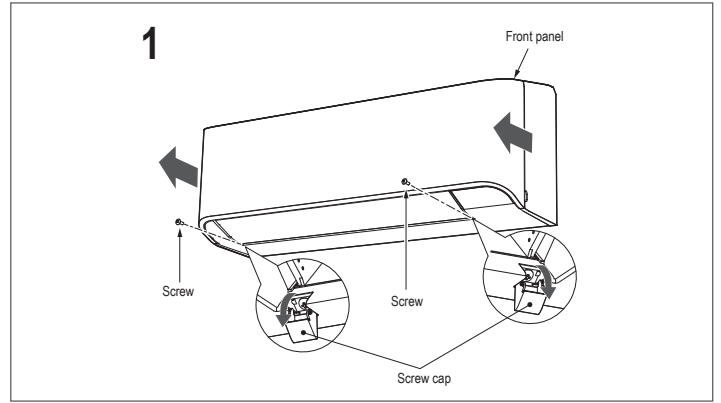

2.12 Installation of pipes and discharge pipe

The dimensions and positioning of the refrigeration connections are given below:

Model		25	35	50
Cooling connections				
Liquid connection	Inches	0.25	0.25	0.25
Gas connection	Inches	0.37	0.50	0.50
Liquid connection	Ø mm	6.35	6.35	6.35
Gas connection	Ø mm	9.52	12.70	12.70

PIPE AND DISCHARGE PIPE FORMING

Since condensation can cause appliance failure, make sure that you insulate both connection pipes (use polyethylene foam as insulation material).

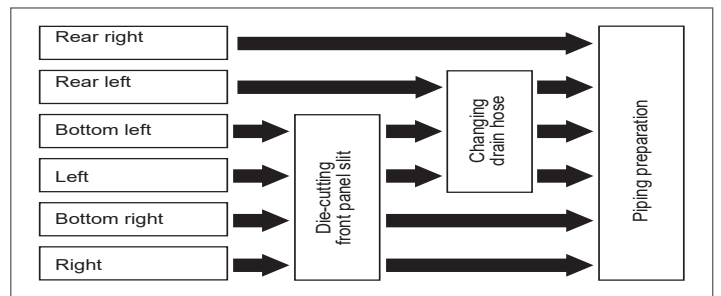

- **Pressure cutting the rear panel groove**
Using a pair of tongs, cut a slot on the left or right side of the rear body for the left or right connection and a slot on the lower left or right side of the rear body for the lower left or right connection.
- **Replacing the discharge pipe**
To make the pipe connection on the left, bottom left, and rear left, it is necessary to replace both the pipe and the discharge plug.

Removing the discharge pipe

- The discharge pipe can be removed by removing the screw that secures it and pushing that pipe out.
- When removing the discharge pipe, be careful of any sharp profile of the steel sheet. Profiles can cause injury.
- To install the discharge pipe, insert it firmly until the connecting component engages with the heat insulation element, then secure it with the original screw.

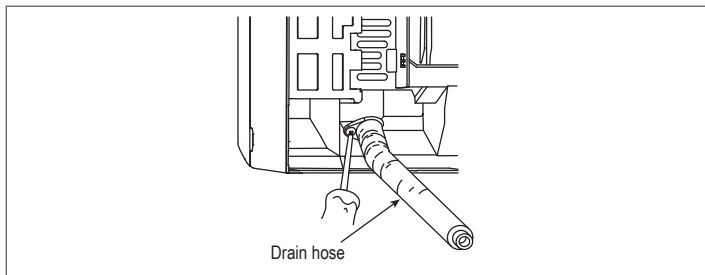

Removal of the discharge plug

- Grasp the plug with needle-nose pliers and pull it.

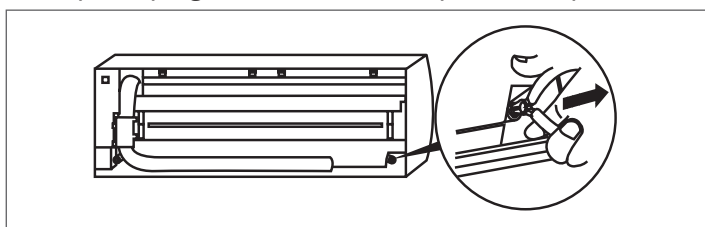

Fixing the discharge plug

- Insert the hex wrench (4 mm) into a central head.
- Insert the discharge plug firmly.

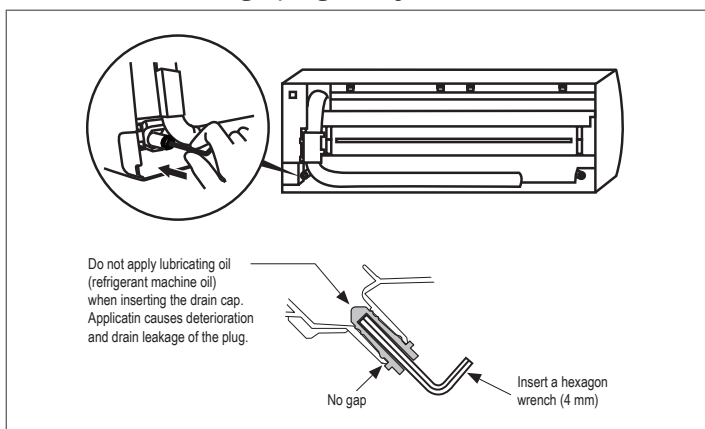

- ⚠** Insert the pipe and discharge plug firmly; otherwise, water may leak out.

IN THE CASE OF RIGHT OR LEFT PIPE CONNECTION

- After tracing the grooves in the rear body with a knife or pin, cut them with a cutter or equivalent tool.

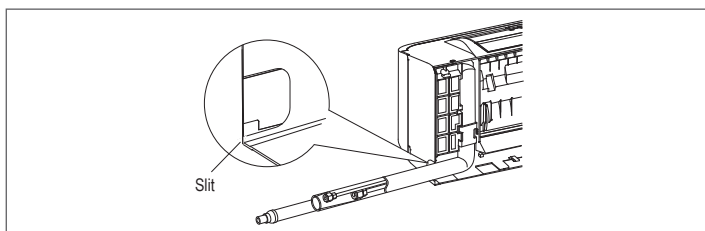

IN THE CASE OF LOWER RIGHT OR LOWER LEFT PIPE CONNECTION

- After tracing the grooves in the rear body with a knife or pin, cut them with a cutter or equivalent tool.

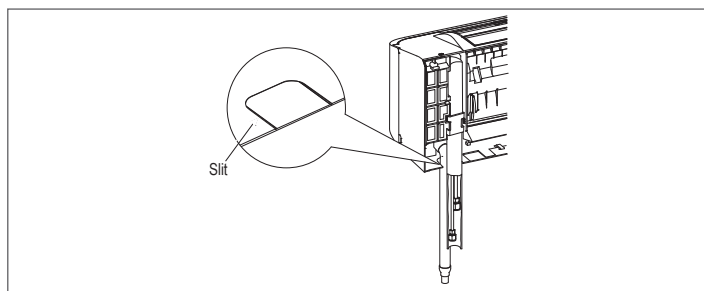

LEFT JOINT WITH PIPES

- Bend the connection pipe so that it comes within 43 mm above the wall surface. If the connection pipe is placed more than 43 mm above the wall surface, installation of the indoor unit on the wall may be unstable. When bending the connection pipe, make sure that you use a spring bender so as not to crush the pipe.

Bend the connection pipe within a radius of 30 mm

Connection pipe after installation of the Unit (figure)

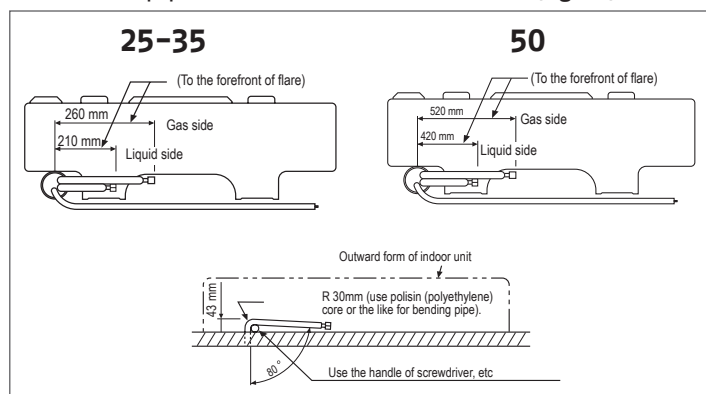

- Note:** if the pipe is bent incorrectly, the Indoor Unit may be unstable on the wall. After passing the connection pipe through the pipe hole, connect the connection pipe to the auxiliary pipes and wrap the covering tape around them.

- ⚠** Tightly bundle the auxiliary pipes (two) and the connecting cable with covering tape. In the case of left and rear left pipes, bundle only the auxiliary pipes (two) with the covering tape.

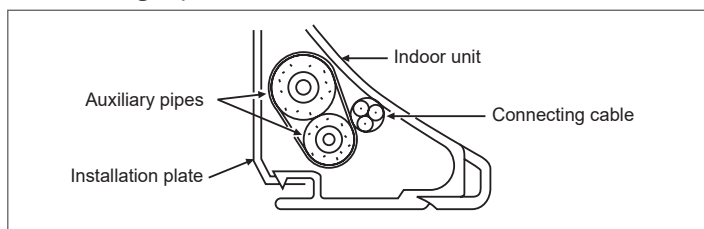

- ⚠** Carefully arrange the pipes so that no pipe protrudes from the back plate of the indoor unit.
- ⚠** Carefully connect the auxiliary pipes and connection pipes to each other, and cut the insulation tape wrapped around the connection pipe to avoid a double layer at the joint; also, seal the joint with vinyl tape, etc.
- ⚠** Since moisture condensation causes appliance failure, make sure you insulate both connection pipes. (Use polyethylene foam as the insulation material.)
- ⚠** When bundling a pipe, be careful not to crush it.
- ⚠** Refer to the manual of the relevant outdoor unit for guidance on the distances and height differences of the connection pipes.
- ⚠** Use clean piping. Check inside for dust, debris, water.

- ⚠️ Avoid the introduction of incondensable gas (air) into the circuit, otherwise high pressures may be generated during operation with a risk of rupture.
- ⚠️ Use copper piping for refrigeration systems.
- ⊖ The use of pre-used refrigerant lines is prohibited as the tightness of the folder connection is not guaranteed.
- ⊖ The use of pre-charged refrigeration lines is prohibited.
- ⊖ It is strictly prohibited to perform welding in the presence of refrigerant inside the refrigerant circuit. If necessary, the refrigerant should be recovered and the circuit cleaned with nitrogen without oxygen.

2.13 Installing the indoor unit

- Pass the pipe through the hole in the wall and hook the indoor unit to the upper hooks on the installation plate.
- Swing the indoor unit left and right to check that it is firmly hooked onto the installation plate.
- Holding the bottom of the indoor unit on the wall, hook the bottom part onto the installation plate, pull the indoor unit toward you by the bottom to check that it is firmly hooked onto the installation plate.

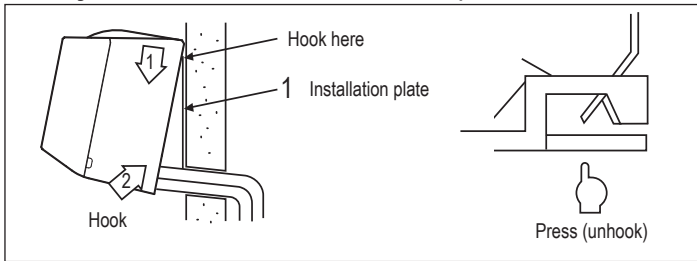

- To detach the indoor unit from the installation plate, pull the indoor unit toward you by pushing the bottom section upwards for the parts specified for pressure.

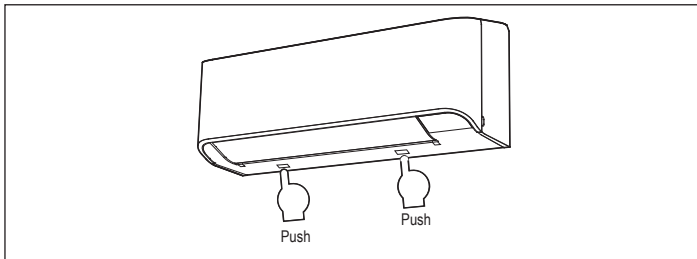

INFORMATION (ONLY FOR 50)

The lower part of the indoor unit may float due to the condition of the piping and cannot be fixed to the installation plate. In this case, use the 10 screws provided to secure the unit and installation plate.

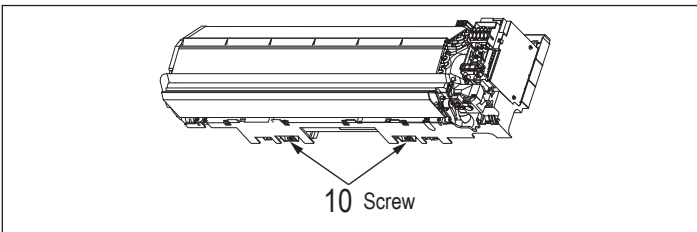

Pipe Ø		Tightening torque
mm	inches	Nm
6,35	1/4	16 - 18
9,52	3/8	30 - 42
12,70	1/2	50 - 62

- ⚠️ Use a torque wrench when tightening to avoid damage to flared nuts and gas leaks.

- ⚠️ Use instrumentation suitable for the refrigerant in the system.
- ⚠️ Avoid using cooling oil on the outside of the flared section.
- ⚠️ Do not allow the appliance to be brought close to sources of ignition in continuous operation (open flames, gas appliances, electric stoves etc.).
- ⚠️ Refer to the installer's instruction booklet of the outdoor unit for testing operations regarding circuit and pneumatic vacuum tightness.

2.13.1 Insulating pipes

Connection pipes should be thermally insulated to prevent heat loss or the formation of condensation.

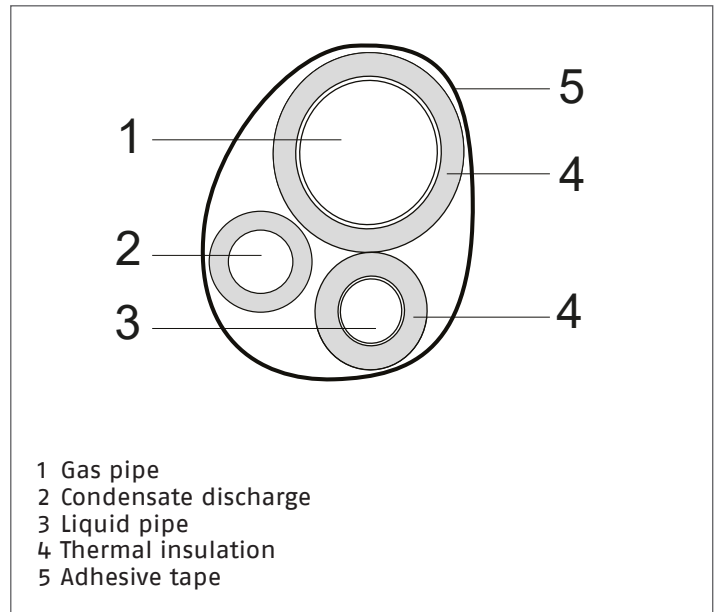

- insulate the liquid and gas pipes separately
- use insulation material thicker than 15 mm
- make sure the insulation material adheres fully to the pipe
- secure using adhesive tape.

- ⚠️ Avoid over-tightening the tape so as not to damage the insulation.
- ⚠️ Avoid partial insulation of pipes.
- ⚠️ When used in outdoor temperatures exceeding 30°C and relative humidity exceeding 80%, increase the material thickness to 20mm.

- For the gas pipe:
- make sure the material used can withstand temperatures up to 120°C
- For fluid pipes:
- make sure the material used can withstand temperatures up to 70°C.

2.14 Condensate drain

Model	25	35	50
Cooling connections			
Condensate discharge connection	mm	16,3	

- The hole should be drilled at a slight downward angle to the outer side.

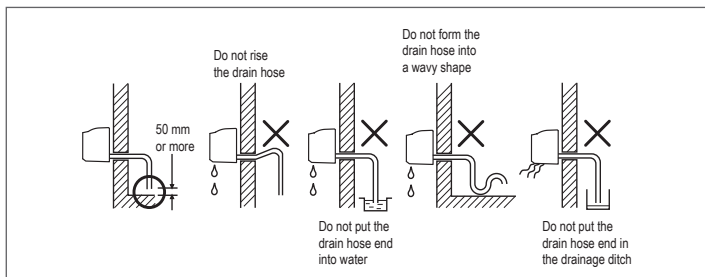

- Drain the water into the drain sump and make sure the water is drained outside.
- When connecting the extension drain pipe, insulate the connection part of the extension drain pipe with the shielded pipe.

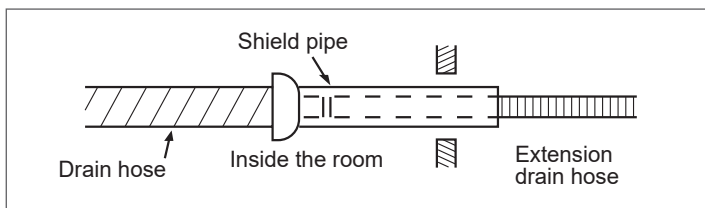

- ⚠ Arrange the drain pipe so that proper drainage can be made from the unit. Improper discharge can cause damage.
- ⚠ The discharge system must provide an adequate siphon to prevent unwanted air from entering the vacuum system. The siphon also prevents the infiltration of odours or insects.

- ⚠ The siphon must have a plug at the bottom and allow for quick disassembly for cleaning.
- ⚠ Make sure all the connections are firm to prevent any water leaks.
- ⚠ Drainage piping should be insulated for sections inside residential buildings to prevent condensation on the surface.

The structure of this air conditioner is designed in such a way as to discharge the water collected as a result of moisture condensation, which forms at the back of the indoor unit, into the drain sump. Therefore, do not store the power cord and other parts at a height above the discharge guide.

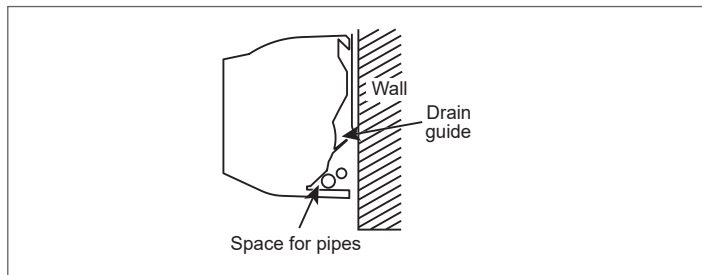

2.15 Wiring diagram

25-35

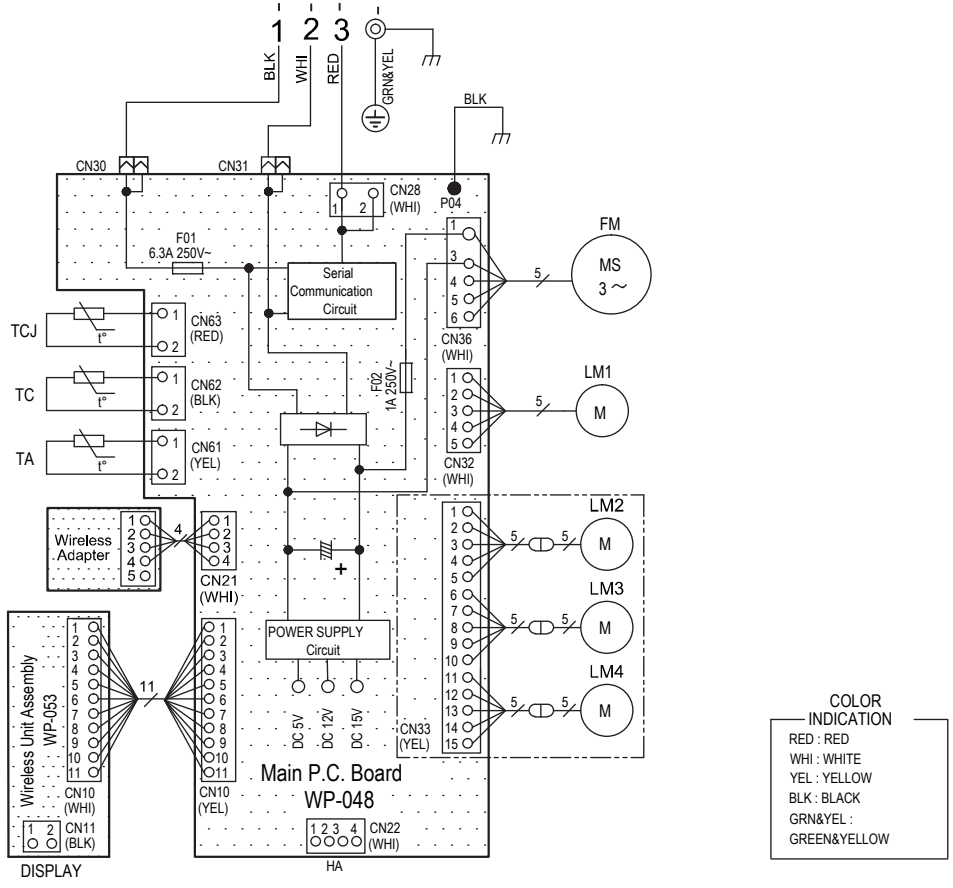
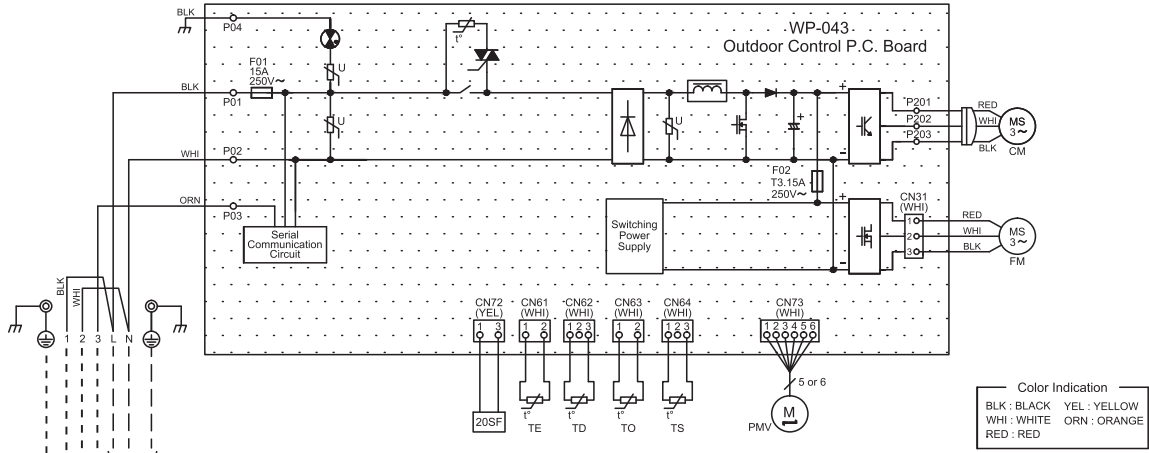

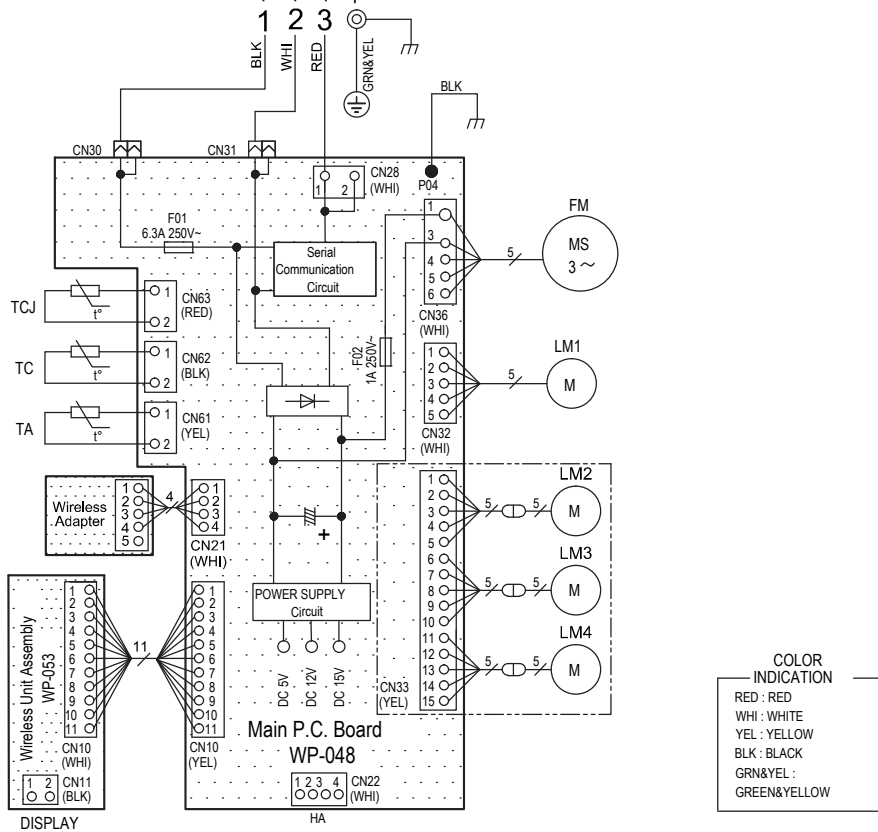
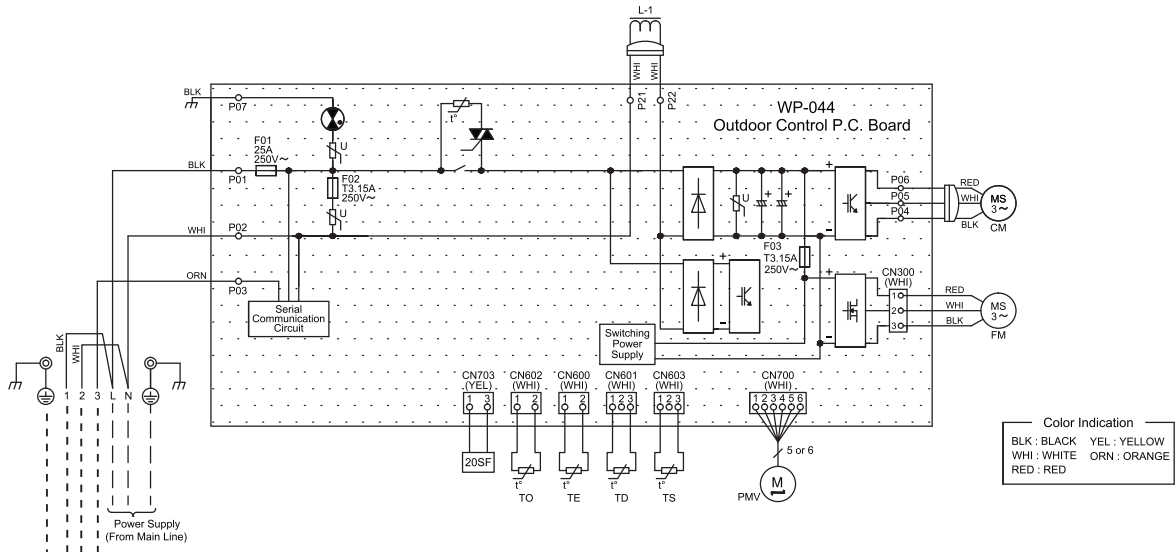

2.16 Electrical wiring

REW leaves the factory fully wired and only needs to be connected to the outdoor unit.

- Set the main switch of the system to "OFF".

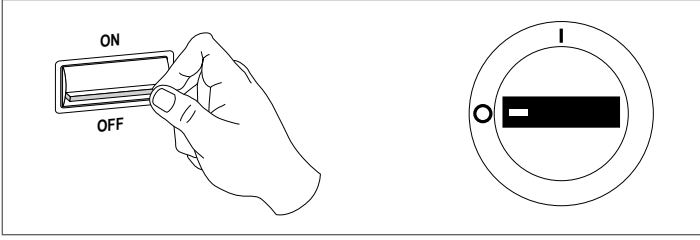

To access the terminal board:

- **The cable can be connected without having to remove the front panel.**
- Remove the air intake grille. Lift the air intake grille upward and pull it towards you.
- Remove the terminal cover and cable clamp.
- Insert the connecting cable (according to local regulations) into the hole for the pipe on the wall.
- Pull out the connection cable through the slot on the rear panel so that it protrudes about 20 cm at the front.
- Insert the connecting cable completely into the terminal block and secure it firmly with the screw.
- Tightening torque: 1.2 N·m (0.12 kgf·m)
- Secure the connecting cable with the cable clamp.
- Attach the terminal cover, back plate sleeve and air intake grille to the outdoor appliance.

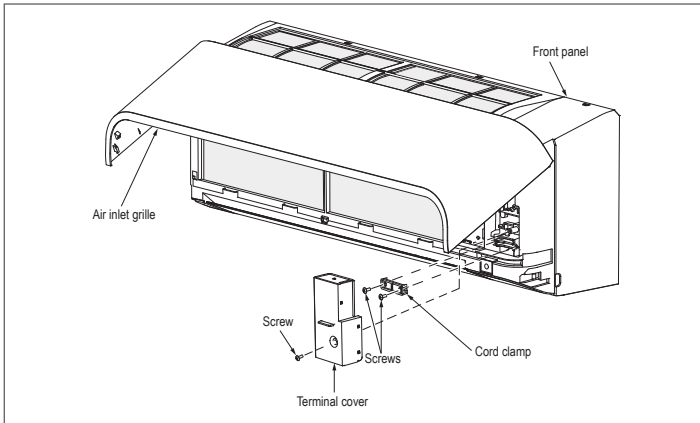

- To apply the air intake grille, repeat the steps to remove it but in the reverse order.

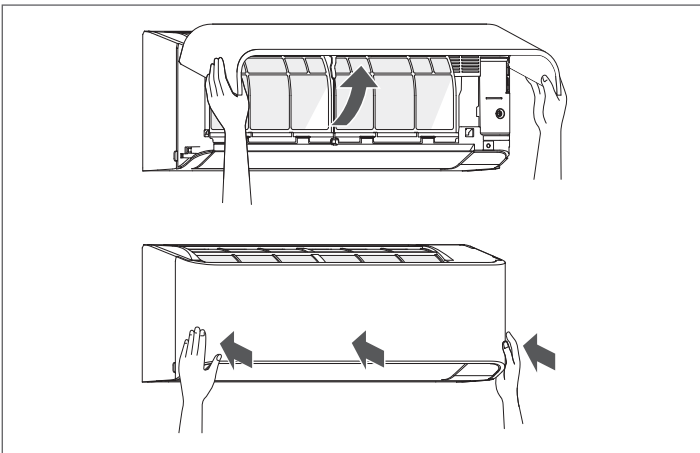

For the sizing of the electrical supply cable and the safety appliances, refer to the table below:

Model	25	35	50
Power Supply	50Hz, 230V Single-phase		
Maximum current	6,75A	7,50A	9,50A
Nominal value of the circuit breaker	10A	15A	15A
Power supply cable	H07RN-F or 60245 IEC66		H07RN-F or 60245 IEC66
Connection cable	(1,25 mm ² or more)		(1,5 mm ² or more)

⚠ For general use

The power cord and connecting cable of the appliance should be flexible type polychloroprene coated (H07RN-F) or 60245 IEC66 (to be installed in accordance with national wiring standards).

⚠ To disconnect the appliance from the main power supply

This appliance should be connected to the mains power supply via a circuit breaker or switch with a contact separation of at least 3 mm at all poles.

⚠ The cable cross sections shown in the table are the minimum permitted. It is necessary to calculate the correct size based on the actual length, positioning and other conditions defined by current regulations.

- secure the cables with the cable clamp
- having completed the electrical connections, reassemble all components by repeating the operations described but in the reverse order.

THE FOLLOWING is mandatory:

- connect the appliance to an effective grounding system
- refer to the wiring diagrams in this booklet for any electrical operation
- take antistatic precautions in weather conditions with humidity below 40%.

⚠ Electrical connections must be made in accordance with national regulations.

⚠ Make sure that connecting cables are at least 1 meter from radio and video equipment.

⚠ Do not use mobile phones.

⚠ It is strictly prohibited to ground the appliance with pipes, lightning rods or with the grounding of a telephone line. Inadequate grounding can cause electric shock.

2.17 If connecting the Indoor Unit with the Outdoor Unit 1:1

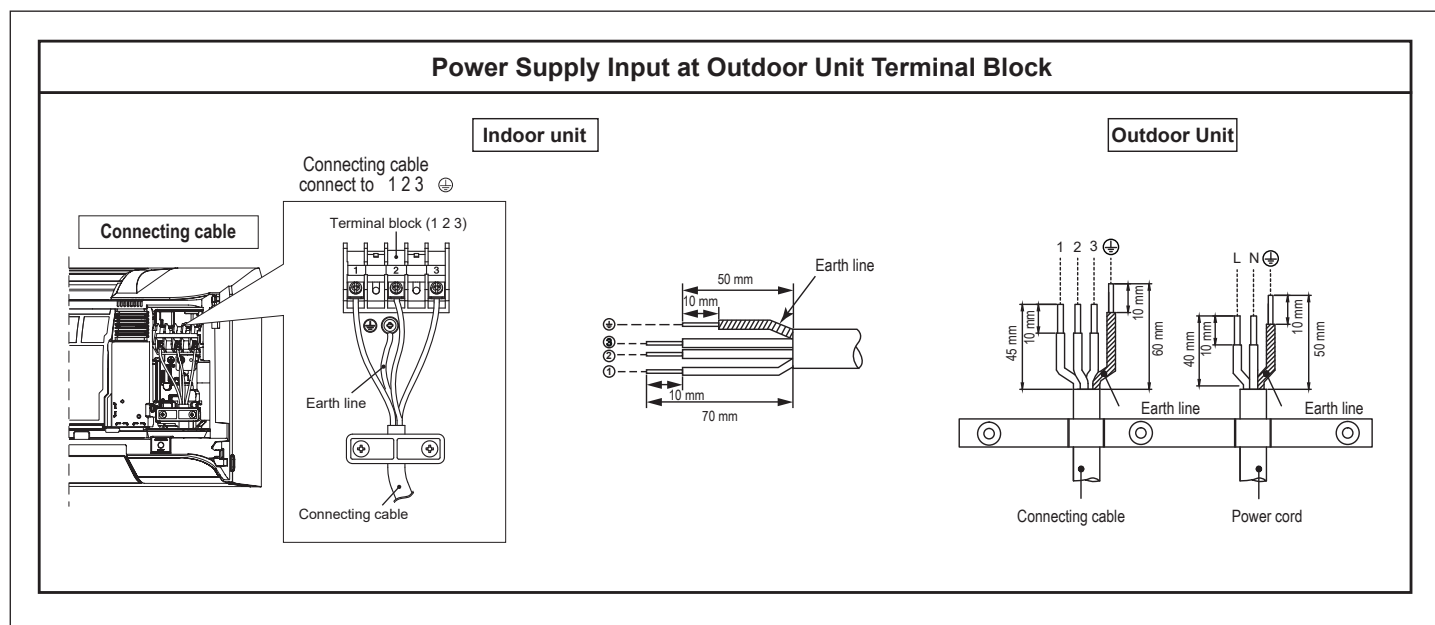

2.18 Power supply source input connection diagram for Outdoor Unit 1:1

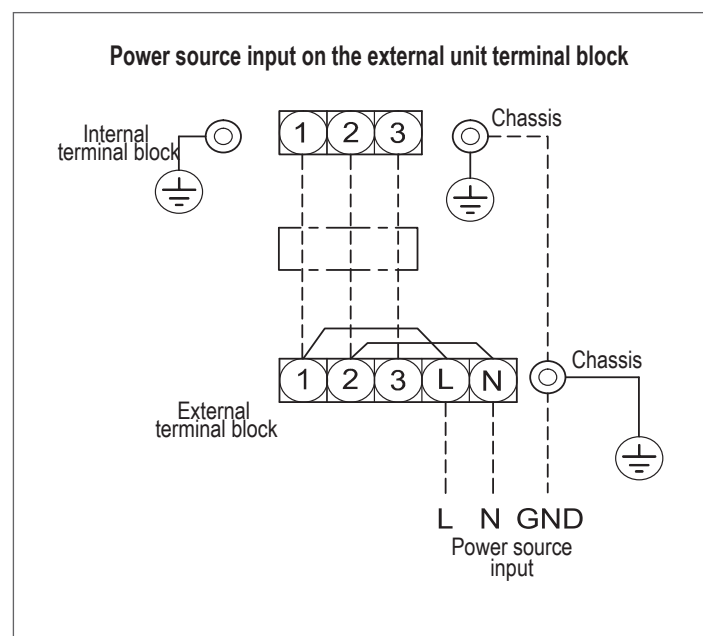

- ⚠ The power supply source must have the same rating as the air conditioner
- ⚠ Prepare the power supply source for exclusive use with the air conditioner.
- ⚠ Use the circuit breaker for the air conditioner power supply source line.
- ⚠ Make sure that the power supply source and cable conform to the dimensions and wiring method.
- ⚠ Each wire must be firmly connected.

- ⚠ Carry out the wiring to ensure a generic wiring capacity.
- ⚠ Incorrect cable connections may cause some electrical parts to burn out.
- ⚠ If the wiring is applied incorrectly or incompletely, it may cause combustion or smoke.
- ⚠ This product can be connected to the mains power grid. Fixed electrical connection: A switch that disconnects all poles and initiates a contact gap of at least 3 mm must be included in the fixed electrical wiring connection circuit.

3 COMMISSIONING AND MAINTENANCE

3.1 First commissioning preparation

Before commissioning, it is necessary to verify the following:

- all safety conditions have been strictly observed
- clearance zones have been observed
- electrical connections have been made correctly
- electrical supply values are correct
- grounding is applied correctly
- all connections have been properly tightened.

3.2 First start-up

After carrying out the operations to prepare for first start-up, start the appliance:

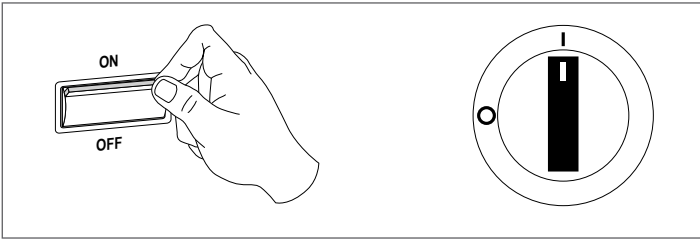

- turn the main system switch to "OFF".
- start the appliance with the remote control
- check operation in the different modes.

⚠ The compressor starts 3 minutes after the unit is activated.

⚠ Refer to the user manual for indications on how to use the remote control.

Cooling start up at low temperatures

When the ambient air temperature is below 16°C, the unit will not start in cooling mode. If it is necessary to check operation under these particular conditions, the emergency switch can be used.

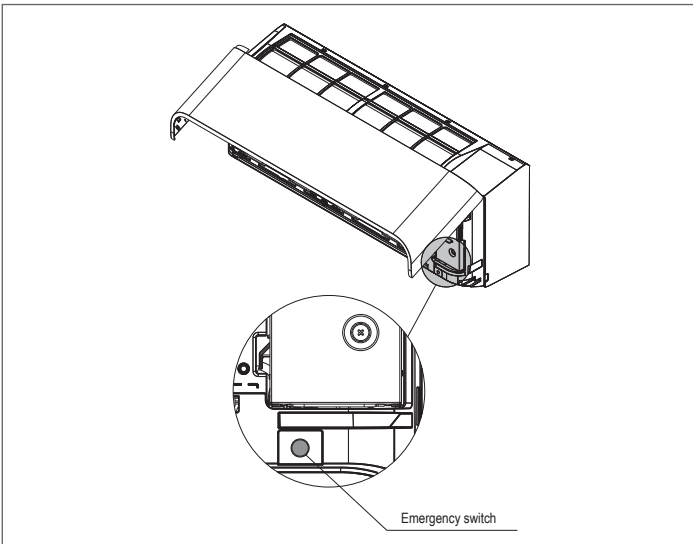

To start:

- press and hold the emergency switch with a sharp instrument until a double beep sounds
- the air conditioner starts in the cooling mode with high fan speed and air deflector active

To switch off:

- press the emergency switch again.

⚠ This operation is to be performed under special conditions and not for normal operation.

3.2.1 Checks during and after the first start-up

After starting the appliance, check that:

- the compressor current draw is less than the maximum current
- the appliance operates within the recommended operating conditions
- the unit stops and starts again

⚠ If there are any problems while carrying out even just one of the above checks, turn off the appliance and call Technical Service immediately.

⚠ Avoid touching the piping of the appliance to prevent the risk of burns.

⚠ Take antistatic precautions in weather conditions with humidity below 40%.

⚠ Do not use mobile phones.

3.3 Temporary switch-off

To switch off the unit during short absences:

- Deactivate the unit using only the remote control.

3.4 Switching off for long periods

If the appliance is not used for a long period, carry out the following operations:

- activate the appliance in ventilation function
- select the maximum speed
- leave the appliance running for 6 hours
- switch off the appliance with the remote control
- Set the main switch of the system to "OFF".

3.5 Routine maintenance

Periodic maintenance is essential to keep the appliance efficient, safe and reliable over time. It can be carried out at various intervals depending on the type of operation, by the Technical Service Department, which is technically qualified and trained and also has original spare parts available where necessary.

⚠ After carrying out the necessary maintenance operations, the original condition must be restored.

⚠ All indicated operations MUST be carried out with:

- cold appliance
- appropriate PPE.

⊖ It is strictly prohibited to open the access doors and carry out any technical or cleaning operations before disconnecting the appliance from the main power supply by setting the system main switch to "OFF".

Monthly operations

The monthly maintenance schedule includes the following checks:

- clean the cabinet and front panel.

Clean the cabinet and front panel

- wash with soap and water, moistening a sponge or soft cloth
- after washing, dry the surfaces carefully.

⚠ Do not use water at a temperature above 40°C, powdered or abrasive detergents, solvents and brushes.

Annual operations

The annual maintenance plan includes the following checks:

- power supply voltage
- fastening of electric connections
- status of refrigeration and plumbing joints
- clean the condensate drip tray
- energy absorption.

Air filters

Clean every 2 weeks.

- Open the air inlet grille.
- Remove the air filters.
- Vacuum or wash, then dry the filters.
- Refit the filters and close the air inlet grille.

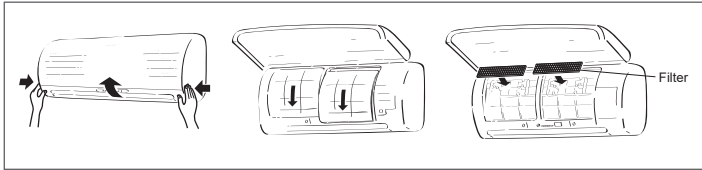

Filter - Maintenance and durability

Clean every 3-6 months when there is a thick layer of dust which covers the filter.

- We recommend using a vacuum cleaner to remove dust that adheres or creeps inside the filter or use a fan to blow dust out of the filter.
- If water is needed for cleaning, use natural water to wash the filter, dry in the sun for 3-4 hours until completely dry. You can also use a hair dryer. Washing with water, however, can reduce the performance of the filter.
- Replace at least every 2 years (to purchase a new filter, contact your dealer).

NOTE: The service life of the filter depends on the amount of impurities in the working environment. With higher amounts of impurities, the filter should be cleaned and replaced more frequently. In any case, we recommend having an additional set of filters to enhance the purifying and deodorizing action of the air conditioner.

- ⚠ Keep the purifier filters sealed until they are used.
- ⚠ Installation of filter purifiers reduces air flow rate resulting in reduced performance. It is recommended to use the appliance at the highest speeds.

3.6 Extraordinary maintenance

3.6.1 Removal

In case of replacement or extraordinary repairs, it may be necessary to remove the unit.

To remove:

- perform the evaporator emptying procedure.

⚠ The procedure is indicated in the Installer's Booklet of the relevant outdoor unit.

- deactivate the unit with the remote control
- Set the main switch of the system to "OFF"
- disconnect the refrigeration piping
- disconnect the condensate discharge
- disconnect the electrical connections

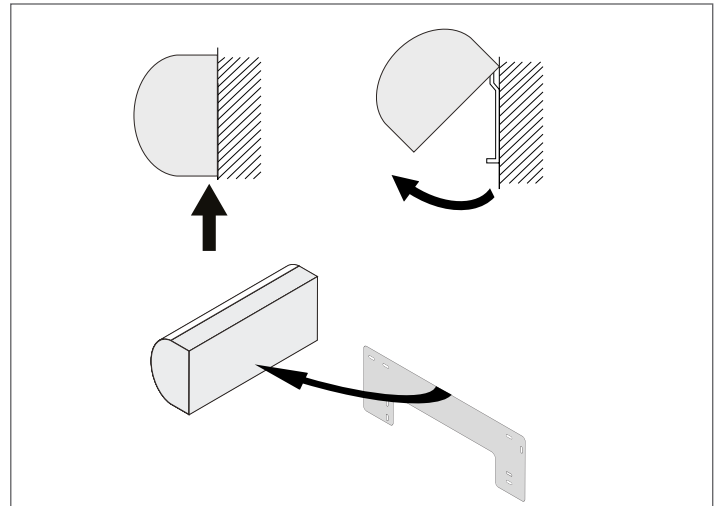

- push up and release the unit from the metal stand
- remove the unit by lifting it up.

3.7 Test operation

To change the test (cooling) operating mode (TEST RUN (COOL)), press and hold the [RESET] key for 10 seconds. (The appliance emits a short beep).

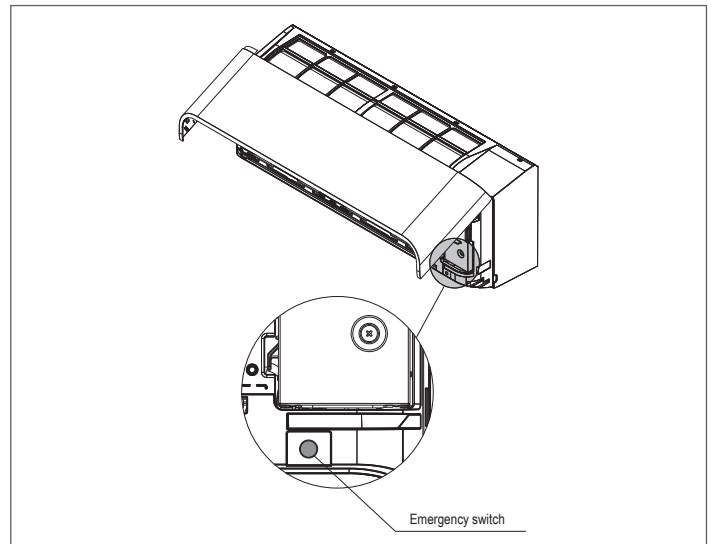

3.8 Setting automatic restart function

This product has been designed in such a way that, after a power failure, it can automatically resume operation in the same operating mode as it was before the power failure.

INFORMATION

The product was shipped with the automatic restart function in the OFF position. Set it to ON, if necessary.

How to set the automatic restart function to ON

- Press and hold the [OPERATION] button on the Indoor Unit for 3 seconds (3 beeps will be heard and the OPERATION lamp will flash 5 times/second for 5 seconds).

How to set the automatic restart function to OFF

- Press and hold the [OPERATION] button on the Indoor Unit for 3 seconds (3 beeps will be heard but the OPERATION lamp will not flash).

Note

- Whether the timer is set to ON or OFF, the AUTOMATIC RESTART FUNCTION will not be activated.

4 APPENDIX

Working Instructions

The existing R22 and R410A pipe can be reused for R32 inverter product installations.

- ⚠** Checking for scratches or dents on existing pipes and confirming the reliability of pipe strength are usually assigned to the local office. If the specified conditions can be ascertained, existing pipes for R22 and R410A can be upgraded to those for R32 models.

Basic conditions for reusing existing pipes

Check and take note of three conditions while acting on refrigerant pipes.

1. Dry (no trace of moisture inside the pipes).
2. Clean (no trace of dust inside the pipes).
3. Sealed (no possibility of refrigerant leaks).

Limitations on the use of existing pipes

In the following cases, do not reuse existing pipes in the condition that they are currently in. Clean existing pipes or replace them with new ones.

1. When a significant scratch or dent is identified, make sure that new pipes are used.
2. If the thickness of existing pipes is less than that specified in "Pipe diameter and thickness," make sure that new pipes are used.
The operating pressure of R32 is high (1.6 times that of R22). If the pipe shows signs of scratches or dents, or a pipe of less than the specified thickness is used, the pressure resistance may be inadequate, and in the worst case may even cause the pipe to rupture.

Pipe diameter and thickness (mm)				
Outer tube diameter		Ø6,4	Ø9,5	Ø12,7
Thickness	R32, R410A	0,8	0,8	0,8
	R22			

3. When the outdoor unit has been left with the pipes disconnected, or gas has leaked from the pipes and the pipes have not been repaired and refilled.
There is a possibility of rainwater or air, as well as moisture, entering the pipe.
4. When refrigerant cannot be recovered using a refrigerant recovery unit.
There is a possibility of excessive amounts of dirty oil or moisture remaining inside the pipes.
5. When a commercially available drier is connected to the existing pipes.
There is a possibility that green oxidation of copper has been produced.
6. When the existing air conditioner has been removed after recovering the refrigerant. Check if the oil has a different appearance compared to normal oil.
The oil is copper oxide green in colour:
There is a risk that moisture has mixed with the oil and rust has been produced inside the pipe.
When the oil is discoloured, there are large amounts of residue or a bad odour.
A large amount of shiny metal dust or other wear residue is visible in the oil.
7. When the air conditioner compressor has already failed in the past and has been replaced.
Problems will occur when you notice discoloured oil, a large amount of residue, shiny metal powder or other wear residue, or a mixture of foreign matter.
8. When temporary installation and removal of the air conditioner is repeated for leasing or other purposes.
9. If the oil of the existing air conditioner refrigerator is not one of the following oils (Mineral oil): Suniso, Freol-S, MS (Synthetic oil), alkaline benzole (HAB, Barrefreeze), ether series, PVE only or other series.
The insulation of the compressor winding may deteriorate.

NOTE: The descriptions above are verified results produced by our company, and represent our opinions about our air conditioners; therefore, we do not guarantee the use of existing pipes from air conditioners from other companies that have adopted R32.

Pipe care

Before removing and opening an indoor unit or outdoor unit for an extended period of time, take care of the pipes as indicated below.

Otherwise, rust may be produced when moisture or foreign material due to condensation enters the pipes.

Rust cannot be removed by cleaning operations, so new pipes are required.

Installation location	Period	Treatment
Outdoor unit	1 month or more	Scrape
	Less than one month	Scrape or bundle with tape
Interior	As required	

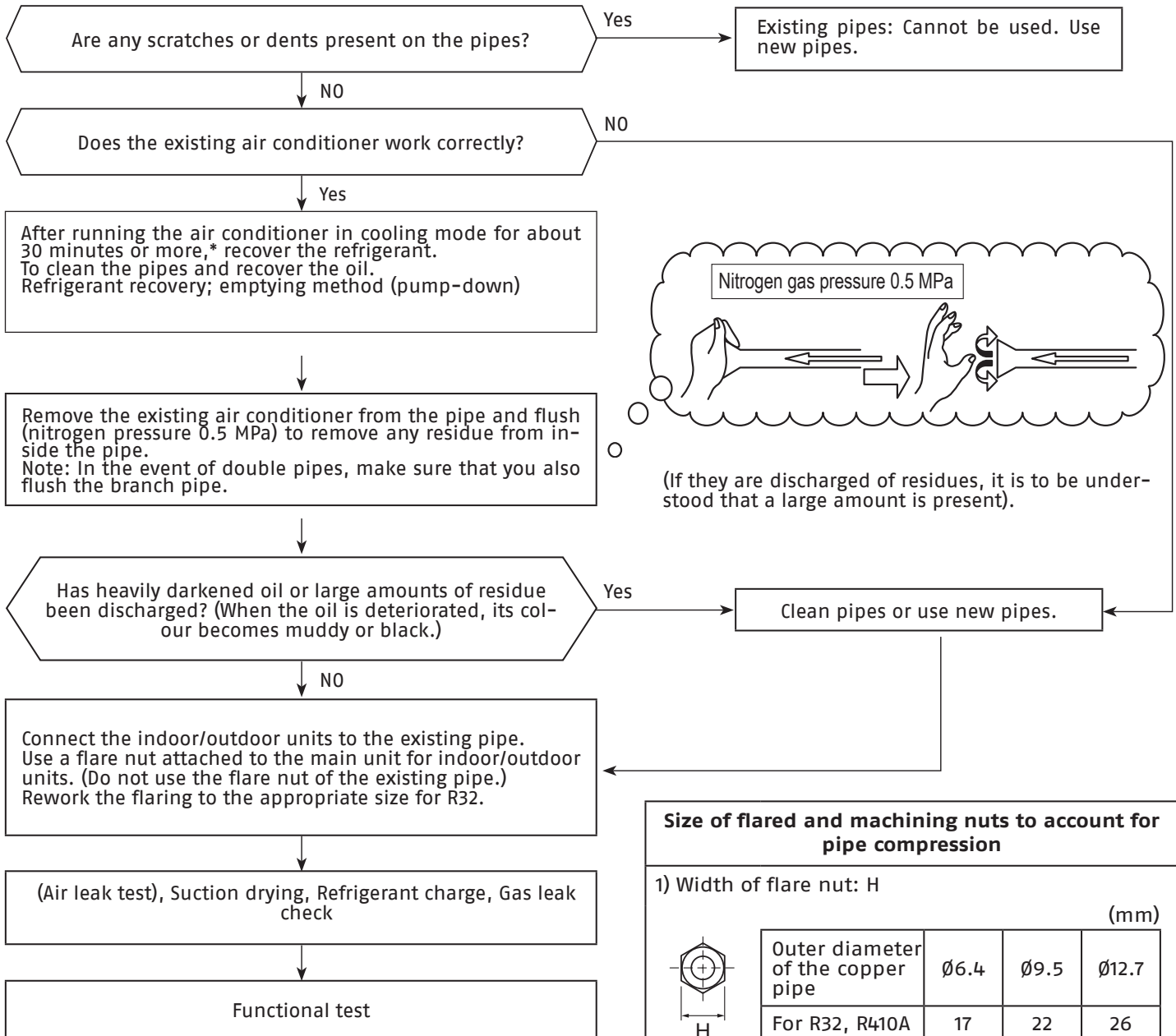

Size of flared and machining nuts to account for pipe compression

1) Width of flare nut: H (mm)

	Outer diameter of the copper pipe	Ø6.4	Ø9.5	Ø12.7
	For R32, R410A	17	22	26
	For R22	As above		24

2) Flare dimensions: A (mm)

	Outer diameter of the copper pipe	Ø6.4	Ø9.5	Ø12.7
	For R32, R410A	9.1	13.2	16.6
	For R22	9.0	13.0	16.2

Do not apply refrigerant oil to the flare surface.

RIELLO

RIELLO S.p.A.
Via Ing. Pilade Riello, 7
37045 - Legnago (VR)
www.riello.it

Poiché l'Azienda è costantemente impegnata nel continuo perfezionamento di tutta la sua produzione, le caratteristiche estetiche e dimensionali, i dati tecnici, gli equipaggiamenti e gli accessori, possono essere soggetti a variazione.
Since the Company is constantly engaged in the continuous improvement of all its production, the aesthetic and dimensional characteristics, technical data, equipment and accessories may be subject to variation.