

RIELLO AARIA MONO PLUS I

Condizionatori d'aria mono inverter

Ampia gamma di unità interne: parete, pavimento, soffitto, cassette, canalizzabili

Pompa di calore in R32, a basso impatto ambientale

Classe energetica fino a A+++/A++, per un consumo contenuto

Telecomando a raggi infrarossi, con display retroilluminato e tasti principali visibili al buio

Unità interna a parete con modulo wi-fi integrato come standard e app proprietaria Hi, Comfort AC

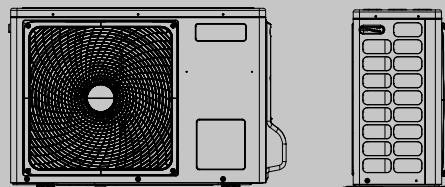

SOMMARIO

Descrizione prodotto	3
Dati tecnici.	5
Prestazioni secondo norme en 14511 e en 14825	16
Limiti di funzionamento	22
Struttura	23
Dimensioni d'ingombro, posizionamento e attacchi	26
Luogo di installazione	32
Luogo di installazione	32
Collegamento frigorifero.	33
Collegamenti elettrici	33
Telecomando	34
Comando a filo touch	35
Collegamento	36
Descrizione per capitolato	37

RIELLO AARIA MONO PLUS I

DESCRIZIONE PRODOTTO

AARIA MONO PLUS I-AMW PI

AARIA MONO PLUS I-AMW PI è l'offerta di condizionatori Riello per l'installazione monosplit a parete in ambienti residenziali e commerciali di piccole o medie dimensioni. La gamma è disponibile in tre taglie di potenza, da 2,5 a 5,0 kW in raffrescamento, e raggiunge la classe di efficienza energetica A+++/A++. Le unità interne possono essere abbinare alle unità esterne AARIA MULTI PLUS I per raffrescare e/o riscaldare fino a un massimo di cinque ambienti domestici contemporaneamente. L'unità esterna con gas refrigerante R32 a basso impatto ambientale è dotata di compressore rotativo ad alta efficienza con isolamento fonoassorbente. Il ventilatore a quattro velocità dell'unità interna a parete permette di raggiungere elevati livelli di silenziosità, fino a 16 dB(A) alla velocità superminima. Le unità interne AMW PI vengono fornite di serie con un modulo WI-FI integrato e completamente invisibile per regolare la climatizzazione domestica in qualsiasi momento anche da fuori casa tramite app dedicata.

Il display a scomparsa a bordo dell'unità interna visualizza la modalità di funzionamento attiva, la temperatura e gli eventuali allarmi. Il telecomando a raggi infrarossi è dotato di sensore della temperatura per un miglior comfort nei pressi dell'utente. L'estetica caratterizzante e di design, in bianco opaco e con ondature in rilievo sui pannelli laterali, conferisce eleganza all'unità interna, per una perfetta integrazione in tutti i contesti abitativi.

- ECO SENSOR per rilevare la presenza di attività umana fino a una distanza massima di 8 metri, per regolare il flusso d'aria affinché eviti o segua i movimenti del corpo, e per portare l'unità in modalità risparmio energetico quando la stanza è vuota.
- SALUTE per la sterilizzazione dell'aria tramite le radiazioni ultraviolette provenienti dalla lampada UV posta nell'unità interna.
- SWING COMPLETO per controllare in modo automatico il flusso d'aria in senso orizzontale e verticale.
- I-FEEL per la regolazione della temperatura in base a quella percepita dal telecomando.
- PULIZIA AUTOMATICA e STERILIZZAZIONE A 56°C per assicurare un'aria più salubre in uscita dal condizionatore.

AARIA MONO PLUS I-AMS

I condizionatori **AARIA MONO PLUS I-AMS**, con installazione a soffitto/pavimento, nascono come proposta per ambienti di medie e piccole dimensioni, per consentire soluzioni con rendimenti energetici elevati e dal design funzionale. L'unità con refrigerante R32 a basso impatto ambientale raggiunge classi di efficienza energetica A+++/A+.

Unità esterna dotata di compressore inverter ROTARY, per garantire il massimo comfort durante il funzionamento, ed unità interna con 4 velocità del ventilatore. La gamma AARIA MONO PLUS I-AMS è disponibile in due taglie di potenza, da 3,5 kW e 5,0 kW.

L'offerta è completata da un telecomando ad infrarossi, fornito a corredo, tramite cui è possibile gestire tutte le funzioni dell'unità.

- Unità interna dotata di DISPLAY a bordo.
- Modalità SMART per un funzionamento automatico.
- Funzione QUIET per un funzionamento ultra silenzioso.
- Funzione AUTORESTART in caso di interruzione delle corrente.
- Unità esterna completa di copri attacchi.
- Comando a filo su richiesta.

AARIA MONO PLUS I-AMC

I condizionatori **AARIA MONO PLUS I-AMC**, per installazione a pavimento, nascono come proposta per ambienti di medie e piccole dimensioni, per consentire soluzioni con rendimenti energetici elevati e dal design funzionale. L'unità con refrigerante R32 a basso impatto ambientale raggiunge classi di efficienza energetica A+++/A+.

Unità esterna dotata di compressore inverter ROTARY, per garantire il massimo comfort durante il funzionamento, ed unità interna con 4 velocità del ventilatore. La gamma AARIA MONO PLUS I-AMC è disponibile in due taglie di potenza, da 2,5 kW a 3,5 kW. L'offerta è completata da un telecomando ad infrarossi, fornito a corredo, tramite cui è possibile gestire tutte le funzioni dell'unità.

- Unità interna dotata di DISPLAY a bordo.
- Gestione del flusso indiretto.
- Modalità SMART per un funzionamento automatico.
- Funzione DRY per la modalità deumidificazione.
- Funzione QUIET per un funzionamento ultra silenzioso.
- Funzione AUTORESTART in caso di interruzione delle corrente.
- Unità esterna completa di copri attacchi.

CONDIZIONAMENTO

Condizionatori d'aria mono inverter

AARIA MONO PLUS I-AMK

I condizionatori **AARIA MONO PLUS I-AMK**, con installazione a cassette, nascono come proposta per ambienti di media e piccola dimensione, per consentire soluzioni con rendimenti energetici elevati e dal design funzionale.

L'unità con refrigerante R32 a basso impatto ambientale raggiunge classi di efficienza energetica A++/A+.

Unità esterna dotata di compressore inverter ROTARY, per garantire il massimo comfort durante il funzionamento, riducendo al minimo le vibrazioni e garantendo un perfetto isolamento fonoassorbente. Unità interna super compatta (con solo 260 mm in profondità), con pannello di copertura 700x700 mm e ventilatore centrifugo a 3 velocità che permettono di raggiungere elevati livelli di silenziosità.

La gamma AARIA MONO PLUS I-AMK è disponibile in tre taglie di potenza, da 2,5 kW a 5,0 kW.

L'offerta è completata da un telecomando ad infrarossi, fornito a corredo, tramite cui è possibile gestire tutte le funzioni dell'unità.

- Funzione QUIET per un funzionamento ultra silenzioso.
- Funzione DRY per la modalità deumidificazione.
- Funzione AUTORESTART in caso di interruzione della corrente.
- Modalità POWER per un veloce raggiungimento della temperatura desiderata.
- Unità esterna completa di copri attacchi.

AARIA MONO PLUS I-AMD

I condizionatori **AARIA MONO PLUS I-AMD**, con installazione canalizzabile, nascono come proposta per ambienti di media e piccola dimensione, per consentire soluzioni con rendimenti energetici elevati e dal design funzionale.

L'unità con refrigerante R32 a basso impatto ambientale raggiunge classi di efficienza energetica A++/A+.

Unità esterna dotata di compressore inverter ROTARY, per garantire il massimo comfort durante il funzionamento, riducendo al minimo le vibrazioni e garantendo un perfetto isolamento fonoassorbente. Unità interna tra le più compatte nella sua categoria (con solo 185 mm in altezza), con ventilatore canalizzabile a 3 velocità che permettono di raggiungere elevati livelli di silenziosità. La gamma AARIA MONO PLUS I-AMD è disponibile in tre taglie di potenza, da 2,5 kW a 5,0 kW.

L'offerta è completata da un comando a filo, fornito a corredo, tramite cui è possibile gestire tutte le funzioni dell'unità.

- Deflettori orizzontale e verticale motorizzati per il controllo del flusso d'aria in entrambi i sensi.
- Funzionamento in modalità DEUMIDIFICAZIONE.
- Funzione AUTORESTART in caso di interruzione della corrente.
- Modalità POWER per un veloce raggiungimento della temperatura desiderata.
- Unità esterna completa di copri attacchi.

DATI TECNICI

Abbinamento unità esterna/interna AMW PI

Modello				
Unità interna	U.M.	AMW 25 PI	AMW 35 PI	AMW 50 PI
Unità esterna	U.M.	AARIA MONO 25 PLUS I	AARIA MONO 35 PLUS I	AARIA MONO 50 PLUS I
Prestazioni in raffreddamento [A35 / A27] (1)				
Capacità alla portata d'aria nominale	kW	2,80	3,50	5,00
Potenza assorbita alla portata d'aria nominale	kW	0,65	0,88	1,47
EER		4,30	4,00	3,40
Capacità alla portata d'aria massima	kW	3,20	4,00	5,50
Potenza assorbita alla portata d'aria massima	kW	1,20	1,40	2,00
Capacità alla portata d'aria minima	kW	0,80	1,00	1,40
Potenza assorbita alla portata d'aria minima	kW	0,20	0,30	0,50
Dati energetici in raffreddamento (2)				
Pdesign a 35°C	kW	2,80	3,50	5,00
SEER		8,8	8,5	6,6
Classe energetica		A+++	A+++	A++
Consumo energetico annuo	kWh/anno	111	144	265
Prestazioni in riscaldamento [A7 / A20] (3)				
Capacità alla portata d'aria nominale	kW	3,20	4,20	6,00
Potenza assorbita alla portata d'aria nominale	kW	0,76	1,04	1,50
COP		4,20	4,05	4,00
Capacità alla portata d'aria massima	kW	4,20	5,20	6,90
Potenza assorbita alla portata d'aria massima	kW	1,50	1,60	2,35
Capacità alla portata d'aria minima	kW	0,80	1,00	1,40
Potenza assorbita alla portata d'aria minima	kW	0,30	0,50	0,50
Dati energetici per profilo climatico Medio (2)				
Pdesign a -10°C	kW	2,5	2,8	4,6
SCOP		4,75	4,75	4,6
Classe energetica		A++	A++	A++
Consumo energetico annuo	kWh/anno	737	825	1400
Dati energetici per profilo climatico Caldo (2)				
Pdesign a +2°C	kW	2,3	2,6	4,5
SCOP		5,1	5,1	5,1
Classe energetica		A+++	A+++	A+++
Consumo energetico annuo	kWh/anno	631	714	1235

(1) Aria esterna: 35°C B.S. - Aria interna: 27°C B.S./19°C B.U.

(2) Secondo Regolamenti UE 626 e 206

(3) Aria esterna: 7°C B.S./6°C B.U. - Aria interna: 20°C B.U.

I dati contenuti nelle caselle contrassegnate in grigio sono da utilizzare per l'invio telematico all'ENEA ai fini delle detrazioni fiscali.

CONDIZIONAMENTO

Condizionatori d'aria mono inverter

Dati tecnici unità interna AMW PI

Modello					
	Unità interna	U.M.	AMW 25 PI	AMW 35 PI	AMW 50 PI
Ventilatore					
	Potenza nominale assorbita	W	30	30	30
	Corrente nominale assorbita	A	0,15	0,15	0,15
	Portata aria massima velocità	m³/h	730	800	880
	Portata aria media velocità	m³/h	450	560	680
	Portata aria minima velocità	m³/h	380	450	550
	Portata aria superminima velocità	m³/h	220	260	420
	numero di giri massimo	rpm	950	1050	1200
	numero di giri medio	rpm	800	925	1050
	numero di giri minimo	rpm	650	800	900
	numero di giri superminimo	rpm	520	520	550
Batteria interna					
	Materiale scambiatore	tipo	Tubi in rame, alette in alluminio con speciale trattamento		
Livelli sonori raffreddamento					
	Pressione sonora superminimo (1)	dB(A)	16	17	20
	Pressione sonora minimo (1)	dB(A)	25	26	29
	Pressione sonora medio (1)	dB(A)	32	33	37
	Pressione sonora massimo (1)	dB(A)	39	40	45
	Potenza sonora	dB(A)	56	57	60
Livelli sonori riscaldamento					
	Pressione sonora superminimo (1)	dB(A)	16	17	20
	Pressione sonora minimo (1)	dB(A)	25	26	29
	Pressione sonora medio (1)	dB(A)	32	33	37
	Pressione sonora massimo (1)	dB(A)	39	40	45
	Potenza sonora	dB(A)	56	57	60

(1) Pressione sonora in campo libero ad 1 mt fronte unità secondo GB / T7725-2022

Dati tecnici unità esterna

Modello					
	Unità interna	U.M.	AARIA MONO 25 PLUS I	AARIA MONO 35 PLUS I	AARIA MONO 50 PLUS I
Caratteristiche elettriche					
	Alimentazione elettrica	V/Ph/Hz	230/1/50	230/1/50	230/1/50
	Potenza assorbita massima totale	kW	1,50	1,60	2,35
	Corrente assorbita massima totale	A	6,80	7,20	10,68
Compressore					
	Compressore	tipo	Rotativo variabile DC Inverter	Rotativo variabile DC Inverter	Rotativo variabile DC Inverter
	Refrigerante	Tipo	R32	R32	R32
	Potenziale riscaldamento globale	GWP	675	675	675
	Carica di refrigerante	kg	0,63	0,78	1,10
	Carica dell'apparecchiatura	CO ₂ equiv. In t	0,43	0,53	0,74
	Numero di circuiti	n.	1	1	1
	Apparecchiatura ermeticamente sigillata (Reg UE 517_2014)	sì/no	no	no	no
Batteria esterna					
	Materiale scambiatore	tipo	Tubi in rame con scanalatura, alette in alluminio		
Ventilatore					
	Ventilatore	tipo	Elicoidale	Elicoidale	Elicoidale
	Quantità	n.	1	1	1
	Portata aria massima	m³/h	2300	2400	3000
Livelli sonori					
	Potenza sonora raffreddamento	dB(A)	59	61	63
	Potenza sonora riscaldamento	dB(A)	59	61	63
	Pressione sonora raffreddamento (1)	dB(A)	48	49	50
	Pressione sonora riscaldamento (1)	dB(A)	48	49	50

(1) Pressione sonora in campo libero ad 1 mt fronte unità secondo GB / T7725-2022

I dati contenuti nelle caselle contrassegnate in grigio sono da utilizzare per la registrazione dell'apparecchiatura nella Banca dati F-GAS.

Abbinamento unità esterna/interna AMK P

Modello				
Unità interna	U.M.	AMK 25 P	AMK 35 P	AMK 50 P
Unità esterna	U.M.	AARIA MONO 25 PLUS I	AARIA MONO 35 PLUS I	AARIA MONO 50 PLUS I
Prestazioni in raffreddamento [A35 / A27] (1)				
Capacità alla portata d'aria nominale	kW	2,50	3,50	5,00
Potenza assorbita alla portata d'aria nominale	kW	0,89	1,06	1,53
EER		2,80	3,31	3,26
Capacità alla portata d'aria massima	kW	4,30	4,50	5,80
Potenza assorbita alla portata d'aria massima	kW	1,60	1,80	2,00
Capacità alla portata d'aria minima	kW	0,70	0,90	1,80
Potenza assorbita alla portata d'aria minima	kW	0,25	0,28	0,55
Dati energetici in raffreddamento (2)				
Pdesign a 35°C	kW	2,50	3,50	5,00
SEER		6,10	6,10	6,10
Classe energetica		A++	A++	A++
Consumo energetico annuo	kWh/anno	210	222	363
Prestazioni in riscaldamento [A7 / A20] (3)				
Capacità alla portata d'aria nominale	kW	3,23	4,00	5,50
Potenza assorbita alla portata d'aria nominale	kW	0,87	1,08	1,61
COP		3,71	3,71	3,42
Capacità alla portata d'aria massima	kW	4,60	4,80	6,50
Potenza assorbita alla portata d'aria massima	kW	1,60	1,80	2,00
Capacità alla portata d'aria minima	kW	0,90	1,00	2,00
Potenza assorbita alla portata d'aria minima	kW	0,25	0,28	0,60
Dati energetici per profilo climatico Medio (2)				
Pdesign a -10°C	kW	2,80	3,00	4,00
SCOP		4,00	3,80	4,00
Classe energetica		A+	A	A+
Consumo energetico annuo	kWh/anno	1398	1427	1932
Dati energetici per profilo climatico Caldo (2)				
Pdesign a +2°C	kW	2,10	1,60	3,13
SCOP		5,10	5,32	5,32
Classe energetica		A+++	A+++	A+++
Consumo energetico annuo	kWh/anno	576	437	985

(1) Aria esterna: 35°C B.S. – Aria interna: 27°C B.S./19°C B.U.

(2) Secondo Regolamenti UE 626 e 206

(3) Aria esterna: 7°C B.S./6°C B.U. – Aria interna: 20°C B.U.

I dati contenuti nelle caselle contrassegnate in grigio sono da utilizzare per l'invio telematico all'ENEA ai fini delle detrazioni fiscali.

CONDIZIONAMENTO

Condizionatori d'aria mono inverter

Dati tecnici unità interna AMK P

Modello					
	Unità interna	U.M.	AMK 25 P	AMK 35 P	AMK 50 P
Ventilatore					
	Potenza nominale assorbita	W	30	40	40
	Corrente nominale assorbita	A	0,14	0,15	0,15
	Portata aria massima velocità	m³/h	510	620	700
	Portata aria media velocità	m³/h	450	520	620
	Portata aria minima velocità	m³/h	390	420	500
	Portata aria superminima velocità	m³/h	330	350	450
	numero di giri massimo	rpm	600	700	800
	numero di giri medio	rpm	550	600	700
	numero di giri minimo	rpm	500	550	600
	numero di giri superminimo	rpm	450	500	550
Batteria interna					
	Materiale scambiatore	tipo	Tubi in rame, alette in alluminio con speciale trattamento		
Livelli sonori raffreddamento					
	Pressione sonora superminimo (l)	dB(A)	23	28	32
	Pressione sonora minimo (l)	dB(A)	25	32	35
	Pressione sonora medio (l)	dB(A)	28	35	37
	Pressione sonora massimo (l)	dB(A)	31	37	42
	Potenza sonora	dB(A)	48	52	55
Livelli sonori riscaldamento					
	Pressione sonora superminimo (l)	dB(A)	24	29	33
	Pressione sonora minimo (l)	dB(A)	26	33	36
	Pressione sonora medio (l)	dB(A)	29	36	38
	Pressione sonora massimo (l)	dB(A)	32	38	43
	Potenza sonora	dB(A)	49	53	56

(l) Pressione sonora in campo libero ad 1 mt fronte unità secondo GB / T7725-2022

Dati tecnici unità esterna AMK P

Modello					
	Unità interna	U.M.	AARIA MONO 25 PLUS I	AARIA MONO 35 PLUS I	AARIA MONO 50 PLUS I
Caratteristiche elettriche					
	Alimentazione elettrica	V/Ph/Hz	230/1/50	230/1/50	230/1/50
	Potenza assorbita massima totale	kW	1,50	1,60	2,35
	Corrente assorbita massima totale	A	6,80	7,20	10,68
Compressore					
	Compressore	tipo	Rotativo variabile DC Inverter	Rotativo variabile DC Inverter	Rotativo variabile DC Inverter
	Refrigerante	Tipo	R32	R32	R32
	Potenziale riscaldamento globale	GWP	675	675	675
	Carica di refrigerante	kg	0,63	0,78	1,10
	Carica dell'apparecchiatura	CO ₂ equiv. In t	0,43	0,53	0,74
	Numero di circuiti	n.	1	1	1
	Apparecchiatura ermeticamente sigillata (Reg UE 517_2014)	si/no	no	no	no
Batteria esterna					
	Materiale scambiatore	tipo	Tubi in rame con scanalatura, alette in alluminio		
Ventilatore					
	Ventilatore	tipo	Elicoidale	Elicoidale	Elicoidale
	Quantità	n.	1	1	1
	Portata aria massima	m³/h	2300	2400	3000
Livelli sonori					
	Potenza sonora raffreddamento	dB(A)	59	61	63
	Potenza sonora riscaldamento	dB(A)	59	61	63
	Pressione sonora raffreddamento (l)	dB(A)	48	49	50
	Pressione sonora riscaldamento (l)	dB(A)	48	49	50

(l) Pressione sonora in campo libero ad 1 mt fronte unità secondo GB / T7725-2022

I dati contenuti nelle caselle contrassegnate in grigio sono da utilizzare per la registrazione dell'apparecchiatura nella Banca dati F-GAS.

Abbinamento unità esterna/interna AMS P

Modello			
Unità interna	U.M.	AMS 35 P	AMS 50 P
Unità esterna	U.M.	AARIA MONO 35 PLUS I	AARIA MONO 50 PLUS I
Prestazioni in raffreddamento [A35 / A27] (1)			
Capacità alla portata d'aria nominale	kW	3,50	5,00
Potenza assorbita alla portata d'aria nominale	kW	0,92	1,44
EER		3,81	3,48
Capacità alla portata d'aria massima	kW	4,30	5,70
Potenza assorbita alla portata d'aria massima	kW	1,50	2,00
Capacità alla portata d'aria minima	kW	1,00	1,40
Potenza assorbita alla portata d'aria minima	kW	0,30	0,50
Dati energetici in raffreddamento (2)			
Pdesign a 35°C	kW	3,50	5,00
SEER		8,50	7,31
Classe energetica		A+++	A++
Consumo energetico annuo	kWh/anno	146	240
Prestazioni in riscaldamento [A7 / A20] (3)			
Capacità alla portata d'aria nominale	kW	4,00	5,80
Potenza assorbita alla portata d'aria nominale	kW	1,07	1,55
COP		3,73	3,73
Capacità alla portata d'aria massima	kW	5,30	6,00
Potenza assorbita alla portata d'aria massima	kW	1,60	2,35
Capacità alla portata d'aria minima	kW	1,00	1,40
Potenza assorbita alla portata d'aria minima	kW	0,50	0,52
Dati energetici per profilo climatico Medio (2)			
Pdesign a -10°C	kW	3,00	4,40
SCOP		4,47	4,10
Classe energetica		A+	A+
Consumo energetico annuo	kWh/anno	945	1491
Dati energetici per profilo climatico Caldo (2)			
Pdesign a +2°C	kW	1,60	2,80
SCOP		5,20	5,20
Classe energetica		A+++	A+++
Consumo energetico annuo	kWh/anno	437	743

(1) Aria esterna: 35°C B.S. – Aria interna: 27°C B.S./19°C B.U.

(2) Secondo Regolamenti UE 626 e 206

(3) Aria esterna: 7°C B.S./6°C B.U. – Aria interna: 20°C B.U.

I dati contenuti nelle caselle contrassegnate in grigio sono da utilizzare per l'invio telematico all'ENEA ai fini delle detrazioni fiscali.

CONDIZIONAMENTO

Condizionatori d'aria mono inverter

Dati tecnici unità interna AMS P

Modello				
	Unità interna	U.M.	AMS 35 P	AMS 50 P
Ventilatore				
	Potenza nominale assorbita	W	30	30
	Corrente nominale assorbita	A	0,20	0,20
	Portata aria massima velocità	m ³ /h	750	880
	Portata aria media velocità	m ³ /h	620	750
	Portata aria minima velocità	m ³ /h	500	650
	Portata aria superminima velocità	m ³ /h	400	500
	numero di giri massimo	rpm	800	910
	numero di giri medio	rpm	700	800
	numero di giri minimo	rpm	600	720
	numero di giri superminimo	rpm	500	600
Batteria interna				
	Materiale scambiatore	tipo	Tubi in rame, alette in alluminio con speciale trattamento	
Livelli sonori raffreddamento				
	Pressione sonora superminimo (1)	dB(A)	28	31
	Pressione sonora minimo (1)	dB(A)	31	36
	Pressione sonora medio (1)	dB(A)	35	40
	Pressione sonora massimo (1)	dB(A)	40	46
	Potenza sonora	dB(A)	54	57
Livelli sonori riscaldamento				
	Pressione sonora superminimo (1)	dB(A)	28	31
	Pressione sonora minimo (1)	dB(A)	31	36
	Pressione sonora medio (1)	dB(A)	35	40
	Pressione sonora massimo (1)	dB(A)	40	46
	Potenza sonora	dB(A)	54	57

(1) Pressione sonora in campo libero ad 1 mt fronte unità secondo GB / T7725-2022

Dati tecnici unità esterna AMS P

Modello				
	Unità interna	U.M.	AARIA MONO 35 PLUS I	AARIA MONO 50 PLUS I
Caratteristiche elettriche				
	Alimentazione elettrica	V/Ph/Hz	230/1/50	230/1/50
	Potenza assorbita massima totale	kW	1,60	2,35
	Corrente assorbita massima totale	A	7,20	10,68
Compressore				
	Compressore	tipo	Rotativo variabile DC Inverter	Rotativo variabile DC Inverter
	Refrigerante	Tipo	R32	R32
	Potenziale riscaldamento globale	GWP	675	675
	Carica di refrigerante	kg	0,78	1,10
	Carica dell'apparecchiatura	CO ₂ equiv. In t	0,53	0,74
	Numero di circuiti	n.	1	1
	Apparecchiatura ermeticamente sigillata (Reg UE 517_2014)	si/no	no	no
Batteria esterna				
	Materiale scambiatore	tipo	Tubi in rame con scanalatura, alette in alluminio	
Ventilatore				
	Ventilatore	tipo	Elicoidale	Elicoidale
	Quantità	n.	1	1
	Portata aria massima	m ³ /h	2400	3000
Livelli sonori				
	Potenza sonora raffreddamento	dB(A)	61	63
	Potenza sonora riscaldamento	dB(A)	61	63
	Pressione sonora raffreddamento (1)	dB(A)	49	50
	Pressione sonora riscaldamento (1)	dB(A)	49	50

(1) Pressione sonora in campo libero ad 1 mt fronte unità secondo GB / T7725-2022

I dati contenuti nelle caselle contrassegnate in grigio sono da utilizzare per la registrazione dell'apparecchiatura nella Banca dati F-GAS.

Abbinamento unità esterna/interna AMD PA

Modello				
Unità interna	U.M.	AMD 25 PAI	AMD 35 PAI	AMD 50 PA
Unità esterna	U.M.	AARIA MONO 25 PLUS I	AARIA MONO 35 PLUS I	AARIA MONO 50 PLUS I
Prestazioni in raffreddamento [A35 / A27] (1)				
Capacità alla portata d'aria nominale	kW	2,50	3,50	5,00
Potenza assorbita alla portata d'aria nominale	kW	0,89	1,06	1,53
EER		2,80	3,30	3,26
Capacità alla portata d'aria massima	kW	4,30	4,50	6,00
Potenza assorbita alla portata d'aria massima	kW	1,60	1,80	2,10
Capacità alla portata d'aria minima	kW	0,70	0,90	1,80
Potenza assorbita alla portata d'aria minima	kW	0,25	0,28	0,55
Dati energetici in raffreddamento (2)				
Pdesign a 35°C	kW	2,50	3,50	5,00
SEER		6,10	6,10	6,1
Classe energetica		A++	A++	A++
Consumo energetico annuo	kWh/anno	210	241	315
Prestazioni in riscaldamento [A7 / A20] (3)				
Capacità alla portata d'aria nominale	kW	3,23	4,00	5,50
Potenza assorbita alla portata d'aria nominale	kW	0,87	1,07	1,47
COP		3,71	3,73	3,73
Capacità alla portata d'aria massima	kW	4,60	4,80	6,20
Potenza assorbita alla portata d'aria massima	kW	1,60	1,80	2,10
Capacità alla portata d'aria minima	kW	0,90	0,90	1,80
Potenza assorbita alla portata d'aria minima	kW	0,25	0,28	0,60
Dati energetici per profilo climatico Medio (2)				
Pdesign a -10°C	kW	2,80	3,00	4,30
SCOP		4,00	3,80	4,00
Classe energetica		A+	A	A+
Consumo energetico annuo	kWh/anno	1398	1427	1961
Dati energetici per profilo climatico Caldo (2)				
Pdesign a +2°C	kW	2,10	1,60	3,12
SCOP		5,10	5,20	5,32
Classe energetica		A+++	A+++	A+++
Consumo energetico annuo	kWh/anno	576	437	985

(1) Aria esterna: 35°C B.S. – Aria interna: 27°C B.S./19°C B.U.

(2) Secondo Regolamenti UE 626 e 206

(3) Aria esterna: 7°C B.S./6°C B.U. – Aria interna: 20°C B.U.

I dati contenuti nelle caselle contrassegnate in grigio sono da utilizzare per l'invio telematico all'ENEA ai fini delle detrazioni fiscali.

CONDIZIONAMENTO

Condizionatori d'aria mono inverter

Dati tecnici unità interna AMD PA

Modello					
	Unità interna	U.M.	AMD 25 PAI	AMD 35 PAI	AMD 50 PA
Ventilatore					
	Potenza nominale assorbita	W	30	40	40
	Corrente nominale assorbita	A	0,14	0,17	0,17
	Portata aria massima velocità	m ³ /h	510	620	700
	Portata aria media velocità	m ³ /h	450	520	620
	Portata aria minima velocità	m ³ /h	390	420	500
	Portata aria superminima velocità	m ³ /h	330	350	450
	numero di giri massimo	rpm	600	700	800
	numero di giri medio	rpm	550	600	700
	numero di giri minimo	rpm	500	550	600
	numero di giri superminimo	rpm	450	500	550
Batteria interna					
	Materiale scambiatore	tipo	Tubi in rame, alette in alluminio con speciale trattamento		
Livelli sonori raffreddamento					
	Pressione sonora superminimo (1)	dB(A)	23	28	32
	Pressione sonora minimo (1)	dB(A)	25	32	35
	Pressione sonora medio (1)	dB(A)	28	35	37
	Pressione sonora massimo (1)	dB(A)	31	37	42
	Potenza sonora	dB(A)	48	52	55
Livelli sonori riscaldamento					
	Pressione sonora superminimo (1)	dB(A)	24	29	33
	Pressione sonora minimo (1)	dB(A)	26	33	36
	Pressione sonora medio (1)	dB(A)	29	36	38
	Pressione sonora massimo (1)	dB(A)	32	38	43
	Potenza sonora	dB(A)	49	53	56

(1) Pressione sonora in campo libero ad 1 mt fronte unità secondo GB / T7725-2022

Curve caratteristiche dei ventilatori

AMD 25 PAI

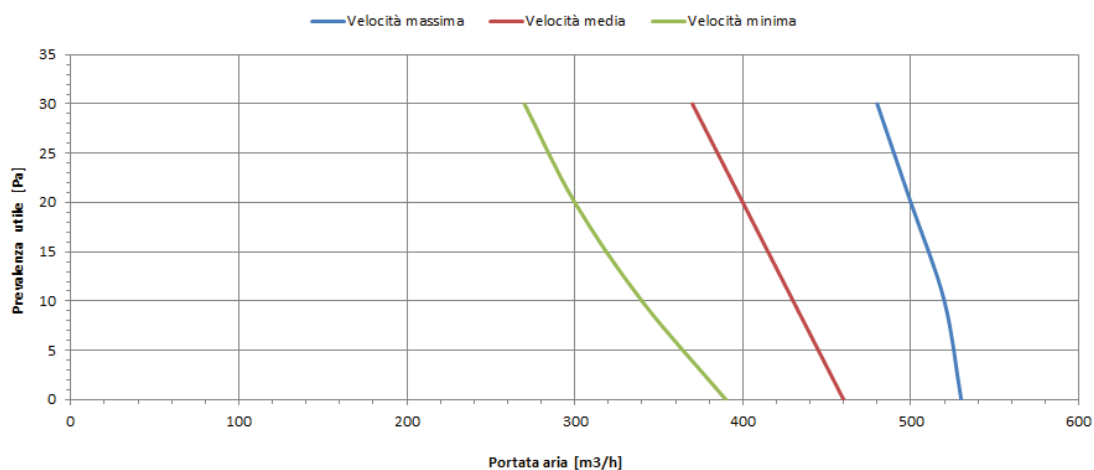

AMD 35 PAI

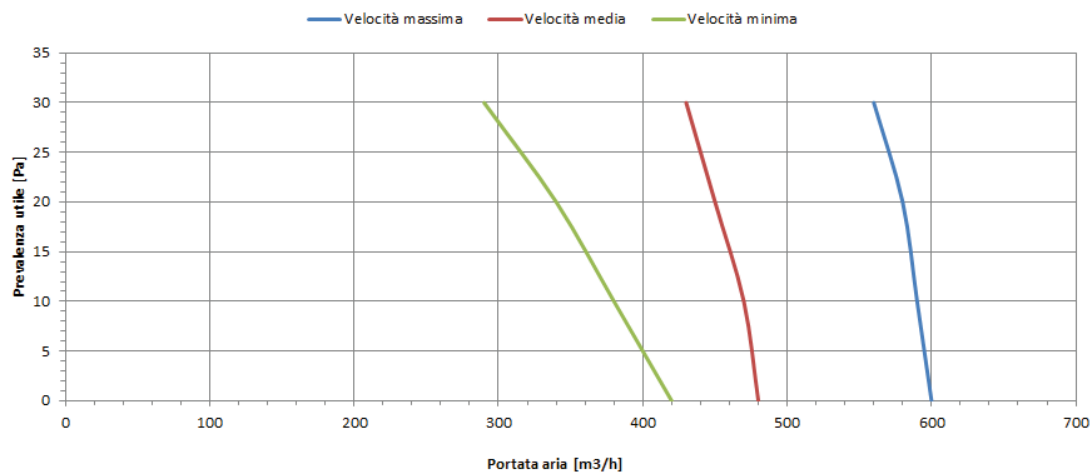

AMD 50 PA

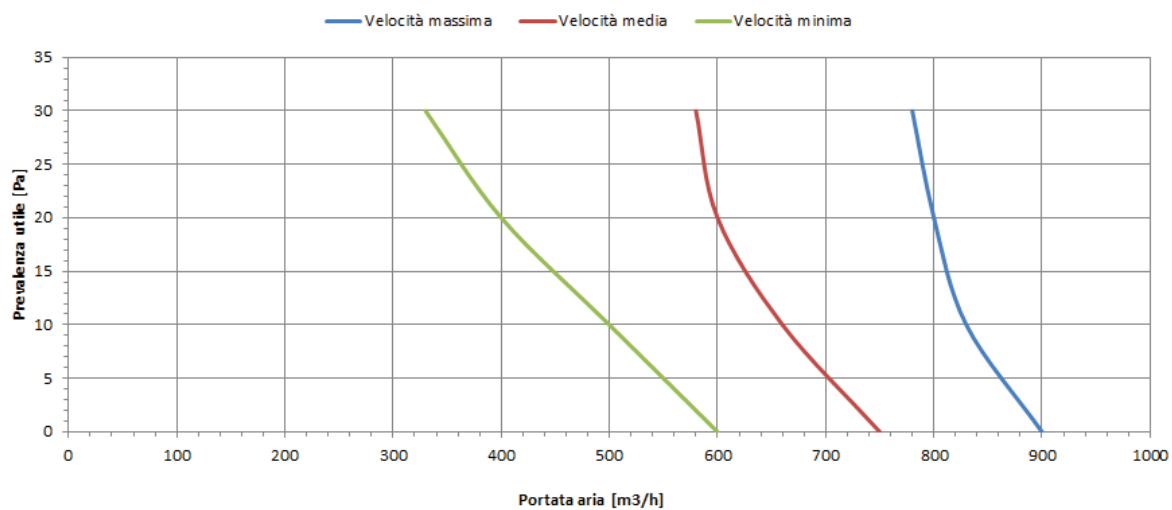

CONDIZIONAMENTO

Condizionatori d'aria mono inverter

Dati tecnici unità esterna AMD PA

Modello					
	Unità interna	U.M.	AARIA MONO 25 PLUS I	AARIA MONO 35 PLUS I	AARIA MONO 50 PLUS I
Caratteristiche elettriche					
	Alimentazione elettrica	V/Ph/Hz	230/1/50	230/1/50	230/1/50
	Potenza assorbita massima totale	kW	1,50	1,60	2,35
	Corrente assorbita massima totale	A	6,80	7,20	10,68
Compressore					
	Compressore	tipo	Rotativo variabile DC Inverter	Rotativo variabile DC Inverter	Rotativo variabile DC Inverter
	Refrigerante	Tipo	R32	R32	R32
	Potenziale riscaldamento globale	GWP	675	675	675
	Carica di refrigerante	kg	0,63	0,78	1,10
	Carica dell'apparecchiatura	CO ₂ equiv. In t	0,43	0,53	0,74
	Numero di circuiti	n.	1	1	1
	Apparecchiatura ermeticamente sigillata (Reg UE 517_2014)	si/no	no	no	no
Batteria esterna					
	Materiale scambiatore	tipo	Tubi in rame con scanalatura, alette in alluminio		
Ventilatore					
	Ventilatore	tipo	Elicoidale	Elicoidale	Elicoidale
	Quantità	n.	1	1	1
	Portata aria massima	m ³ /h	2300	2400	3000
Livelli sonori					
	Potenza sonora raffreddamento	dB(A)	59	61	63
	Potenza sonora riscaldamento	dB(A)	59	61	63
	Pressione sonora raffreddamento (1)	dB(A)	48	49	50
	Pressione sonora riscaldamento (1)	dB(A)	48	49	50

(1) Pressione sonora in campo libero ad 1 mt fronte unità secondo GB / T7725-2022

I dati contenuti nelle caselle contrassegnate in grigio sono da utilizzare per la registrazione dell'apparecchiatura nella Banca dati F-GAS.

Abbinamento unità esterna/interna AMC P

Modello				
	Unità interna	U.M.	AMC 25 P	AMC 35 P
	Unità esterna	U.M.	AARIA MONO 25 PLUS I	AARIA MONO 35 PLUS I
Prestazioni in raffreddamento [A35 / A27] (1)				
	Capacità alla portata d'aria nominale	kW	2,50	3,40
	Potenza assorbita alla portata d'aria nominale	kW	0,66	0,94
	EER		3,80	3,60
	Capacità alla portata d'aria massima	kW	3,20	4,00
	Potenza assorbita alla portata d'aria massima	kW	1,30	1,50
	Capacità alla portata d'aria minima	kW	0,80	1,00
	Potenza assorbita alla portata d'aria minima	kW	0,20	0,30
Dati energetici in raffreddamento (2)				
	Pdesign a 35°C	kW	2,50	3,40
	SEER		8,00	7,50
	Classe energetica		A++	A++
	Consumo energetico annuo	kWh/anno	107	157
Prestazioni in riscaldamento [A7 / A20] (3)				
	Capacità alla portata d'aria nominale	kW	3,00	3,50
	Potenza assorbita alla portata d'aria nominale	kW	0,80	0,94
	COP		3,73	3,73
	Capacità alla portata d'aria massima	kW	3,80	4,50
	Potenza assorbita alla portata d'aria massima	kW	1,60	1,60
	Capacità alla portata d'aria minima	kW	0,80	1,00
	Potenza assorbita alla portata d'aria minima	kW	0,30	0,50
Dati energetici per profilo climatico Medio (2)				
	Pdesign a -10°C	kW	2,40	2,90
	SCOP		4,20	4,20
	Classe energetica		A+	A+
	Consumo energetico annuo	kWh/anno	798	962
Dati energetici per profilo climatico Caldo (2)				
	Pdesign a +2°C	kW	1,20	1,50
	SCOP		4,60	4,80
	Classe energetica		A++	A++
	Consumo energetico annuo	kWh/anno	354	414

(1) Aria esterna: 35°C B.S. - Aria interna: 27°C B.S./19°C B.U.

(2) Secondo Regolamenti UE 626 e 206

(3) Aria esterna: 7°C B.S./6°C B.U. - Aria interna: 20°C B.U.

I dati contenuti nelle caselle contrassegnate in grigio sono da utilizzare per l'invio telematico all'ENEA ai fini delle detrazioni fiscali.

Dati tecnici unità interna AMC P

Modello				
	Unità interna	U.M.	AMC 25 P	AMC 35 P
Ventilatore				
	Potenza nominale assorbita	W	40	40
	Corrente nominale assorbita	A	0,25	0,25
	Portata aria massima velocità	m³/h	400	450
	Portata aria media velocità	m³/h	350	400
	Portata aria minima velocità	m³/h	300	350
	Portata aria superminima velocità	m³/h	250	300
	numero di giri massimo	rpm	600	650
	numero di giri medio	rpm	520	570
	numero di giri minimo	rpm	450	500
	numero di giri superminimo	rpm	400	450
Batteria interna				
	Materiale scambiatore	tipo	Tubi in rame, alette in alluminio con speciale trattamento	
Livelli sonori raffreddamento				
	Pressione sonora superminimo (l)	dB(A)	31	36
	Pressione sonora minimo (l)	dB(A)	34	38
	Pressione sonora medio (l)	dB(A)	38	42
	Pressione sonora massimo (l)	dB(A)	42	46
	Potenza sonora	dB(A)	52	55
Livelli sonori riscaldamento				
	Pressione sonora superminimo (l)	dB(A)	31	36
	Pressione sonora minimo (l)	dB(A)	34	38
	Pressione sonora medio (l)	dB(A)	38	42
	Pressione sonora massimo (l)	dB(A)	42	46
	Potenza sonora	dB(A)	52	55

(l) Pressione sonora in campo libero ad 1 mt fronte unità secondo GB / T7725-2022

Dati tecnici unità esterna AMC P

Modello				
	Unità interna	U.M.	AARIA MONO 25 PLUS I	AARIA MONO 35 PLUS I
Caratteristiche elettriche				
	Alimentazione elettrica	V/Ph/Hz	230/1/50	230/1/50
	Potenza assorbita massima totale	kW	1,50	1,60
	Corrente assorbita massima totale	A	6,80	7,20
Compressore				
	Compressore	tipo	Rotativo variabile DC Inverter	Rotativo variabile DC Inverter
	Refrigerante	Tipo	R32	R32
	Potenziale riscaldamento globale	GWP	675	675
	Carica di refrigerante	kg	0,63	0,78
	Carica dell'apparecchiatura	CO ₂ equiv. In t	0,43	0,53
	Numero di circuiti	n.	1	1
	Apparecchiatura ermeticamente sigillata (Reg UE 517_2014)	sì/no	no	no
Batteria esterna				
	Materiale scambiatore	tipo	Tubi in rame con scanalatura, alette in alluminio	
Ventilatore				
	Ventilatore	tipo	Elicoidale	Elicoidale
	Quantità	n.	1	1
	Portata aria massima	m³/h	2300	2400
Livelli sonori				
	Potenza sonora raffreddamento	dB(A)	59	61
	Potenza sonora riscaldamento	dB(A)	59	61
	Pressione sonora raffreddamento (l)	dB(A)	48	49
	Pressione sonora riscaldamento (l)	dB(A)	48	49

(l) Pressione sonora in campo libero ad 1 mt fronte unità secondo GB / T7725-2022

I dati contenuti nelle caselle contrassegnate in grigio sono da utilizzare per la registrazione dell'apparecchiatura nella Banca dati F-GAS.

CONDIZIONAMENTO

Condizionatori d'aria mono inverter

PRESTAZIONI SECONDO NORME EN 14511 E EN 14825

AMW 25 PI – AARIA MONO 25 PLUS I

RISCALDAMENTO					
Prestazioni a pieno carico					
	Prestazioni a pieno carico UNI EN 14511		Prestazioni a carico parziale UNI EN 14825		
Temperatura aria interna	20°C		20°C		
Temperatura aria esterna	Capacità nominale (kW)	COP	COP		
-7	2,58	3,20	3,00		
2	2,90	3,60	4,95		
7	3,20	4,20	6,35		
12	3,11	4,40	6,96		
Prestazioni a carico parziale					
		A	B	C	D
Temperatura aria esterna (°C)	-10	-7 (T bival)	2	7	12
PLR – Fattore di carico climatico	1,00	0,88	0,54	0,35	0,15
P design – Potenza di progetto	2,93				
DC – Potenza a pieno carico		2,58	2,90	3,20	3,11
COP* a pieno carico		3,20	3,60	4,20	4,40
COP a carico parziale		3,00	4,95	6,35	6,96
CR – Fattore di carico	>1	1,00	0,55	0,32	0,14
f COP – Fattore correttivo	1	0,94	1,38	1,51	1,58

RAFFRESCAMENTO			
	Fattore di carico	Temperatura esterna (°C)	EER
EER1	100%	35	4,30
EER2	75%	30	6,90
EER3	50%	25	11,10
EER4	25%	20	15,80

AMW 35 PI – AARIA MONO 35 PLUS I

RISCALDAMENTO					
Prestazioni a pieno carico					
	Prestazioni a pieno carico UNI EN 14511		Prestazioni a carico parziale UNI EN 14825		
Temperatura aria interna	20°C		20°C		
Temperatura aria esterna	Capacità nominale (kW)	COP	COP		
-7	3,45	3,05	2,95		
2	3,87	3,45	4,88		
7	4,20	4,05	6,00		
12	4,09	4,25	7,20		
Prestazioni a carico parziale					
		A	B	C	D
Temperatura esterna (°C)	-10	-7 (T bival)	2	7	12
PLR – Fattore di carico climatico	1,00	0,88	0,54	0,35	0,15
P design – Potenza di progetto	3,92				
DC – Potenza a pieno carico		3,45	3,87	4,20	4,09
COP* a pieno carico		3,05	3,45	4,05	4,25
COP a carico parziale		2,95	4,88	6,00	7,20
CR – Fattore di carico	>1	1,00	0,41	0,24	0,11
f COP – Fattore correttivo	1	0,97	1,41	1,48	1,69

RAFFRESCAMENTO			
	Fattore di carico	Temperatura esterna (°C)	EER
EER1	100%	35	4,00
EER2	75%	30	6,34
EER3	50%	25	10,50
EER4	25%	20	15,20

AMW 50 PI – AARIA MONO 50 PLUS I

RISCALDAMENTO					
Prestazioni a pieno carico					
	Prestazioni a pieno carico UNI EN 14511		Prestazioni a carico parziale UNI EN 14825		
Temperatura aria interna	20°C		20°C		
Temperatura aria esterna	Capacità nominale (kW)	COP	COP		
-7	4,65	2,71	2,60		
2	5,22	3,11	4,40		
7	6,00	4,00	5,50		
12	5,47	3,91	6,65		
Prestazioni a carico parziale					
		A	B	C	D
Temperatura esterna (°C)	-10	-7 (T bival)	2	7	12
PLR – Fattore di carico climatico	1,00	0,88	0,54	0,35	0,15
P design – Potenza di progetto	5,28				
DC – Potenza a pieno carico		4,65	5,22	6,00	5,47
COP' a pieno carico		2,71	3,11	4,00	3,91
COP a carico parziale		2,60	4,40	5,50	6,65
CR – Fattore di carico	>1	1,00	0,30	0,17	0,08
f COP – Fattore correttivo	1	0,96	1,41	1,38	1,70

RAFFRESCAMENTO			
	Fattore di carico	Temperatura esterna (°C)	EER
EER1	100%	35	3,40
EER2	75%	30	5,15
EER3	50%	25	8,00
EER4	25%	20	9,65

AMK 25 P – AARIA MONO 25 PLUS I

RISCALDAMENTO					
Prestazioni a pieno carico					
	Prestazioni a pieno carico UNI EN 14511		Prestazioni a carico parziale UNI EN 14825		
Temperatura aria interna	20°C		20°C		
Temperatura aria esterna	Capacità nominale (kW)	COP	COP		
-7	1,80	2,50	2,60		
2	2,02	4,40	4,60		
7	3,23	3,71	5,10		
12	2,16	6,00	6,50		
Prestazioni a carico parziale					
		A	B	C	D
Temperatura esterna (°C)	-10	-7 (T bival)	2	7	12
PLR – Fattore di carico climatico	1,00	0,88	0,54	0,35	0,15
P design – Potenza di progetto	2,05				
DC – Potenza a pieno carico		1,80	2,02	3,23	2,16
COP' a pieno carico		2,50	4,40	3,71	6,00
COP a carico parziale		2,60	4,60	5,10	6,50
CR – Fattore di carico	>1	1,00	0,55	0,22	0,14
f COP – Fattore correttivo	1	1,04	1,05	1,37	1,08

RAFFRESCAMENTO			
	Fattore di carico	Temperatura esterna (°C)	EER
EER1	100%	35	2,80
EER2	75%	30	5,60
EER3	50%	25	9,00
EER4	25%	20	12,50

CONDIZIONAMENTO

Condizionatori d'aria mono inverter

AMK 35 P – AARIA MONO 35 PLUS I

RISCALDAMENTO					
Prestazioni a pieno carico					
	Prestazioni a pieno carico UNI EN 14511		Prestazioni a carico parziale UNI EN 14825		
Temperatura aria interna	20°C		20°C		
Temperatura aria esterna	Capacità nominale (kW)	COP	COP		
-7	2,65	2,31	2,50		
2	2,97	3,70	3,90		
7	4,00	3,71	4,20		
12	3,18	3,70	3,80		
Prestazioni a carico parziale					
		A	B	C	D
Temperatura esterna (°C)	-10	-7 (T bival)	2	7	12
PLR – Fattore di carico climatico	1,00	0,88	0,54	0,35	0,15
P design – Potenza di progetto	3,01				
DC – Potenza a pieno carico		2,65	2,97	4,00	3,18
COP* a pieno carico		2,31	3,70	3,71	3,70
COP a carico parziale		2,50	3,90	4,20	3,80
CR – Fattore di carico	>1	1,00	0,37	0,18	0,10
f COP – Fattore correttivo	1	1,08	1,05	1,13	1,03

RAFFRESCAMENTO			
	Fattore di carico	Temperatura esterna (°C)	EER
EER1	100%	35	3,31
EER2	75%	30	4,67
EER3	50%	25	7,15
EER4	25%	20	10,98

AMK 50 P – AARIA MONO 50 PLUS I

RISCALDAMENTO					
Prestazioni a pieno carico					
	Prestazioni a pieno carico UNI EN 14511		Prestazioni a carico parziale UNI EN 14825		
Temperatura aria interna	20°C		20°C		
Temperatura aria esterna	Capacità nominale (kW)	COP	COP		
-7	3,55	2,32	2,50		
2	3,98	3,72	3,90		
7	5,50	3,42	4,20		
12	4,26	3,42	3,50		
Prestazioni a carico parziale					
		A	B	C	D
Temperatura esterna (°C)	-10	-7 (T bival)	2	7	12
PLR – Fattore di carico climatico	1,00	0,88	0,54	0,35	0,15
P design – Potenza di progetto	4,03				
DC – Potenza a pieno carico		3,55	3,98	5,50	4,26
COP* a pieno carico		2,32	3,72	3,42	3,42
COP a carico parziale		2,50	3,90	4,20	3,50
CR – Fattore di carico	>1	1,00	0,28	0,13	0,07
f COP – Fattore correttivo	1	1,08	1,05	1,23	1,02

RAFFRESCAMENTO			
	Fattore di carico	Temperatura esterna (°C)	EER
EER1	100%	35	3,26
EER2	75%	30	4,75
EER3	50%	25	7,12
EER4	25%	20	11,07

AMS 35 P – AARIA MONO 35 PLUS I

RISCALDAMENTO					
Prestazioni a pieno carico					
	Prestazioni a pieno carico UNI EN 14511		Prestazioni a carico parziale UNI EN 14825		
Temperatura aria interna	20°C		20°C		
Temperatura aria esterna	Capacità nominale (kW)	COP	COP		
-7	2,89	3,04	3,10		
2	3,24	4,33	4,50		
7	4,00	3,73	5,00		
12	3,47	7,17	7,20		
Prestazioni a carico parziale					
		A	B	C	D
Temperatura esterna (°C)	-10	-7 (T bival)	2	7	12
PLR – Fattore di carico climatico	1,00	0,88	0,54	0,35	0,15
P design – Potenza di progetto	3,28				
DC – Potenza a pieno carico		2,89	3,24	4,00	3,47
COP' a pieno carico		3,04	4,33	3,73	7,17
COP a carico parziale		3,10	4,50	5,00	7,20
CR – Fattore di carico	>1	1,00	0,55	0,29	0,14
f COP – Fattore correttivo	1	1,02	1,04	1,34	1,00

RAFFRESCAMENTO			
	Fattore di carico	Temperatura esterna (°C)	EER
EER1	100%	35	3,81
EER2	75%	30	6,12
EER3	50%	25	10,20
EER4	25%	20	17,20

AMS 50 P – AARIA MONO 50 PLUS I

RISCALDAMENTO					
Prestazioni a pieno carico					
	Prestazioni a pieno carico UNI EN 14511		Prestazioni a carico parziale UNI EN 14825		
Temperatura aria interna	20°C		20°C		
Temperatura aria esterna	Capacità nominale (kW)	COP	COP		
-7	4,12	2,86	3,00		
2	4,61	4,08	4,10		
7	5,80	3,73	4,90		
12	4,94	6,89	7,10		
Prestazioni a carico parziale					
		A	B	C	D
Temperatura esterna (°C)	-10	-7 (T bival)	2	7	12
PLR – Fattore di carico climatico	1,00	0,88	0,54	0,35	0,15
P design – Potenza di progetto	4,68				
DC – Potenza a pieno carico		4,12	4,61	5,80	4,94
COP' a pieno carico		2,86	4,08	3,73	6,89
COP a carico parziale		3,00	4,10	4,90	7,10
CR – Fattore di carico	>1	1,00	0,38	0,20	0,10
f COP – Fattore correttivo	1	1,05	1,00	1,31	1,03

RAFFRESCAMENTO			
	Fattore di carico	Temperatura esterna (°C)	EER
EER1	100%	35	3,48
EER2	75%	30	5,55
EER3	50%	25	8,74
EER4	25%	20	15,76

CONDIZIONAMENTO

Condizionatori d'aria mono inverter

AMD 25 PAI – AARIA MONO 25 PLUS I

RISCALDAMENTO					
Prestazioni a pieno carico					
	Prestazioni a pieno carico UNI EN 14511		Prestazioni a carico parziale UNI EN 14825		
Temperatura aria interna	20°C		20°C		
Temperatura aria esterna	Capacità nominale (kW)	COP	COP		
-7	1,80	2,50	2,60		
2	2,02	4,20	4,60		
7	3,23	3,71	5,10		
12	2,16	5,60	6,50		
Prestazioni a carico parziale					
		A	B	C	D
Temperatura esterna (°C)	-10	-7 (T bival)	2	7	12
PLR – Fattore di carico climatico	1,00	0,88	0,54	0,35	0,15
P design – Potenza di progetto	2,05				
DC – Potenza a pieno carico		1,80	2,02	3,23	2,16
COP* a pieno carico		2,50	4,20	3,71	5,60
COP a carico parziale		2,60	4,60	5,10	6,50
CR – Fattore di carico	>1	1,00	0,55	0,22	0,14
f COP – Fattore correttivo	1	1,04	1,10	1,37	1,16

RAFFRESCAMENTO			
	Fattore di carico	Temperatura esterna (°C)	EER
EER1	100%	35	2,80
EER2	75%	30	5,40
EER3	50%	25	8,50
EER4	25%	20	11,50

AMD 35 PAI – AARIA MONO 35 PLUS I

RISCALDAMENTO					
Prestazioni a pieno carico					
	Prestazioni a pieno carico UNI EN 14511		Prestazioni a carico parziale UNI EN 14825		
Temperatura aria interna	20°C		20°C		
Temperatura aria esterna	Capacità nominale (kW)	COP	COP		
-7	2,63	2,32	2,50		
2	2,95	4,15	3,90		
7	4,00	3,73	4,20		
12	3,16	3,73	3,85		
Prestazioni a carico parziale					
		A	B	C	D
Temperatura esterna (°C)	-10	-7 (T bival)	2	7	12
PLR – Fattore di carico climatico	1,00	0,88	0,54	0,35	0,15
P design – Potenza di progetto	2,99				
DC – Potenza a pieno carico		2,63	2,95	4,00	3,16
COP* a pieno carico		2,32	4,15	3,73	3,73
COP a carico parziale		2,50	3,90	4,20	3,85
CR – Fattore di carico	>1	1,00	0,37	0,18	0,10
f COP – Fattore correttivo	1	1,08	0,94	1,13	1,03

RAFFRESCAMENTO			
	Fattore di carico	Temperatura esterna (°C)	EER
EER1	100%	35	3,30
EER2	75%	30	5,58
EER3	50%	25	8,44
EER4	25%	20	12,10

AMD 50 PA – AARIA MONO 50 PLUS I

RISCALDAMENTO					
Prestazioni a pieno carico					
	Prestazioni a pieno carico UNI EN 14511		Prestazioni a carico parziale UNI EN 14825		
Temperatura aria interna	20°C		20°C		
Temperatura aria esterna	Capacità nominale (kW)	COP	COP		
-7	3,88	2,21	2,50		
2	4,35	4,11	3,90		
7	5,50	3,73	4,20		
12	4,66	3,73	3,85		
Prestazioni a carico parziale					
		A	B	C	D
Temperatura esterna (°C)	-10	-7 (T bival)	2	7	12
PLR – Fattore di carico climatico	1,00	0,88	0,54	0,35	0,15
P design – Potenza di progetto	4,41				
DC – Potenza a pieno carico		3,88	4,35	5,50	4,66
COP' a pieno carico		2,21	4,11	3,73	3,73
COP a carico parziale		2,50	3,90	4,20	3,85
CR – Fattore di carico	>1	1,00	0,25	0,13	0,07
f COP – Fattore correttivo	1	1,13	0,95	1,13	1,03

RAFFRESCAMENTO			
	Fattore di carico	Temperatura esterna (°C)	EER
EER1	100%	35	3,26
EER2	75%	30	5,27
EER3	50%	25	8,01
EER4	25%	20	11,50

AMC 25 P – AARIA MONO 25 PLUS I

RISCALDAMENTO					
Prestazioni a pieno carico					
	Prestazioni a pieno carico UNI EN 14511		Prestazioni a carico parziale UNI EN 14825		
Temperatura aria interna	20°C		20°C		
Temperatura aria esterna	Capacità nominale (kW)	COP	COP		
-7	1,80	2,50	2,60		
2	2,02	4,40	4,60		
7	3,00	3,73	5,10		
12	2,16	6,00	6,50		
Prestazioni a carico parziale					
		A	B	C	D
Temperatura esterna (°C)	-10	-7 (T bival)	2	7	12
PLR – Fattore di carico climatico	1,00	0,88	0,54	0,35	0,15
P design – Potenza di progetto	2,05				
DC – Potenza a pieno carico		1,80	2,02	3,00	2,16
COP' a pieno carico		2,50	4,40	3,73	6,00
COP a carico parziale		2,60	4,60	5,10	6,50
CR – Fattore di carico	>1	1,00	0,55	0,24	0,14
f COP – Fattore correttivo	1	1,04	1,05	1,37	1,08

RAFFRESCAMENTO			
	Fattore di carico	Temperatura esterna (°C)	EER
EER1	100%	35	3,80
EER2	75%	30	5,80
EER3	50%	25	9,20
EER4	25%	20	12,50

CONDIZIONAMENTO

Condizionatori d'aria mono inverter

AMC 35 P – AARIA MONO 35 PLUS I

RISCALDAMENTO					
Prestazioni a pieno carico					
	Prestazioni a pieno carico UNI EN 14511		Prestazioni a carico parziale UNI EN 14825		
Temperatura aria interna	20°C		20°C		
Temperatura aria esterna	Capacità nominale (kW)	COP	COP		
-7	2,65	2,31	2,50		
2	2,97	3,70	3,90		
7	3,50	3,73	4,20		
12	3,18	3,73	3,85		
Prestazioni a carico parziale					
		A	B	C	D
Temperatura esterna (°C)	-10	-7 (T bival)	2	7	12
PLR – Fattore di carico climatico	1,00	0,88	0,54	0,35	0,15
P design – Potenza di progetto	3,01				
DC – Potenza a pieno carico		2,65	2,97	3,50	3,18
COP* a pieno carico		2,31	3,70	3,73	3,73
COP a carico parziale		2,50	3,90	4,20	3,85
CR – Fattore di carico	>1	1,00	0,37	0,20	0,10
f COP – Fattore correttivo	1	1,08	1,05	1,13	1,03

RAFFRESCAMENTO			
	Fattore di carico	Temperatura esterna (°C)	EER
EER1	100%	35	3,60
EER2	75%	30	4,70
EER3	50%	25	7,20
EER4	25%	20	11,00

LIMITI DI FUNZIONAMENTO

Modalità	Temperatura		Min	Max
	Aria ambiente (B.U.)	°C		
Raffrescamento	Aria ambiente (B.S.)	°C	21	35
	Aria esterna (B.S.)	°C	-15	43
Riscaldamento	Aria ambiente (B.S.)	°C	10	27
	Aria esterna (B.U.)	°C	-15	24

I limiti sono basati sulle seguenti condizioni:

- lunghezza tubazioni: 5m
- dislivello: 0m
- portata d'aria: massima

STRUTTURA

UNITÀ ESTERNA MODELLO 25 - 35

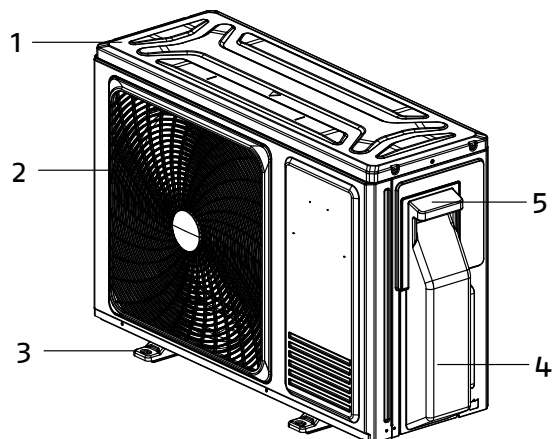

1. Pannello superiore
2. Griglia di protezione ventilatore
3. Staffa di sostegno
4. Pannello copriattacchi
5. Maniglia per la movimentazione
6. Scambiatore di calore

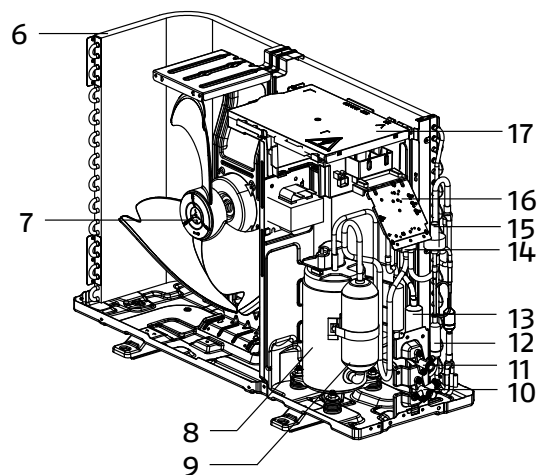

7. Elettroventilatore
8. Compressore rotativo
9. Separatore di aspirazione
10. Attacco del gas
11. Attacco del liquido
12. Filtro

13. Silenziatore
14. Valvola di inversione ciclo
15. Valvola d'espansione elettronica
16. Morsettiera per collegamenti elettrici
17. Coperchio del quadro elettrico

UNITÀ ESTERNA MODELLO 50

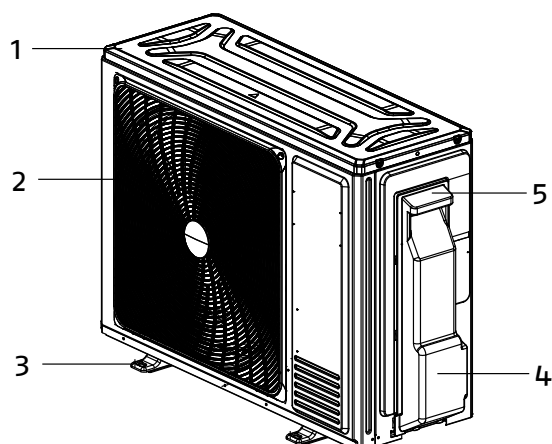

1. Pannello superiore
2. Griglia di protezione ventilatore
3. Staffa di sostegno
4. Pannello copriattacchi
5. Maniglia per la movimentazione
6. Scambiatore di calore

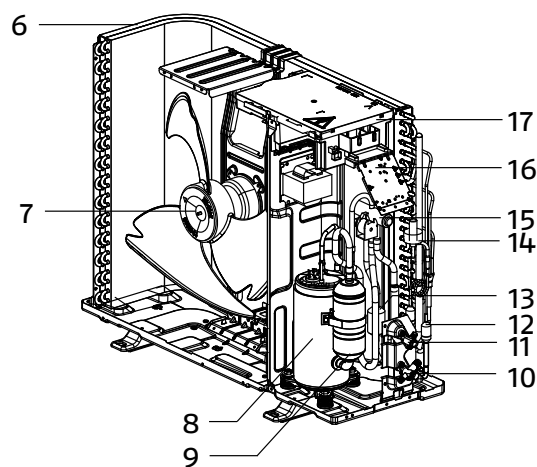

7. Elettroventilatore
8. Compressore rotativo
9. Separatore di aspirazione
10. Attacco del gas
11. Attacco del liquido
12. Filtro

13. Silenziatore
14. Valvola d'espansione elettronica
15. Valvola di inversione ciclo
16. Morsettiera per collegamenti elettrici
17. Coperchio del quadro elettrico

CONDIZIONAMENTO

Condizionatori d'aria mono inverter

UNITA' INTERNA AMW PI

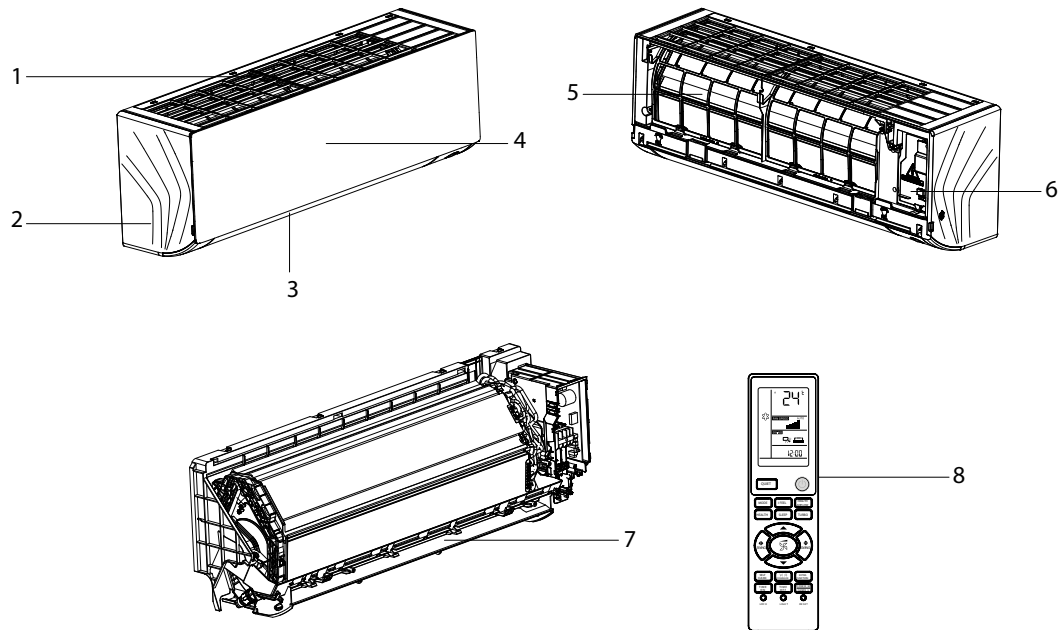

- | | |
|------------------------|-------------------------------|
| 1. Ripresa aria | 5. Filtro aria |
| 2. Mobile di copertura | 6. Coperchio quadro elettrico |
| 3. Mandata aria | 7. Deflettori motorizzati |
| 4. Pannello frontale | 8. Telecomando |

UNITA' INTERNA AMK P

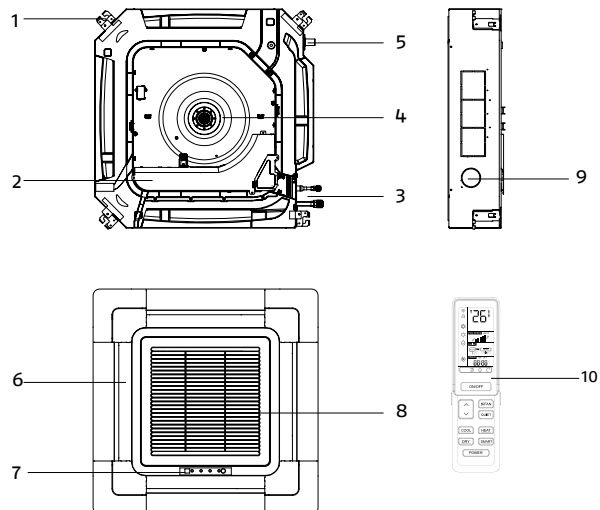

- | | |
|-------------------------------|--|
| 1. Staffa di supporto | 6. Deflettori motorizzati |
| 2. Coperchio quadro elettrico | 7. Display |
| 3. Connessioni frigorifere | 8. Griglia di ripresa aria |
| 4. Ventilatore | 9. Presa aria esterna (diametro 95 mm) |
| 5. Scarico condensa | 10. Telecomando |

UNITA' INTERNA AMD PAI e PA

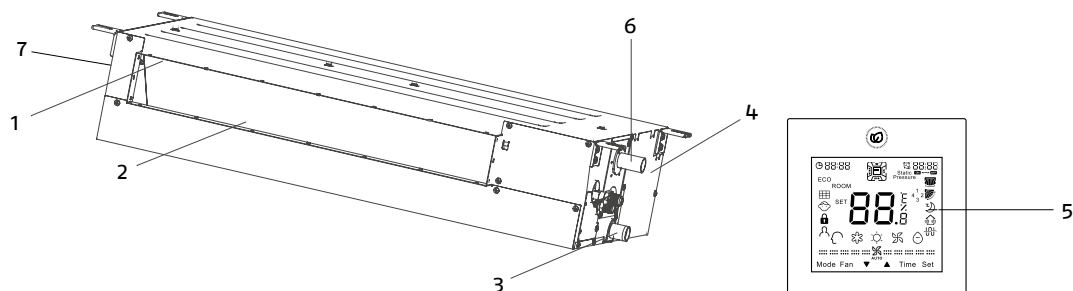

- | | |
|---|--|
| <ul style="list-style-type: none"> 1. Mandata aria 2. Scambiatore di calore 3. Tubazione scarico condensa (vaschetta di raccolta) 4. Quadro elettrico 5. Pannello comandi a filo | <ul style="list-style-type: none"> 6. Tubazione scarico condensa con pompa di serie 7. Presa aria esterna (diametro 95 mm per le taglie 25 PAI, 35 PAI, 50 PA e diametro 123 mm per la taglia 70 PB) |
|---|--|

UNITA' INTERNA AMS P

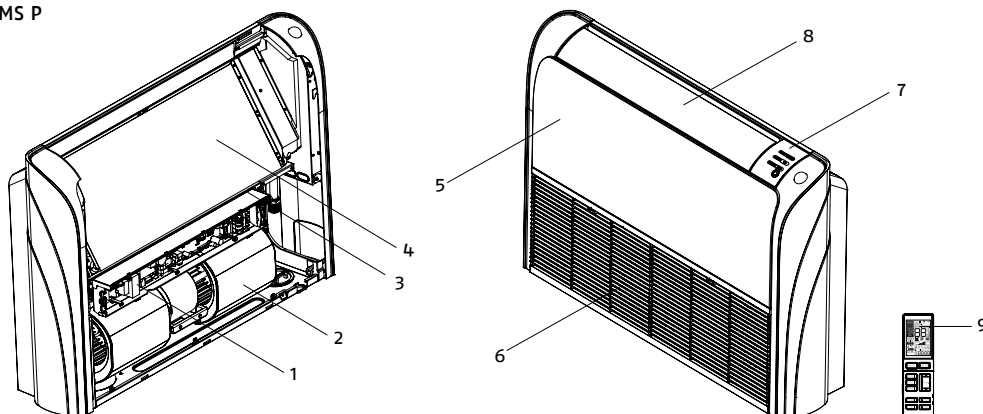

- | | |
|---|---|
| <ul style="list-style-type: none"> 1. Quadro elettrico 2. Ventilatore 3. Connessioni frigorifere 4. Scambiatore di calore 5. Pannello frontale | <ul style="list-style-type: none"> 6. Griglia di ripresa aria 7. Display 8. Deflettore motorizzato 9. Telecomando |
|---|---|

UNITA' INTERNA AMC P

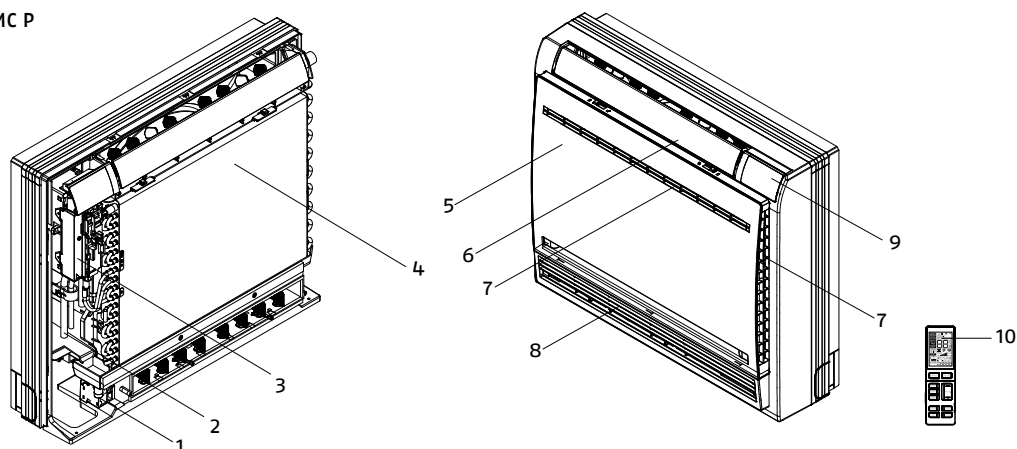

- | | |
|--|--|
| <ul style="list-style-type: none"> 1. Scarico condensa 2. Connessioni frigorifere 3. Quadro elettrico 4. Scambiatore di calore 5. Pannello frontale | <ul style="list-style-type: none"> 6. Mandata aria superiore 7. Ripresa aria 8. Mandata aria inferiore 9. Display 10. Telecomando |
|--|--|

CONDIZIONAMENTO

Condizionatori d'aria mono inverter

DIMENSIONI D'INGOMBRO, POSIZIONAMENTO E ATTACCHI

SPAZI DI RISPETTO E POSIZIONAMENTO UNITÀ ESTERNA

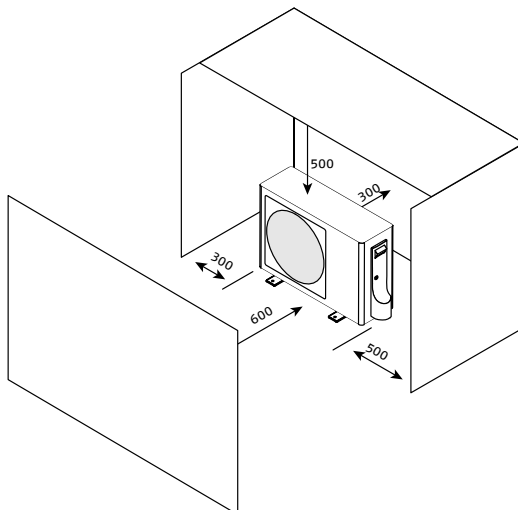

DIMENSIONI UNITÀ ESTERNA

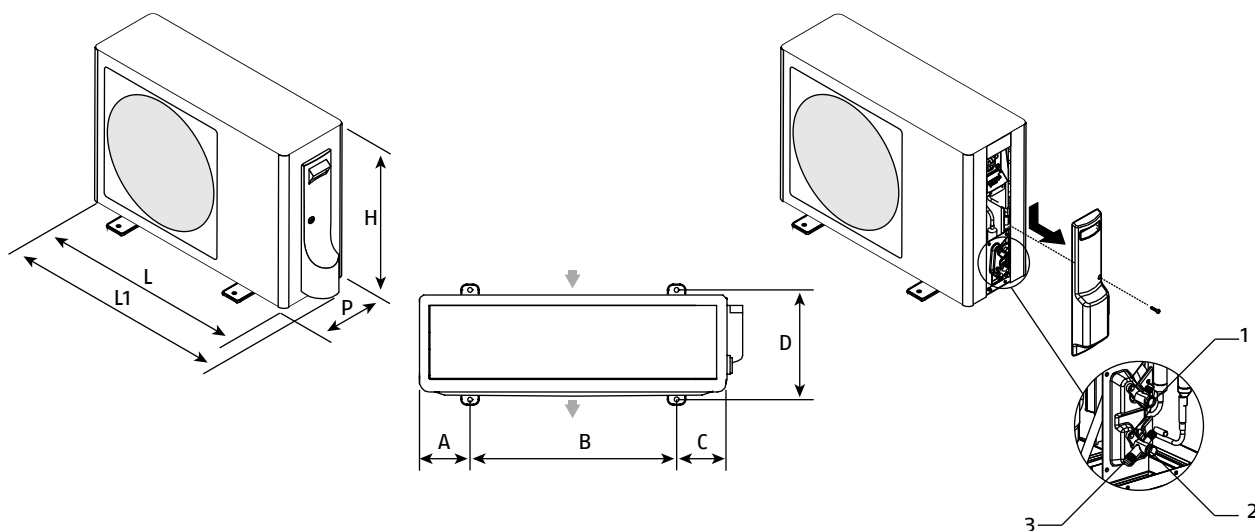

	Unità esterna	U.M.	25	35	50
Dimensioni prodotto					
	H	mm	553	553	643
	L	mm	800	800	820
	L1	mm	860	860	905
	P	mm	275	275	305
	Peso	kg	27,6	30,0	35,7
Dimensioni impronta a terra					
	A	mm	130	130	165
	B	mm	510	510	490
	C	mm	140	140	165
	D	mm	313	313	329
Attacchi connessioni					
	1 - Attacco del liquido	Pollici	1/4"	1/4"	1/4"
	2 - Attacco del gas	Pollici	3/8"	3/8"	1/2"
	3 - Attacco di carica	Pollici	1/2"	1/2"	1/2"
	1 - Attacco del liquido	mm	6,35	6,35	6,35
	2 - Attacco del gas	mm	9,52	9,52	12,7
	3 - Attacco di carica	mm	12,7	12,7	12,7

UNITÀ INTERNA AMW PI

SPAZI DI RISPETTO E POSIZIONAMENTO UNITÀ INTERNA

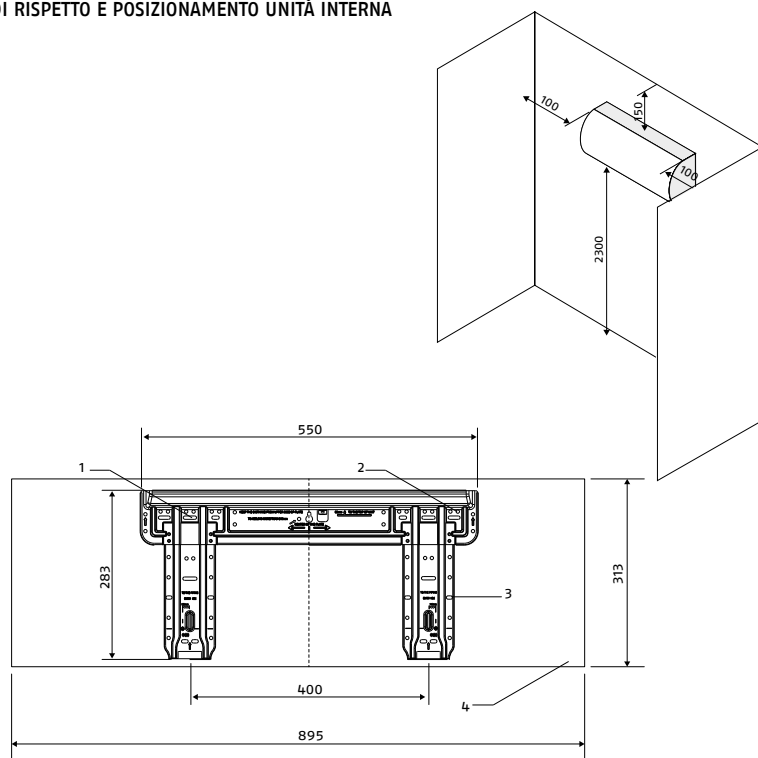

DIMENSIONI UNITÀ

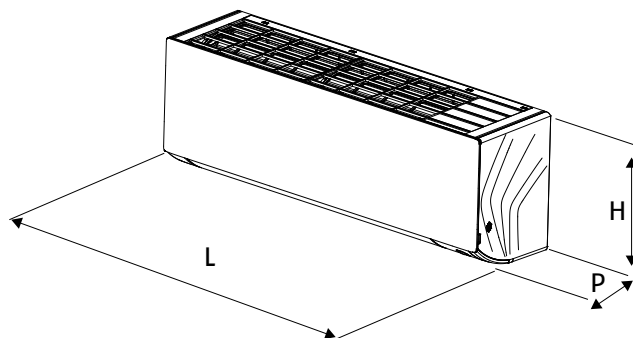

	Unità interna	U.M.	AMW 25 PI	AMW 35 PI	AMW 50 PI
Dimensioni prodotto					
	H	mm	313	313	313
	L	mm	895	895	895
	P	mm	236	236	236
	Peso	kg	11,3	11,3	11,6
Dimensioni imballo					
	H	mm	386	386	386
	L	mm	964	964	964
	P	mm	316	316	316
	Peso	kg	14,0	14,0	14,2
Dimensioni dima					
	1				Asole per il fissaggio
	2				Fori per il fissaggio
	3				Supporto metallico
	4				Ingombro apparecchio
Attacchi connessioni					
	Linea liquido	mm	6,35	6,35	6,35
	Linea gas	mm	9,52	9,52	12,7
	Coppia di serraggio	N.m	18 - 42	18 - 42	18 - 55
	Attacco scarico condensa Ø	mm	16	16	16

CONDIZIONAMENTO

Condizionatori d'aria mono inverter

UNITÀ INTERNA AMK P

SPAZI DI RISPETTO E POSIZIONAMENTO UNITÀ INTERNA

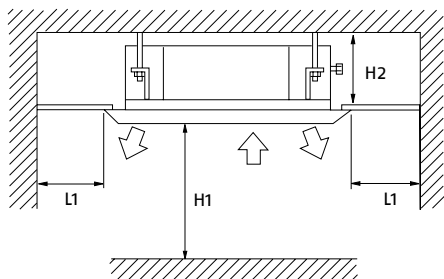

RIF.	U.M.	AMK 25 P	AMK 35 P	AMK 50 P
H1	mm	da 2300 a 3200		
H2	mm	320	320	320
L1	mm	1500	1500	1500

DIMENSIONI UNITÀ

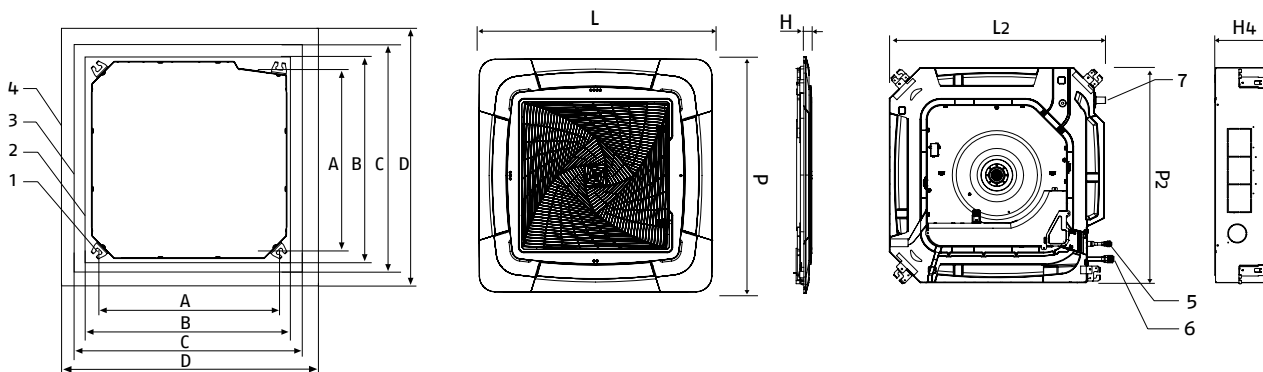

Unità interna		U.M.	AMK 25 P	AMK 35 P	AMK 50 P
Dimensioni pannello					
L	mm		700	700	700
P	mm		700	700	700
H	mm		60	60	60
Peso	kg		2,8	2,8	2,8
Dimensioni imballo AMK P					
H	mm		353	353	353
L	mm		705	705	705
P	mm		667	667	667
Peso	kg		22,0	22,0	22,0
Dimensioni imballo pannello					
H	mm		740	740	740
L	mm		750	750	750
P	mm		115	115	115
Peso	kg		4,8	4,8	4,8
Dimensioni prodotto AMK P					
L2	mm		570	570	570
P2	mm		570	570	570
H4	mm		260	260	260
Peso	kg		18,5	18,5	18,5
Dimensioni prodotto pannello 4 vie					
P2	mm		700	700	700
H4	mm		60	60	60
Peso	kg		2,8	2,8	2,8
Dimensioni dima					
A	mm		535	535	535
B	mm		570	570	570
C	mm		650	650	650
D	mm		700	700	700
1			Asole per il fissaggio		
2			Ingombro apparecchio		
3			Apertura nel controsoffitto		
4			Ingombro pannello		
Attacchi connessioni					
5 - Linea liquido	Ø mm		6,35	6,35	6,35
6 - Linea gas	Ø mm		9,52	9,52	12,70
Coppia di serraggio	N m		18 - 42	18 - 42	18 - 55
7 - Attacco scarico condensa	mm		27/31	27/31	27/31

UNITÀ INTERNA AMD PAI E PA

SPAZI DI RISPETTO E POSIZIONAMENTO UNITÀ INTERNA

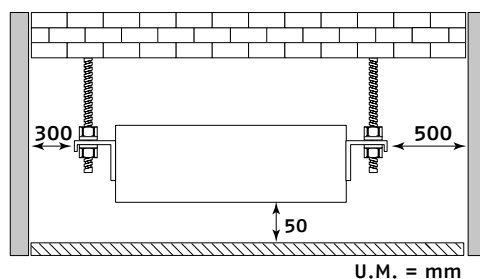

DIMENSIONI UNITÀ

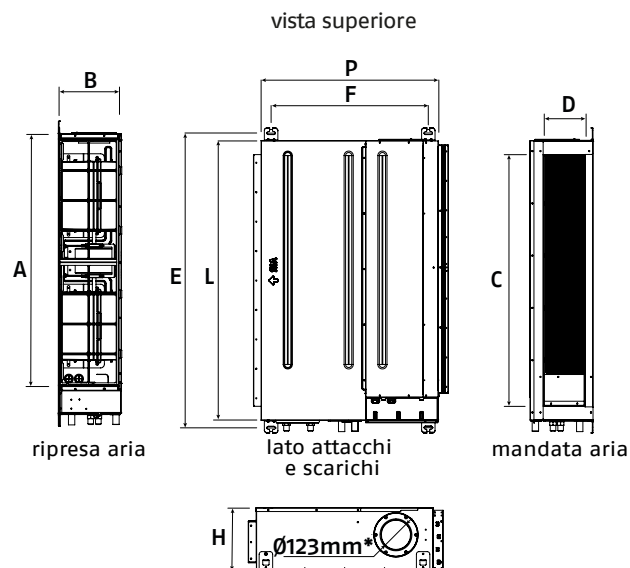

	Unità interna	U.M.	AMD 25 PAI	AMD 35 PAI	AMD 50 PA
Dimensioni prodotto					
	A	mm	760	760	1080
	B	mm	152	152	152
	C	mm	640	640	960
	D	mm	90	90	90
	E	mm	892	892	1212
	F	mm	370	370	370
	H	mm	185	185	185
	L	mm	850	850	1170
	P	mm	420	420	420
	Peso	kg	15,5	15,5	21,5
Dimensioni imballo					
	H	mm	245	245	245
	L	mm	1030	1030	1350
	P	mm	515	515	515
	Peso	kg	20,5	20,5	27,5
Attacchi connessioni					
	Linea liquido	\varnothing mm	6,35	6,35	6,35
	Linea gas	\varnothing mm	9,52	9,52	12,7
	Coppia di serraggio liquido	N.m	32,7 - 39,9	32,7 - 39,9	32,7 - 39,9
	Coppia di serraggio gas	N.m	61,8 - 75,4	61,8 - 75,4	61,8 - 75,4
	Attacco scarico condensa	mm	27 / 31	27 / 31	27 / 31

CONDIZIONAMENTO

Condizionatori d'aria mono inverter

UNITÀ INTERNA AMS P

SPAZI DI RISPETTO E POSIZIONAMENTO UNITÀ INTERNA

INSTALLAZIONE A SOFFITTO

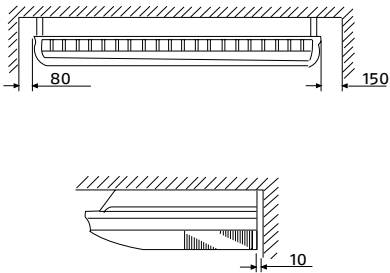

INSTALLAZIONE IN CONTROSOFFITTO

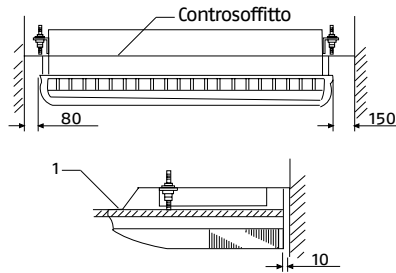

DISTANZE IN ALTEZZA

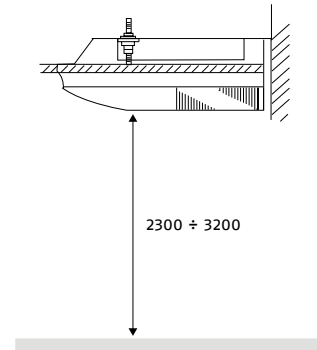

DIMENSIONI UNITÀ

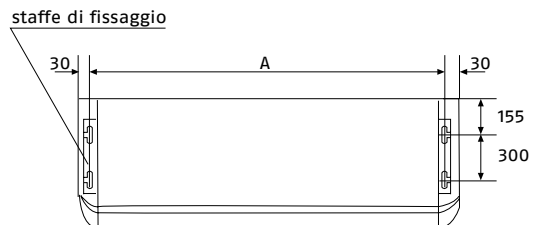
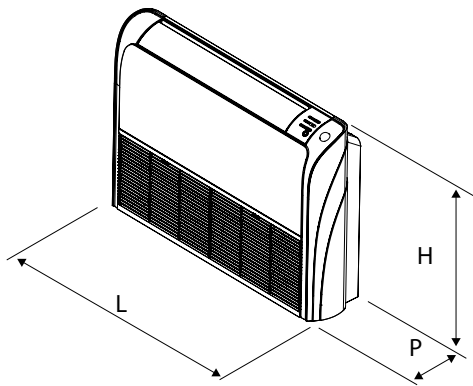

	Unità interna	U.M.	AMS 35 P	AMS 50 P
Dimensioni prodotto				
	H	mm	680	680
	L	mm	1000	1000
	P	mm	230	230
	Peso	kg	26,0	26,0
Dimensioni imballo				
	H	mm	779	779
	L	mm	1100	1100
	P	mm	305	305
	Peso	kg	32,0	32,0
Dimensioni dima				
	A	mm	880	880
Attacchi connessioni				
	Linea liquido	Ø mm	6,35	6,35
	Linea gas	Ø mm	9,52	9,52
	Coppia di serraggio	N.m	18 - 42	18 - 42
	Attacco scarico condensa	Ø mm	15 / 20	15 / 20

UNITÀ INTERNA AMC P

SPAZI DI RISPETTO E POSIZIONAMENTO UNITÀ INTERNA

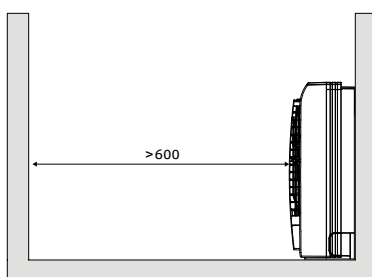
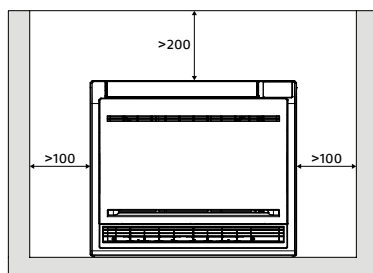

DIMENSIONI UNITÀ

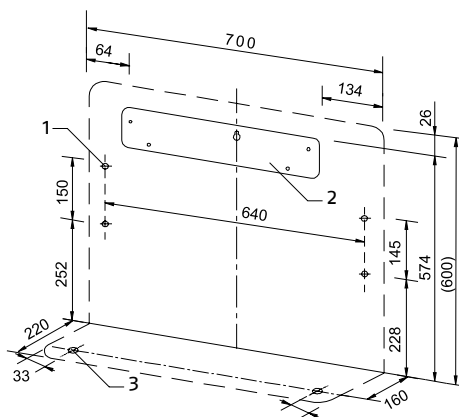
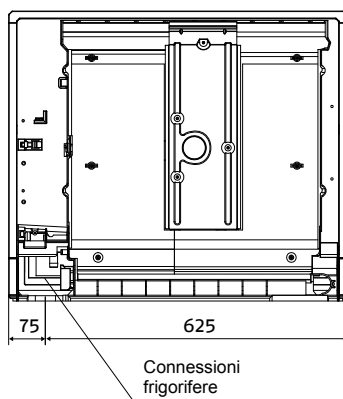
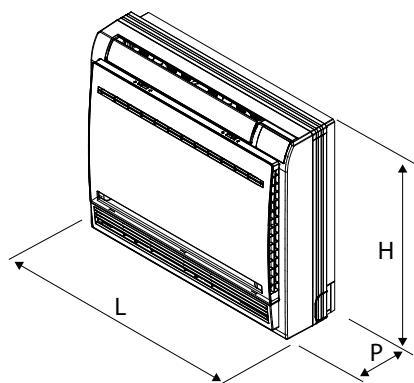

	Unità interna	U.M.	AMC 25 P	AMC 35 P
Dimensioni				
	H	mm	600	600
	L	mm	700	700
	P	mm	210	210
	Peso	kg	16,5	16,5
Attacchi connessioni				
	Linea liquido	∅ mm	6,35	6,35
	Linea gas	∅ mm	9,52	9,52
	Coppia di serraggio liquido	N.m	18 - 42	18 - 42
	Attacco scarico condensa	∅ mm	15 / 20	15 / 20

CONDIZIONAMENTO

Condizionatori d'aria mono inverter

LUOGO DI INSTALLAZIONE

L'ubicazione degli apparecchi **RIELLO**, deve essere stabilita dal progettista dell'impianto o da persona competente in materia e deve tenere conto sia delle esigenze prettamente tecniche, sia di eventuali Legislazioni locali vigenti, che prevedono l'ottenimento di specifiche autorizzazioni (es.: regolamenti urbanistici, architettonici, sull'inquinamento ambientale ecc.).

È quindi consigliabile, prima di effettuare l'installazione dell'apparecchio, ottenere le necessarie autorizzazioni.

È destinato ad essere installato all'aperto.

È necessario evitare:

- il posizionamento in cavità e/o bocche di lupo
- ostacoli o barriere che causino il ricircolo dell'aria di espulsione
- luoghi con presenza di atmosfere aggressive, esplosive o fluidi infiammabili
- luoghi angusti in cui il livello sonoro dell'apparecchio possa venire esaltato da riverberi o risonanze
- la vicinanza a camere da letto e luoghi di riposo
- il posizionamento negli angoli dove è solito il depositarsi di polveri, foglie e quant'altro possa ridurre l'efficienza dell'apparecchio ostruendo il passaggio d'aria
- che l'espulsione dell'aria dall'apparecchio possa penetrare nei locali abitati attraverso porte o finestre, provocando situazioni di fastidio alle persone
- che l'espulsione dell'aria dall'apparecchio sia contrastata da vento contrario
- irraggiamento solare e prossimità a fonti di calore

LUOGO DI INSTALLAZIONE

L'ubicazione delle unità interne, deve essere stabilita dal progettista dell'impianto o da persona competente in materia e deve tenere conto sia delle esigenze prettamente tecniche, sia di eventuali Legislazioni locali vigenti.

Il gas refrigerante R32 è leggermente infiammabile ed inodore. Leggere attentamente la scheda di sicurezza disponibile presso i rivenditori.

Il prodotto utilizza gas refrigerante R32 e deve essere installato in ambienti che dispongono di una superficie minima del pavimento come indicato nella tabella seguente, in funzione della carica di refrigerante complessiva del circuito (data dalla somma della carica di fabbrica ed eventuale carica aggiuntiva).

Carica di gas kg	Installazione unità interna			
	Pavimento	Finestra	Parete	Soffitto
1,10	Nessun vincolo			
1,224	Nessun vincolo			
1,225	12,88	4,64	1,43	0,96
1,30	14,50	5,22	1,61	1,08
1,90	30,98	11,15	3,44	2,30
2,00	34,32	12,36	3,81	2,55
2,30	45,39	16,34	5,04	3,38
2,60	58,00	20,88	6,44	4,31
3,00	77,22	27,80	8,58	5,74
3,50	105,11	37,84	11,68	7,82

A (m²)

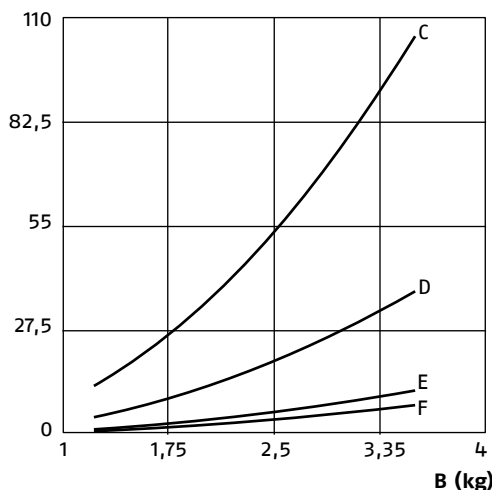

- A. Area minima del pavimento
- B. Carica di refrigerante
- C. Pavimento
- D. Finestra
- E. Parete
- F. Soffitto

COLLEGAMENTO FRIGORIFERO

Le tubazioni frigorifere devono rispettare le lunghezze ed i dislivelli indicati nella seguente tabella.

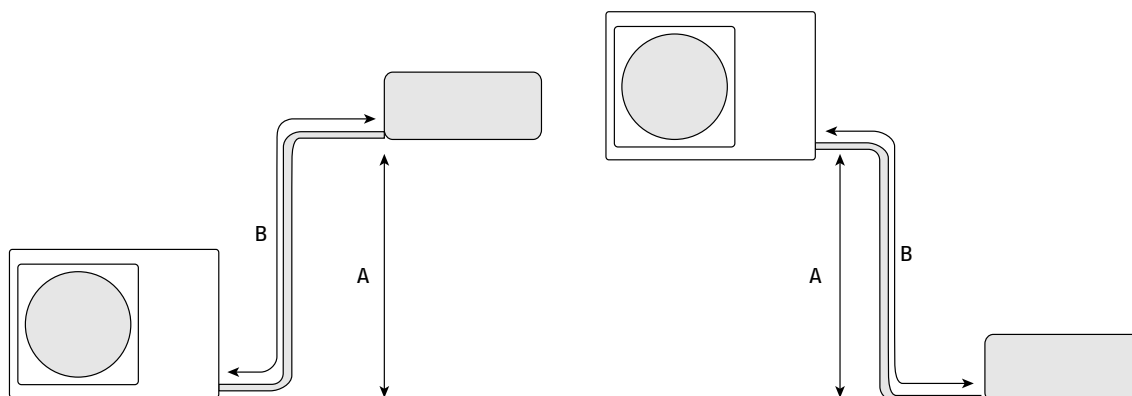

Modello		25	35	50
A	m	10	10	15
B	m	20	20	25
Lunghezza massima con la carica di fabbrica	m	7	7	7
Carica aggiuntiva	g/m	20	20	20

COLLEGAMENTI ELETTRICI

AARIA MONO PLUS I lascia la fabbrica completamente cablato e necessita solamente del collegamento alla rete di alimentazione elettrica, dell'installazione di un sezionatore di linea lucchettabile e del collegamento all'unità interna.

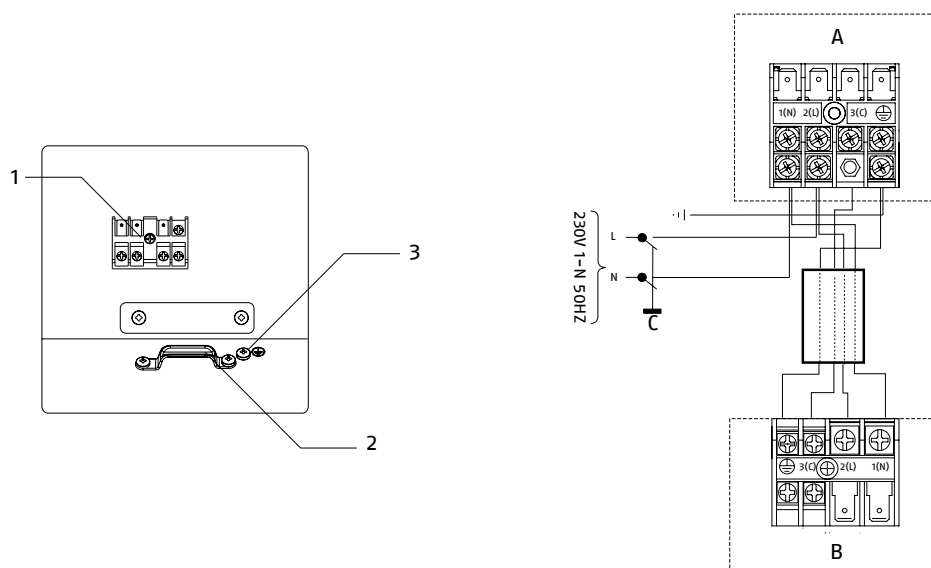

1. Morsettiera
2. Fermacavo
3. Vite di terra

- A. Unità esterna
- B. Unità interna
- C. Interruttore generale impianto

Per il dimensionamento del cavo di alimentazione elettrica e degli apparecchi di sicurezza, utilizzare la tabella di seguito riportata:

Modello		25	35	50
Alimentazione elettrica	V/Ph/Hz	230/1/50	230/1/50	230/1/50
Grado di protezione	IP	X4	X4	X4
Protezione da cortocircuito	A	25,00	25,00	25,00
Protezione da sovracorrente	A	20,00	20,00	20,00
Protezione di terra	A	25	25	25
Corrente residua	mA	30,00	30,00	30,00
Corrente di spunto	A	1,00	1,00	1,00
Cavo di alimentazione	Tipo	H07RN-F	H07RN-F	H07RN-F
Cavo di alimentazione	n. x mm ²	3 x 1,0	3 x 1,5	3 x 2,5
Cavo di segnale	n. x mm ²	4 x 1	4 x 1	4 x 1

CONDIZIONAMENTO

Condizionatori d'aria mono inverter

TELECOMANDO

Il controllo, la regolazione e la programmazione vengono effettuate con il telecomando a raggi infrarossi. In base alle temperature rilevate dalle sonde presenti nell'unità interna, nel telecomando e da quelle sull'unità esterna, l'elettronica modula il funzionamento dell'apparecchio.

Il display a bordo dell'unità interna visualizza:

Simbolo	Descrizione
	Permette l'accensione e lo spegnimento dell'apparecchio
	Attiva la funzione Silenzioso
	Seleziona la velocità di ventilazione tra: minima, media, massima e automatica
	Permette di selezionare le diverse modalità di funzionamento Automatico, Raffreddamento, Riscaldamento, Deumidificazione, Ventilazione)
	Attiva la funzione IFeel
	Attiva la funzione Flusso aria indiretto
	Attiva la funzione Salute
	Attiva la funzione Notte
	Attiva la funzione Massima potenza
	Aumenta o diminuisce il valore del parametro selezionato
	Attiva e disattiva il movimento automatico del deflettore verticale o lo ferma in una posizione precisa
	Attiva e disattiva il movimento automatico del deflettore orizzontale o lo ferma in una posizione precisa
	Attiva la funzione Pulizia automatica
	Attiva la funzione Eco Sensor
	Consente la modifica del canale di trasmissione A-B del telecomando con l'unità, la modifica della scala dell'unità di misura della temperatura tra Celsius e Fahrenheit e attiva la funzionalità 10°C in Riscaldamento
	Consente l'accesso alle impostazioni del Timer di accensione
	Consente l'accesso alle impostazioni del Timer di spegnimento
	Conferma/cancella le impostazioni effettuate
	Consente di bloccare i tasti del telecomando
	Consente di illuminare il display
	Consente di aggiornare l'orario

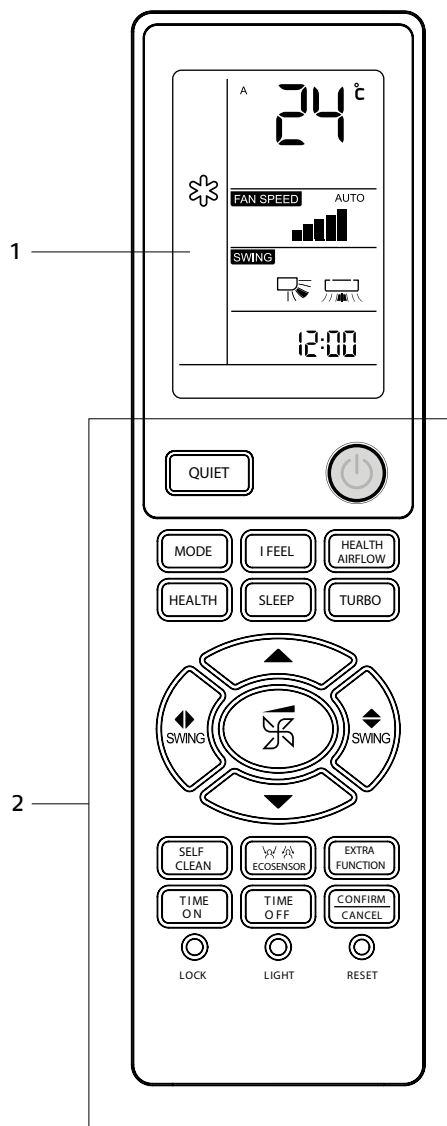

1. Display
2. Tasti per funzioni

COMANDO A FILO TOUCH

Il controllo, la regolazione e la programmazione vengono effettuate con il Comando a filo Touch.

In base alle temperature rilevate dalle sonde presenti nell'unità interna e da quelle sull'unità esterna, l'elettronica modula il funzionamento dell'apparecchio.

Nel display del comando è possibile visualizzare le impostazioni effettuate e le condizioni climatiche rilevate in ambiente.

Il display è retroilluminato e suddiviso in aree.

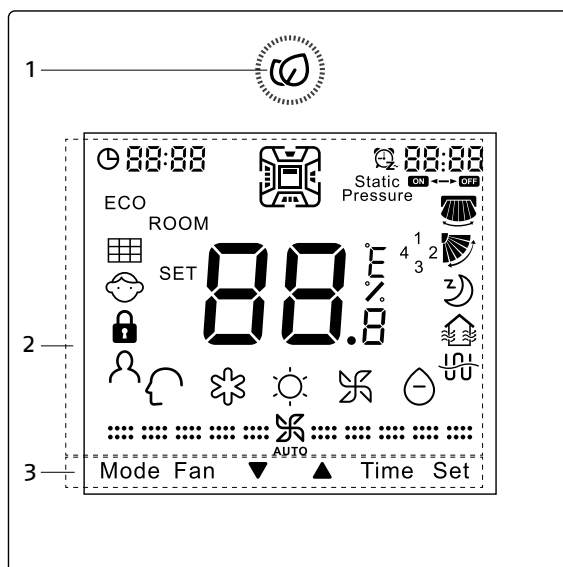

1. Tasto accensione/spengimento e salvaschermo
2. Icone disponibili
3. Tasti funzionali

Modalità di funzionamento

	Modalità Intelligente attiva
	Modalità Raffreddamento attiva
	Modalità Riscaldamento attiva
	Modalità Ventilazione attiva
	Modalità Deumidificazione attiva

Funzioni

L'accesso alle seguenti funzioni avviene circolarmente premendo il tasto Set e agendo su ▼▲.

	Deflettore verticale attivo
	Deflettore orizzontale attivo
	Funzione Notte attiva
	Funzione Heat Reclaim Ventilation attiva
	Non disponibile
ECO	Funzione Risparmio attiva
	Funzione Pulizia filtro attiva (visibile nel ciclo soltanto quando è necessaria la pulizia del filtro)
	Funzione Seguimi attiva (disponibile soltanto per alcuni modelli)
10 °C	Funzione Antigelo attiva (disponibile soltanto per alcuni modelli)
Health airflow up	Funzione Flusso aria indiretto verso l'alto (disponibile soltanto per alcuni modelli)
Health airflow down	Funzione Flusso aria indiretto verso il basso (disponibile soltanto per alcuni modelli)

CONDIZIONAMENTO

Condizionatori d'aria mono inverter

COLLEGAMENTO

Usare un cavo schermato per il collegamento tra pannello remoto e unità interna.

Ci sono tre modi per collegare il pannello comandi a seconda dell'esigenza:

A - Un pannello remoto può controllare fino ad un massimo di 16 unità interne. L'unità master sarà quella collegata completamente al pannello remoto (collegato su A,B,C). Le altre unità devono essere collegate solo su C,B.

B - Un pannello che comanda una sola unità.

C - Due pannelli remoti che comandano una sola unità interna. Quello collegato direttamente con l'unità interna sarà quello master.

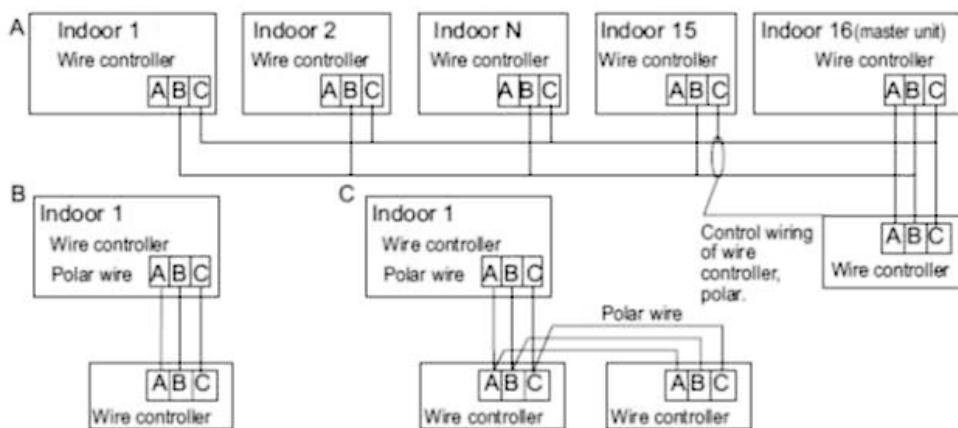

Il comando remoto viene fornito con un cavo di comunicazione a tre fili (bianco, giallo, rosso) lungo 5 m.

Se la distanza effettiva di installazione supera tale lunghezza seguire la tabella per il dimensionamento della sezione.

NOTA: su un lato mettere a terra lo schermo del cavo di trasmissione.

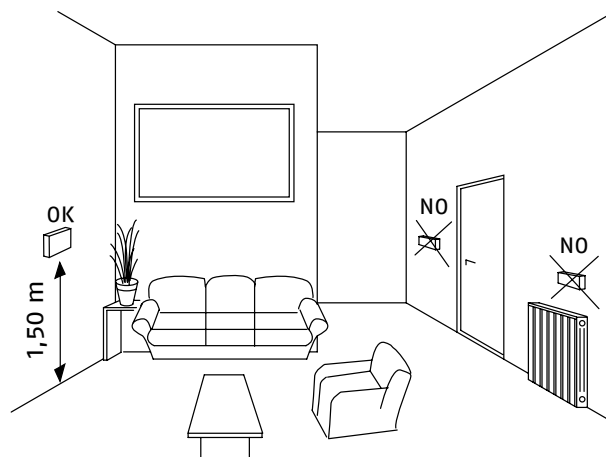

Lunghezza cavo di comunicazione (m)	Dimensionamento della sezione
	(nucleo del cavo schermato)
< 100	0,3 mm ² ×3
> 100 e < 200	0,5 mm ² ×3
> 200 e < 300	0,75 mm ² ×3
> 300 e < 400	1,25 mm ² ×3
> 400 e < 600	2 mm ² ×3

DESCRIZIONE PER CAPITOLATO

AARIA MONO PLUS I

Unità esterna monosplit. Il prodotto è caratterizzato da:

- Mobile di copertura in lamiera preverniciata
- Griglia di mandata in ABS
- Gruppo elettroventilante costituito da ventola elicoidale e motore a velocità regolabile
- Batteria di scambio costituita da tubi di rame e alette in alluminio turbolenziate. Le batterie sono trattate contro la salsedine mediante due rivestimenti: uno strato di resina acrilica ed un secondo strato di materiale idrofilico
- Compressore Mitsubishi ad R32 rotary montato su supporti antivibranti e collocato in apposito vano
- Scheda di controllo a microprocessore con sistema di regolazione PAM e PWM DC inverter in corrente continua
- Valvola di espansione elettronica
- Esteso campo di funzionamento dell'unità esterna per temperature fino a -25°C in riscaldamento e fino a 46°C in raffreddamento
- Elevata efficienza energetica. Fino alla classe A+++ in raffreddamento e A++ in riscaldamento per le versioni AMW PI
- Unità esterna completa di copri attacchi e 4 antivibranti

AMW PI (parete)

Unità interna per installazione a parete. Il prodotto è caratterizzato da:

- Mobile di copertura in materiale plastico autoestingente
- Pannello frontale con DISPLAY LED a scomparsa
- Gruppo elettroventilante costituito da ventola tangenziale e motore a 4 velocità regolabile
- Batteria di scambio costituita da tubi di rame e alette in alluminio turbolenziate con trattamento idrofilico
- Sistema filtrante con filtri acrilici rigenerabili. A corredo vengono forniti n. 1 filtro antibatterico che svolge una tripla azione in grado di trattenere allergeni, muffe e batteri (verde), n. 1 filtro fotocatalitico che permette di assorbire vari tipi di odori normalmente presenti nelle abitazioni, il filtro si rigenera da solo esponendolo alla luce solare diretta (nero), n. 1 filtro antiformaldeide (imballo in cartone)
- Possibilità di dirigere il flusso d'aria nelle in più direzioni grazie agli swing verticale e orizzontale
- Funzione QUIET per un funzionamento ultra silenzioso min 16 dB(A) per le taglie 20 e 25
- Funzione Auto 10°C, è possibile impostare l'accensione automatica quando la temperatura ambientale scende sotto i 10°C
- Funzione AUTO RESTART Riavvio automatico del climatizzatore dopo un'interruzione di corrente
- Modulo Wi-fi integrato per la gestione da remoto. Funzioni disponibili: programma settimanale, impostazioni set point, visualizzazione allarmi
- Contatto presenza per l'attivazione o disattivazione da remoto con logica di room card o contatto finestra

TELECOMANDO

Il controllo, la regolazione e la programmazione vengono effettuate con il telecomando a raggi infrarossi (con sensore di temperatura incorporato) le cui modalità funzionali e di impiego sono descritte nel manuale utente.

AMK P (cassette)

Unità interna a cassette per installazione in controsoffitto.

Il prodotto è caratterizzato da:

- Batteria di scambio costituita da tubi di rame e alette in alluminio turbolenziate
- Sistema filtrante con filtri acrilici rigenerabili
- Struttura in lamiera zincata rivestita con materiale isolante a cella chiusa
- Gruppo elettroventilante costituito da ventola centrifuga e motore a velocità regolabile
- Pompa scarico condensa di serie con possibilità di battente fino a 1,2mt maggiore flessibilità installativa
- Predisposizione per presa aria esterna (foro 95 mm) con contatto di richiesta attivazione per serranda o ventilatore esterno
- Funzione Auto 10°C, è possibile impostare l'accensione automatica quando la temperatura ambientale scende sotto i 10°C
- Funzione AUTO RESTART Riavvio automatico del climatizzatore dopo un'interruzione di corrente
- Kit pannello a filo disponibile come accessorio. Possibilità di collegamento multiplo (fino a 16 unità interne)
- Contatto presenza per l'attivazione o disattivazione da remoto con logica di room card o contatto finestra

PANNELLO DI COPERTURA

Il pannello e le alette sono realizzati in materiale ABS bianco. Tale materiale evita l'effetto ingiallimento dopo qualche anno tipico di altre plastiche. Griglia di mandata a "spirale" per la miglior diffusione in ambiente. Ingresso aria maggiorato del 23% rispetto ai modelli convenzionali; abbassare la velocità dell'aria per un minor livello del suono. SWING: le quattro alette possono essere controllate individualmente in base alle esigenze degli utenti finali tramite controller, offrendo il massimo comfort in tutta la stanza. Allo spegnimento dell'unità le alette si richiudono automaticamente.

TELECOMANDO

Il controllo, la regolazione e la programmazione vengono effettuate con il telecomando a raggi infrarossi, le cui modalità funzionali e di impiego sono descritte nel manuale utente.

CONDIZIONAMENTO

Condizionatori d'aria mono inverter

AMD PAI e PA (canalizzato)

Unità interna per installazione in controsoffitto.

Il prodotto è caratterizzato da:

- Batteria di scambio costituita da tubi di rame e alette in alluminio turbolenziate
- Sistema filtrante con filtri acrilici rigenerabili
- Struttura in lamiera zincata
- Gruppo elettroventilante costituito da ventola centrifuga e motore DC a tre velocità
- Elevata silenziosità di funzionamento
- Possibilità di aspirazione aria con flusso verticale o orizzontale reversibile
- Pompa scarico condensa di serie solo per la taglia 50
- Funzione Auto 10°C, è possibile impostare l'accensione automatica quando la temperatura ambientale scende sotto i 10°C
- Funzione AUTO RESTART Riavvio automatico del climatizzatore dopo un'interruzione di corrente
- Kit pannello ricevitore con telecomando disponibile come accessorio
- Contatto presenza per l'attivazione o disattivazione da remoto con logica di room card o contatto finestra

PANNELLO COMANDI

Il controllo, la regolazione e la programmazione vengono effettuate con il pannello comandi a filo, le cui modalità funzionali e di impiego sono descritte nel manuale utente. Possibilità di collegamento multiplo (fino a 16 unità interne)

AMS P (pavimento/soffitto)

Unità interna per installazione a pavimento o soffitto.

Il prodotto è caratterizzato da:

- Batteria di scambio costituita da tubi in rame e alette di alluminio turbolenziate
- Sistema filtrante con filtri acrilici rigenerabili
- Struttura in lamiera zincata rivestita con materiale isolante a cella chiusa
- Gruppo elettroventilante costituito da ventola centrifuga e motore a velocità variabile
- Predisposizione presa d'aria esterna con pretranciato 125 mm
- Funzione Swing secondo due modalità, alto-basso e sinistra-destra
- Kit pannello a filo disponibile come accessorio. Possibilità di collegamento multiplo (fino a 16 unità interne)

MOBILE DI COPERTURA

Realizzato in materiale plastico autoestinguento, completo di griglia di aspirazione.

TELECOMANDO

Il controllo, la regolazione e la programmazione vengono effettuate con il telecomando a raggi infrarossi, le cui modalità funzionali e di impiego sono descritte nel manuale utente.

AMC P (pavimento)

Unità interna per installazione a pavimento.

Il prodotto è caratterizzato da:

- Batteria di scambio costituita da tubi di rame e alette in alluminio turbolenziate
- Sistema filtrante con filtri acrilici rigenerabili
- Struttura in lamiera zincata rivestita con materiale isolante a cella chiusa.
- N. 2 gruppo elettroventilanti (uno superiore ed uno inferiore) costituiti da ventola centrifuga e motore velocità regolabile.
- Possibilità di doppia mandata, una con flusso orizzontale basso per ottimizzare il funzionamento in riscaldamento
- Funzione AUTO RESTART Riavvio automatico del climatizzatore dopo un'interruzione di corrente
- Kit pannello a filo disponibile come accessorio. Possibilità di collegamento multiplo (fino a 16 unità interne)
- Contatto presenza per l'attivazione o disattivazione da remoto con logica di room card o contatto finestra

PANNELLO DI COPERTURA

Realizzato in materiale plastico autoestinguento, completo di griglia di aspirazione.

TELECOMANDO

Il controllo, la regolazione e la programmazione vengono effettuate con il telecomando a raggi infrarossi, le cui modalità funzionali e di impiego sono descritte nel manuale utente.

Le pompe di calore AARIA MONO PLUS I sono conformi alle Direttive Europee:

- Direttiva Bassa Tensione 2014/35/UE
- Direttiva Compatibilità Elettromagnetica 2014/30/UE
- Direttiva RoHS 2011/65/UE
- Direttiva ErP 2009/125/CE e regolamento 2012/206/CE
- Direttiva RAEE 2012/19/UE
- Regolamento f-Gas 2014/517/UE

RIELLO

RIELLO S.p.A. -
37045 Legnago (VR) Italia
tel. +39 0442 630111



RIELLO AARIA
MONO PLUS I

www.riello.it



Riello si riserva il diritto di modificare le informazioni e le specifiche contenute nel presente documento in qualsiasi momento e senza preavviso. I contenuti e le informazioni qui riportati sono da considerarsi esclusivamente a scopo informativo e non hanno l'intento di fornire consulenza legale o professionale. Questo documento, pertanto, non può essere considerato vincolante nei confronti di terzi.

©Riello S.p.A. tutti i diritti riservati.