

RIELLO AARIA START N

Condizionatori d'aria mono inverter a parete

Pompa di calore in R32, a basso impatto ambientale

Monosplit Inverter a parete

Unità interne da 2,5 e 3,5 kW anche multisplit in combinazione con AARIA MULTI 250 PI

Classe energetica A++/A+

Telecomando a raggi infrarossi, con sensore di temperatura

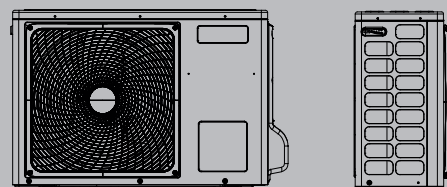

CONDIZIONAMENTO

Condizionatori d'aria mono inverter a parete

SOMMARIO

Descrizione prodotto	3
Dati tecnici	3
Prestazioni secondo norme en 14511 e en 14825	5
Limiti di funzionamento	6
Struttura	7
Dimensioni d'ingombro, posizionamento e attacchi	9
Luogo di installazione	11
Collegamento frigorifero.	12
Collegamenti elettrici	13
Telecomando	14
Display unità interna.	15
Descrizione per capitolato	16

RIELLO AARIA START N

DESCRIZIONE PRODOTTO

AARIA START N è l'offerta di condizionatori Riello per l'installazione monosplit e dualsplit a parete in ambienti residenziali e commerciali di piccole o medie dimensioni. La gamma è disponibile in quattro taglie di potenza, da 2,5 a 7,0 kW in raffrescamento, e raggiunge la classe di efficienza energetica A++/A+. Le unità interne da 2,5 e 3,5 kW possono essere abbinare all'unità esterna AARIA MULTI 250 PI per raffrescare e/o riscaldare fino a due ambienti domestici contemporaneamente. L'unità esterna con gas refrigerante R32 a basso impatto ambientale è dotata di compressore rotativo ad alta efficienza con isolamento fonoassorbente. Il ventilatore a quattro velocità dell'unità interna a parete permette di raggiungere elevati livelli di silenziosità, fino a 18 dB(A) alla velocità superminima.

I condizionatori AARIA START N sono equipaggiabili con kit Wi-Fi opzionale per una completa gestione del comfort domestico anche da remoto, tramite app dedicata.

Il display a scomparsa a bordo dell'unità interna visualizza la modalità di funzionamento attiva, la temperatura e gli eventuali allarmi. Il telecomando a raggi infrarossi è dotato di sensore della temperatura per un miglior comfort nei pressi dell'utente. L'estetica semplice ed elegante permette alla macchina di essere installata in qualsiasi contesto abitativo.

Tra le principali funzioni:

- 1-FEEL per la regolazione della temperatura in base a quella percepita dal telecomando.
- PULIZIA AUTOMATICA e STERILIZZAZIONE A 56°C per assicurare un'aria più salubre in uscita dal condizionatore.
- QUIET per un funzionamento ultra-silenzioso alla velocità superminima di ventilazione.
- COMFORT SLEEP per ottimizzare il comfort durante le ore di riposo.
- MASSIMA POTENZA per raggiungere rapidamente le condizioni desiderate in ambiente.

DATI TECNICI

Abbinamento unità esterna/interna

Modello						
Unità interna	U.M.	AMW 25 ST N	AMW 35 ST N	AMW 50 ST N	AMW 70 ST N	
Unità esterna	U.M.	AARIA START 25 N	AARIA START 35 N	AARIA START 50 N	AARIA START 70 N	
Prestazioni in raffreddamento [A35 / A27] (1)						
Capacità alla portata d'aria nominale	kW	2,60	3,50	5,00	6,80	
Potenza assorbita alla portata d'aria nominale	kW	0,80	1,21	1,55	2,11	
EER		3,23	2,90	3,23	3,23	
Capacità alla portata d'aria massima	kW	3,00	3,60	5,80	8,50	
Potenza assorbita alla portata d'aria massima	kW	1,20	1,60	2,00	2,90	
Capacità alla portata d'aria minima	kW	0,80	0,80	1,30	2,20	
Potenza assorbita alla portata d'aria minima	kW	0,30	0,30	0,40	0,70	
Dati energetici in raffreddamento (2)						
Pdesign a 35°C	kW	2,60	3,50	5,00	6,80	
SEER		6,10	6,10	6,10	6,80	
Classe energetica		A++	A++	A++	A++	
Consumo energetico annuo	kWh/anno	149	201	287	350	
Prestazioni in riscaldamento [A7 / A20] (3)						
Capacità alla portata d'aria nominale	kW	2,80	3,40	5,20	6,80	
Potenza assorbita alla portata d'aria nominale	kW	0,75	0,92	1,40	1,83	
COP		3,71	3,71	3,71	3,71	
Capacità alla portata d'aria massima	kW	3,20	4,20	6,00	9,50	
Potenza assorbita alla portata d'aria massima	kW	1,40	1,60	2,50	2,90	
Capacità alla portata d'aria minima	kW	0,80	0,80	1,40	2,40	
Potenza assorbita alla portata d'aria minima	kW	0,30	0,30	0,52	0,60	
Dati energetici per profilo climatico Medio (2)						
Pdesign a -10°C	kW	2,40	2,80	4,60	5,60	
SCOP		4,00	4,00	4,00	4,00	
Classe energetica		A+	A+	A+	A+	
Consumo energetico annuo	kWh/anno	840	980	1610	1960	

(1) Aria esterna: 35°C B.S. - Aria interna: 27°C B.S./19°C B.U.

(2) Secondo Regolamenti UE 626 e 206

(3) Aria esterna: 7°C B.S./6°C B.U. - Aria interna: 20°C B.U.

I dati contenuti nelle caselle contrassegnate in grigio sono da utilizzare per l'invio telematico all'ENEA ai fini delle detrazioni fiscali.

CONDIZIONAMENTO

Condizionatori d'aria mono inverter a parete

Dati tecnici unità interna

Modello						
	Unità interna	U.M.	AMW25 ST N	AMW35 ST N	AMW50 ST N	AMW70 ST N
Ventilatore						
	Potenza nominale assorbita	W	20	20	40	40
	Corrente nominale assorbita	A	0,10	0,10	0,20	0,20
	Portata aria massima velocità	m³/h	550	600	900	1100
	Portata aria media velocità	m³/h	400	450	800	1000
	Portata aria minima velocità	m³/h	350	400	600	850
	Portata aria superminima velocità	m³/h	250	250	400	750
	numero di giri massimo	rpm	1150	1200	1100	1250
	numero di giri medio	rpm	1000	1050	950	1075
	numero di giri minimo	rpm	850	900	800	900
	numero di giri superminimo	rpm	650	650	610	700
Batteria interna						
	Materiale scambiatore	tipo	Tubi in rame, alette in alluminio con speciale trattamento			
Livelli sonori raffreddamento						
	Pressione sonora superminimo (l)	dB(A)	18	19	28	29
	Pressione sonora minimo (l)	dB(A)	28	29	35	37
	Pressione sonora medio (l)	dB(A)	32	33	40	45
	Pressione sonora massimo (l)	dB(A)	37	37	44	47
	Potenza sonora	dB(A)	52	54	56	60
Livelli sonori riscaldamento						
	Pressione sonora superminimo (l)	dB(A)	18	19	28	29
	Pressione sonora minimo (l)	dB(A)	28	29	35	37
	Pressione sonora medio (l)	dB(A)	32	33	40	45
	Pressione sonora massimo (l)	dB(A)	37	37	44	47
	Potenza sonora	dB(A)	52	54	56	60

(l) Pressione sonora in campo libero ad 1 mt fronte unità secondo GB / T7725-2004

Dati tecnici unità esterna

Modello						
	Unità interna	U.M.	AARIA START 25 N	AARIA START 35 N	AARIA START 50 N	AARIA START 70 N
Caratteristiche elettriche						
	Alimentazione elettrica	V/Ph/Hz	230/1/50	230/1/50	230/1/50	230/1/50
	Potenza assorbita massima totale	kW	1,4	1,6	2,5	2,9
	Corrente assorbita massima totale	A	6,20	7,10	11,30	13,00
Compressore						
	Compressore	tipo	Rotativo variabile DC Inverter	Rotativo variabile DC Inverter	Rotativo variabile DC Inverter	Rotativo variabile DC Inverter
	Refrigerante	Tipo	R32	R32	R32	R32
	Potenziale riscaldamento globale	GWP	675	675	675	675
	Carica di refrigerante	kg	0,52	0,53	0,90	1,1
	Carica dell'apparecchiatura	CO ₂ equiv. In t	0,35	0,36	0,61	0,74
	Numero di circuiti	n.	1	1	1	1
	Apparecchiatura ermeticamente sigillata (Reg UE 517_2014)	si/no	no	no	no	no
Batteria esterna						
	Materiale scambiatore	tipo	Tubi in rame con scanalatura, alette in alluminio			
Ventilatore						
	Ventilatore	tipo	Elicoidale	Elicoidale	Elicoidale	Elicoidale
	Quantità	n.	1	1	1	1
	Portata aria massima	m³/h	2000	2000	2500	2600
Livelli sonori						
	Potenza sonora raffreddamento	dB(A)	60	61	63	65
	Potenza sonora riscaldamento	dB(A)	60	61	63	65
	Pressione sonora raffreddamento (l)	dB(A)	47	48	52	53
	Pressione sonora riscaldamento (l)	dB(A)	47	48	52	53

(l) Pressione sonora in campo libero ad 1 mt fronte unità secondo GB / T7725-2022

I dati contenuti nelle caselle contrassegnate in grigio sono da utilizzare per la registrazione dell'apparecchiatura nella Banca dati F-GAS.

PRESTAZIONI SECONDO NORME EN 14511 E EN 14825

AMW 25 ST N – AARIA START 25 N

RISCALDAMENTO					
Prestazioni a pieno carico					
	Prestazioni a pieno carico UNI EN 14511		Prestazioni a carico parziale UNI EN 14825		
Temperatura aria interna	20°C		20°C		
Temperatura aria esterna	Capacità nominale (kW)	COP	COP		
-7	2,33	2,73	2,67		
2	2,57	3,11	4,10		
7	2,80	3,71	4,85		
12	2,63	3,92	3,07		
Prestazioni a carico parziale					
Temperatura aria esterna (°C)	-10	A -7 (T bival)	B 2	C 7	D 12
PLR – Fattore di carico climatico	1,00	0,88	0,54	0,35	0,15
P design – Potenza di progetto	2,40				
DC – Potenza a pieno carico		2,33	2,57	2,80	2,63
COP' a pieno carico		2,73	3,11	3,71	3,92
COP a carico parziale		2,67	4,10	4,85	3,07
CR – Fattore di carico	>1	1,00	0,50	0,30	0,14
f COP – Fattore correttivo	1	1,00	1,32	1,31	0,78

RAFFRESCAMENTO			
	Fattore di carico	Temperatura esterna (°C)	EER
EER1	100%	35	3,23
EER2	75%	30	4,90
EER3	50%	25	7,40
EER4	25%	20	9,70

AMW 35 ST N – AARIA START 35 N

RISCALDAMENTO					
Prestazioni a pieno carico					
	Prestazioni a pieno carico UNI EN 14511		Prestazioni a carico parziale UNI EN 14825		
Temperatura aria interna	20°C		20°C		
Temperatura aria esterna	Capacità nominale (kW)	COP	COP		
-7	2,93	2,69	2,68		
2	3,10	3,09	4,06		
7	3,50	3,71	4,85		
12	3,30	3,89	3,19		
Prestazioni a carico parziale					
Temperatura esterna (°C)	-10	A -7 (T bival)	B 2	C 7	D 12
PLR – Fattore di carico climatico	1,00	0,88	0,54	0,35	0,15
P design – Potenza di progetto	2,80				
DC – Potenza a pieno carico		2,93	3,10	3,50	3,30
COP' a pieno carico		2,69	3,09	3,71	3,89
COP a carico parziale		2,68	4,06	4,85	3,19
CR – Fattore di carico	>1	1,00	0,49	0,28	0,13
f COP – Fattore correttivo	1	1,00	1,31	1,31	0,82

RAFFRESCAMENTO			
	Fattore di carico	Temperatura esterna (°C)	EER
EER1	100%	35	2,90
EER2	75%	30	4,60
EER3	50%	25	7,30
EER4	25%	20	11,20

CONDIZIONAMENTO

Condizionatori d'aria mono inverter a parete

AMW 50 ST N – AARIA START 50 N

RISCALDAMENTO					
Prestazioni a pieno carico					
	Prestazioni a pieno carico UNI EN 14511		Prestazioni a carico parziale UNI EN 14825		
Temperatura aria interna	20°C		20°C		
Temperatura aria esterna	Capacità nominale (kW)	COP	COP		
-7	4,31	2,69	2,50		
2	4,83	3,07	4,00		
7	5,20	3,71	5,10		
12	5,09	3,87	4,64		
Prestazioni a carico parziale					
		A	B	C	D
Temperatura esterna (°C)	-10	-7 (T bival)	2	7	12
PLR – Fattore di carico climatico	1,00	0,88	0,54	0,35	0,15
P design – Potenza di progetto	4,60				
DC – Potenza a pieno carico		4,31	4,83	5,20	5,09
COP* a pieno carico		2,69	3,07	3,71	3,87
COP a carico parziale		2,50	4,00	5,10	4,64
CR – Fattore di carico	>1	1,00	0,51	0,31	0,14
f COP – Fattore correttivo	1	1,00	1,30	1,37	1,20

RAFFRESCAMENTO			
	Fattore di carico	Temperatura esterna (°C)	EER
EER1	100%	35	3,23
EER2	75%	30	4,60
EER3	50%	25	7,00
EER4	25%	20	10,30

AMW 70 ST N – AARIA START 70 N

RISCALDAMENTO					
Prestazioni a pieno carico					
	Prestazioni a pieno carico UNI EN 14511		Prestazioni a carico parziale UNI EN 14825		
Temperatura aria interna	20°C		20°C		
Temperatura aria esterna	Capacità nominale (kW)	COP	COP		
-7	5,69	2,65	2,50		
2	6,38	3,07	4,00		
7	5,60	3,71	5,10		
12	6,57	3,92	4,16		
Prestazioni a carico parziale					
		A	B	C	D
Temperatura esterna (°C)	-10	-7 (T bival)	2	7	12
PLR – Fattore di carico climatico	1,00	0,88	0,54	0,35	0,15
P design – Potenza di progetto	5,60				
DC – Potenza a pieno carico		5,69	6,38	5,60	6,57
COP* a pieno carico		2,65	3,07	3,71	3,92
COP a carico parziale		2,50	4,00	5,10	4,16
CR – Fattore di carico	>1	1,00	0,47	0,35	0,13
f COP – Fattore correttivo	1	1,00	1,30	1,37	1,06

RAFFRESCAMENTO			
	Fattore di carico	Temperatura esterna (°C)	EER
EER1	100%	35	3,23
EER2	75%	30	4,95
EER3	50%	25	7,80
EER4	25%	20	12,20

LIMITI DI FUNZIONAMENTO

Modalità	Temperatura		Min	Max
	Aria ambiente (B.S.)	°C		
Raffreddamento	Aria ambiente (B.S.)	°C	21	35
	Aria esterna (B.S.)	°C	-10	43
Riscaldamento	Aria ambiente (B.S.)	°C	10	27
	Aria esterna (B.S.)	°C	-15	24

I limiti sono basati sulle seguenti condizioni:

- lunghezza tubazioni: 5m
- dislivello: 0m
- portata d'aria: massima

STRUTTURA

UNITÀ ESTERNA MODELLI 25 N - 35 N

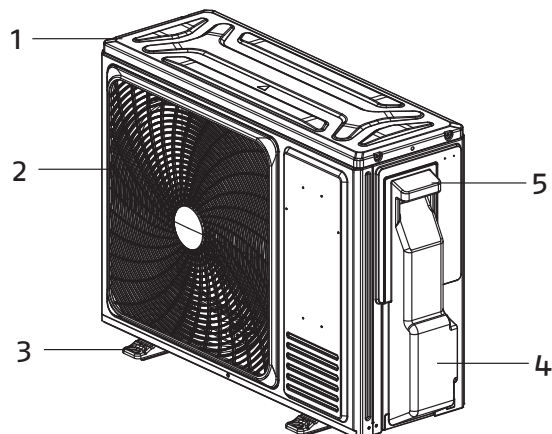

1. Pannello superiore
2. Griglia di protezione ventilatore
3. Staffa di sostegno
4. Pannello copriattacchi
5. Maniglia per la movimentazione
6. Scambiatore di calore

7. Elettroventilatore
8. Compressore rotativo
9. Separatore di aspirazione
10. Attacco del gas
11. Attacco del liquido
12. Filtro

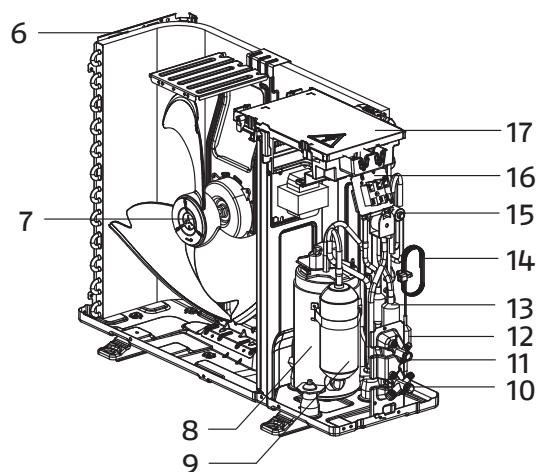

13. Silenziatore
14. Capillare
15. Valvola di inversione ciclo
16. Morsettiera per collegamenti elettrici
17. Coperchio del quadro elettrico

UNITÀ ESTERNA MODELLO 50 N

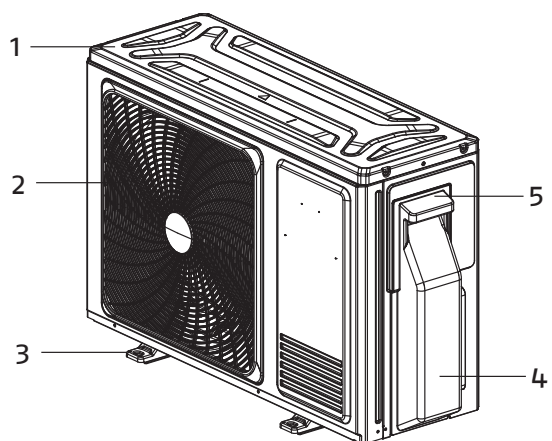

1. Pannello superiore
2. Griglia di protezione ventilatore
3. Staffa di sostegno
4. Pannello copriattacchi
5. Maniglia per la movimentazione
6. Scambiatore di calore

7. Elettroventilatore
8. Compressore rotativo
9. Separatore di aspirazione
10. Attacco del gas
11. Attacco del liquido
12. Silenziatore

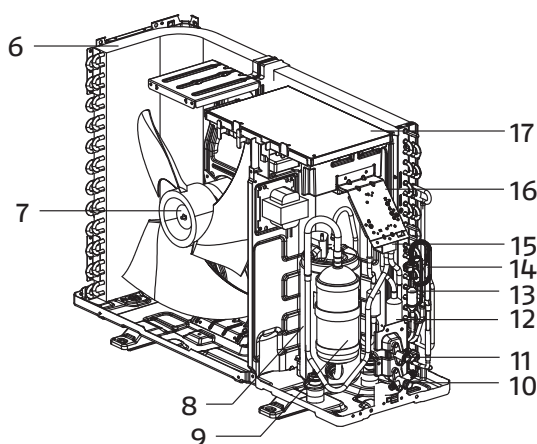

13. Filtro
14. Capillare
15. Valvola di inversione ciclo
16. Morsettiera per collegamenti elettrici
17. Coperchio del quadro elettrico

CONDIZIONAMENTO

Condizionatori d'aria mono inverter a parete

UNITÀ ESTERNA MODELLO 70 N

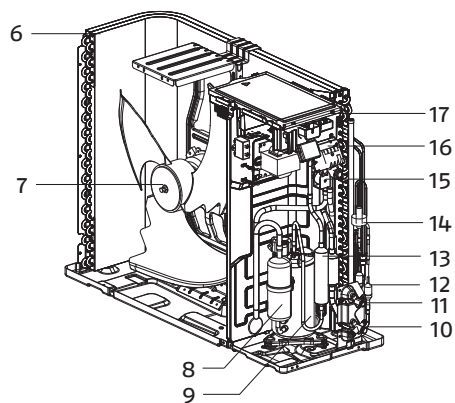
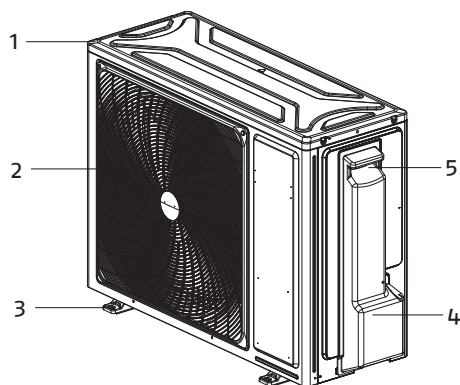

- 1. Pannello superiore
- 2. Griglia di protezione ventilatore
- 3. Staffa di sostegno
- 4. Pannello copriattacchi
- 5. Maniglia per la movimentazione
- 6. Scambiatore di calore

- 7. Elettroventilatore
- 8. Compressore rotativo
- 9. Separatore di aspirazione
- 10. Attacco del gas
- 11. Attacco del liquido
- 12. Filtro

- 13. Silenziatore
- 14. Valvola d'espansione elettronica
- 15. Valvola di inversione ciclo
- 16. Morsettiera per collegamenti elettrici
- 17. Coperchio del quadro elettrico

UNITÀ INTERNA

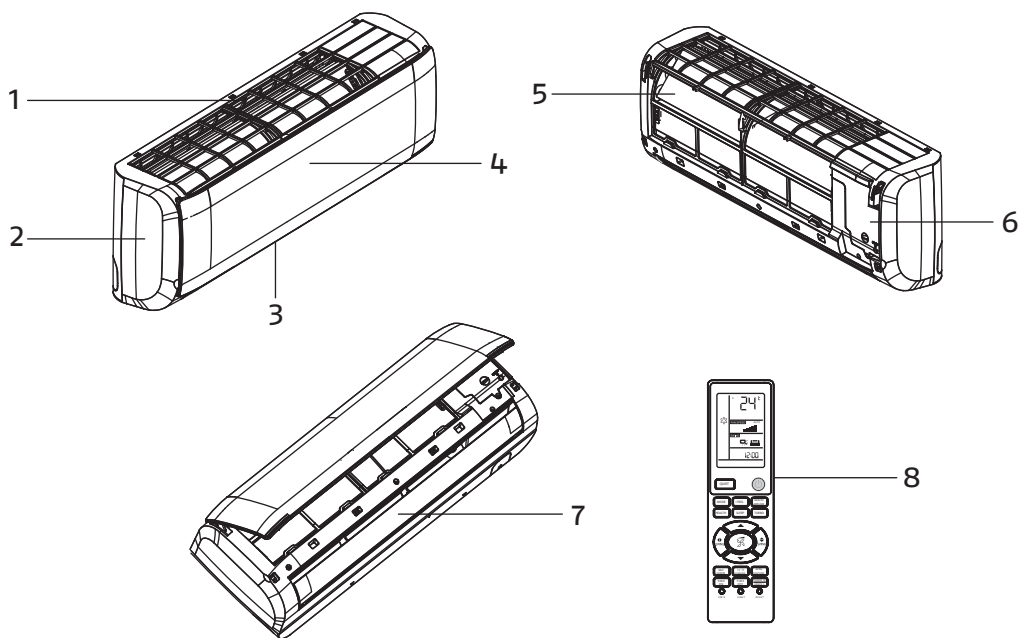

- 1. Ripresa aria
- 2. Mobile di copertura
- 3. Mandata aria

- 4. Pannello frontale
- 5. Filtro aria
- 6. Coperchio quadro elettrico

- 7. Deflettori motorizzati
- 8. Telecomando

DIMENSIONI D'INGOMBRO, POSIZIONAMENTO E ATTACCHI

SPAZI DI RISPETTO E POSIZIONAMENTO UNITÀ ESTERNA

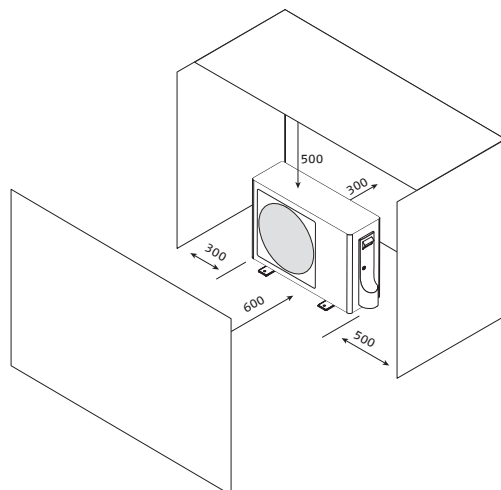

DIMENSIONI UNITÀ ESTERNA

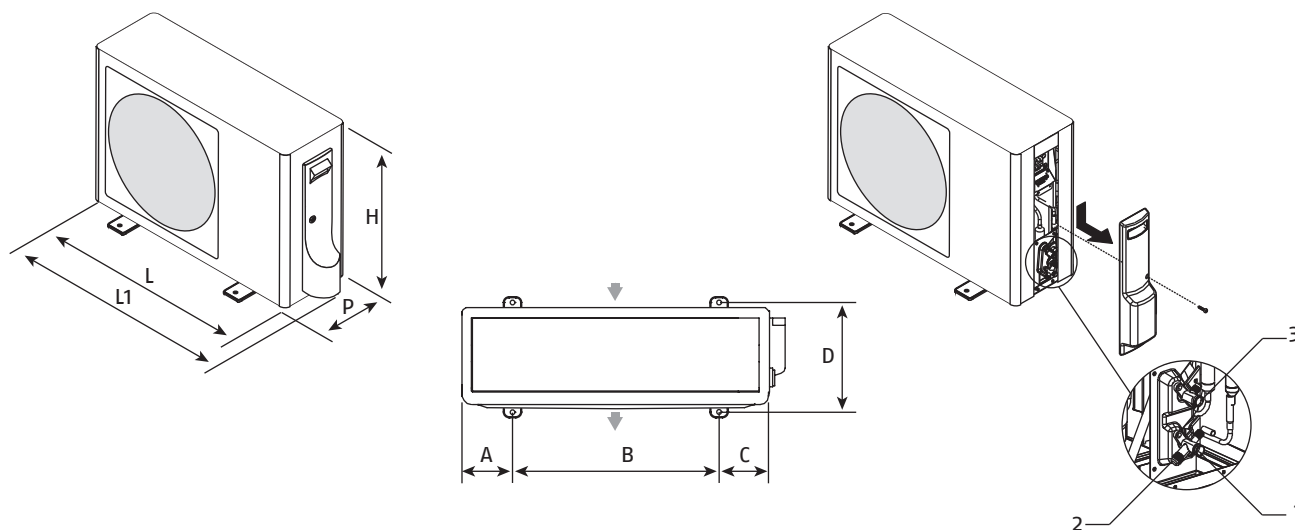

1. Attacco del gas

2. Attacco di servizio

3. Attacco del liquido

	Unità esterna	U.M.	25 N	35 N	50 N	70 N
Dimensioni prodotto						
	H	mm	544	544	553	705
	L	mm	700	700	800	890
	L1	mm	777	777	860	969
	P	mm	245	245	275	340
	Peso	kg	22,8	23,5	32,7	44,0
Dimensioni impronta a terra						
	A	mm	139	139	130	130
	B	mm	500	500	510	630
	C	mm	61	61	160	130
	D	mm	256	256	313	374
Attacchi connessioni						
	Attacco del liquido	Pollici	1/4	1/4	1/4	1/4
	Attacco del gas	Pollici	3/8	3/8	1/2	1/2
	Attacco di carica	Pollici	1/2	1/2	1/2	1/2
	Attacco del liquido	mm	6,35	6,35	6,35	6,35
	Attacco del gas	mm	9,52	9,52	12,7	12,7
	Attacco di carica	mm	12,7	12,7	12,7	12,7

CONDIZIONAMENTO

Condizionatori d'aria mono inverter a parete

UNITÀ INTERNA

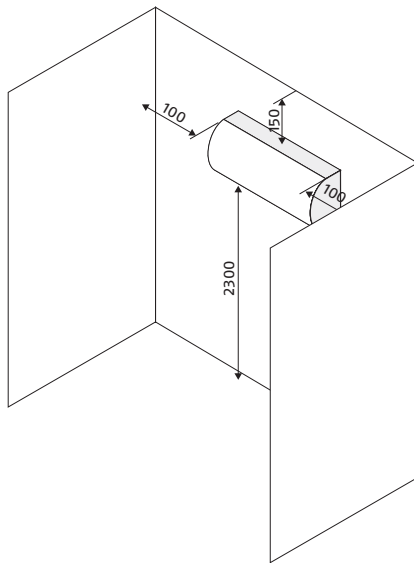

DIMA DI MONTAGGIO

MODELLO 25 N - 35 N

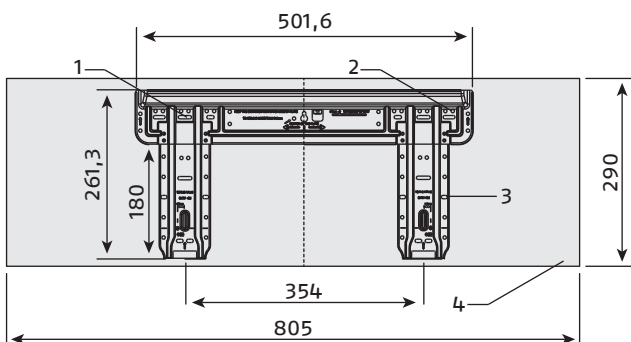

MODELLO 50 N - 70 N

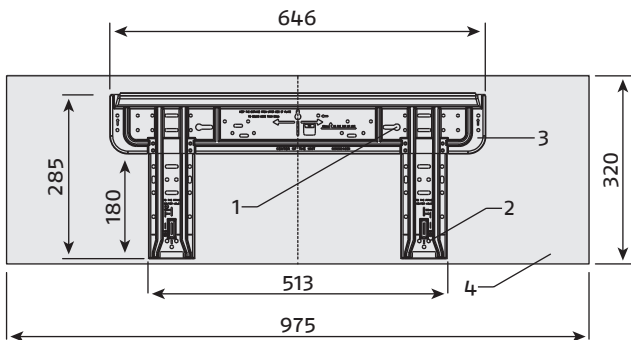

1. Asole per il fissaggio
2. Fori per il fissaggio

3. Supporto metallico
4. Ingombro apparecchio

DIMENSIONI UNITÀ INTERNA

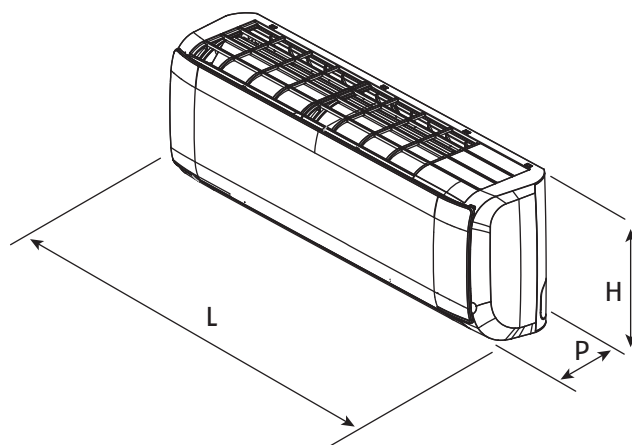

Unità interna	U.M.	25 N	35 N	50 N	70 N
Dimensioni prodotto					
H	mm	290	290	320	320
L	mm	805	805	975	975
P	mm	200	200	220	220
Peso	kg	8,3	8,3	11,6	11,6

LUOGO DI INSTALLAZIONE

L'ubicazione degli apparecchi **RIELLO**, deve essere stabilita dal progettista dell'impianto o da persona competente in materia e deve tenere conto sia delle esigenze prettamente tecniche, sia di eventuali Legislazioni locali vigenti, che prevedono l'ottenimento di specifiche autorizzazioni (es.: regolamenti urbanistici, architettonici, sull'inquinamento ambientale ecc.).

È quindi consigliabile, prima di effettuare l'installazione dell'apparecchio, ottenere le necessarie autorizzazioni.

È destinato ad essere installato all'aperto.

È necessario evitare:

- il posizionamento in cavedi e/o bocche di lupo
- ostacoli o barriere che causino il ricircolo dell'aria di espulsione
- luoghi con presenza di atmosfere aggressive, esplosive o fluidi infiammabili
- luoghi angusti in cui il livello sonoro dell'apparecchio possa venire esaltato da riverberi o risonanze
- la vicinanza a camere da letto e luoghi di riposo
- il posizionamento negli angoli dove è solito il depositarsi di polveri, foglie e quant'altro possa ridurre l'efficienza dell'apparecchio ostruendo il passaggio d'aria
- che l'espulsione dell'aria dall'apparecchio possa penetrare nei locali abitati attraverso porte o finestre, provocando situazioni di fastidio alle persone
- che l'espulsione dell'aria dall'apparecchio sia contrastata da vento contrario
- irraggiamento solare e prossimità a fonti di calore

CONDIZIONAMENTO

Condizionatori d'aria mono inverter a parete

COLLEGAMENTO FRIGORIFERO

Le tubazioni frigorifere devono rispettare le lunghezze ed i dislivelli indicati nella seguente tabella.

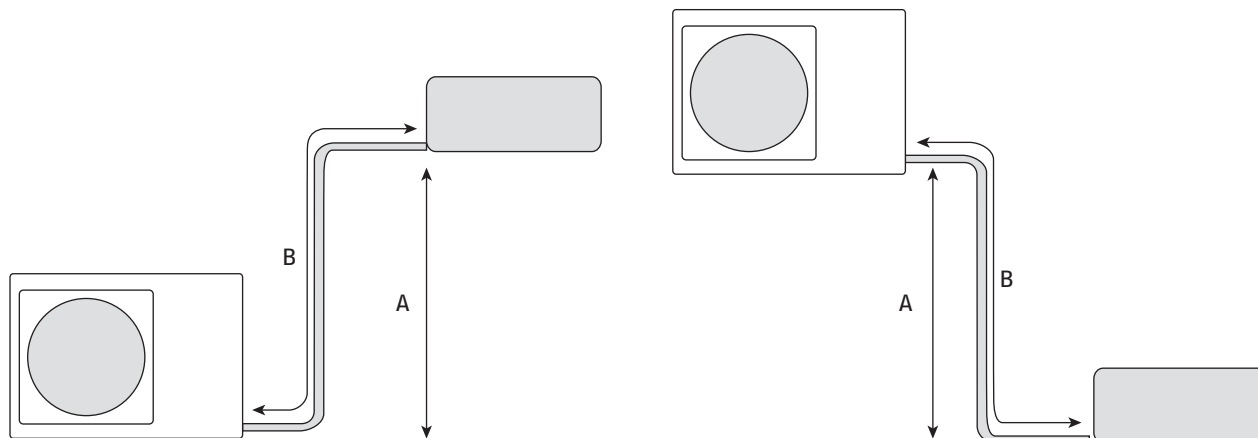

Modello		25 N	35 N	50 N	70 N
A	m	10	10	15	15
B	m	15	20	25	25
Lunghezza massima con la carica di fabbrica	m	5	5	7	7
Carica aggiuntiva	g/m	20	20	20	20

Utilizzare tubi tubazioni con lo spessore indicato nella tabella seguente:

Tubazione Ø		Spessore
mm	pollici	mm
6,35	1/4	0,8
9,52	3/8	0,8
12,70	1/2	0,8
15,88	5/8	1,0

Pressione massima di esercizio 4,3 Mpa.

Le dimensioni e il posizionamento degli attacchi frigoriferi di Riello AMW ST N sono riportati di seguito.

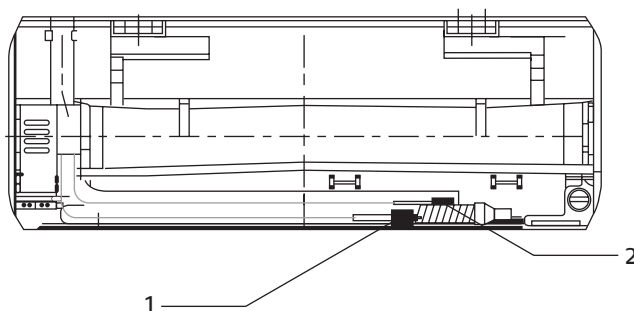

1. Attacco del gas

2. Attacco del liquido

Modello		25 N	35 N	50 N	70 N
Attacco del liquido	Pollici	1/4	1/4	1/4	1/4
Attacco del gas	Pollici	3/8	3/8	1/2	1/2
Attacco del liquido	mm	6,35	6,35	6,35	6,35
Attacco del gas	mm	9,52	9,52	12,7	12,7

COLLEGAMENTI ELETTRICI

AARIA START N lascia la fabbrica completamente cablato e necessita solamente del collegamento alla rete di alimentazione elettrica, dell'installazione di un sezionatore di linea lucchettabile e del collegamento all'unità interna.

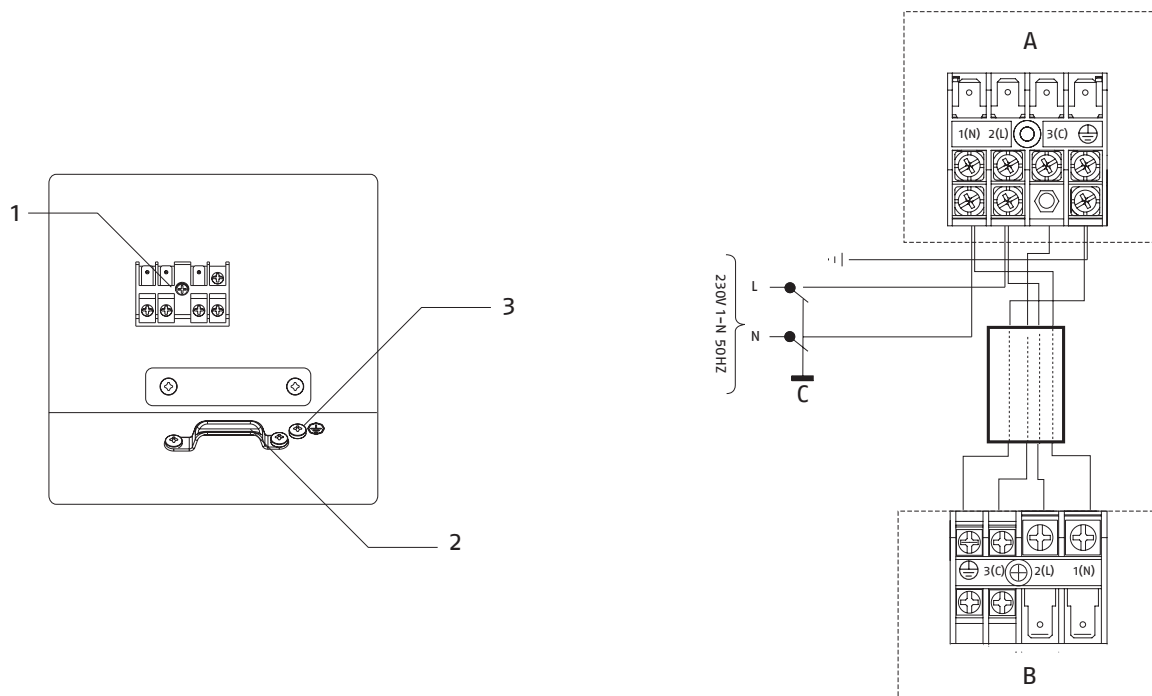

1. Morsettiera
2. Fermacavo
3. Vite di terra

- A. Unità esterna
- B. Unità interna
- C. Interruttore generale impianto

Per il dimensionamento del cavo di alimentazione elettrica e degli apparecchi di sicurezza, utilizzare la tabella di seguito riportata:

Modello		25 N	35 N	50 N	70 N
Grado di protezione	IP	X4	X4	X4	X4
Protezione da cortocircuito	A	20,00	20,00	25,00	25,00
Protezione da sovracorrente	A	10,00	10,00	13,00	15,00
Protezione di terra	A	20	20	25	25
Corrente residua	mA	30,00	30,00	30,00	30,00
Corrente di spunto	A	1,40	1,40	2,30	2,60
Cavo di alimentazione	Tipo	H07RN-F	H07RN-F	H07RN-F	H07RN-F
Cavo di alimentazione	n. x mm ²	3 x 1	3 x 1,5	3 x 1,5	3 x 1,5
Cavo di segnale	n. x mm ²	4 x 1	4 x 1	4 x 1	4 x 1

AMW ST N lascia la fabbrica completamente cablato e necessita solamente del collegamento all'unità esterna.

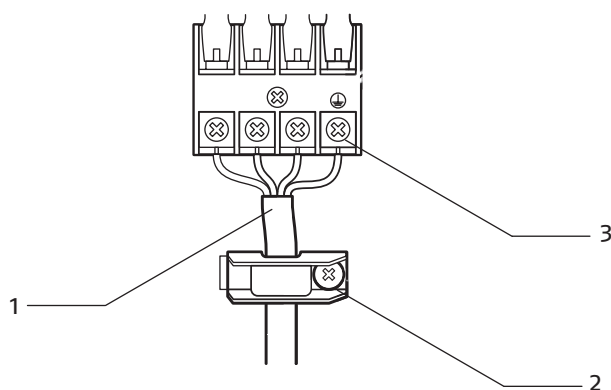

1. Cavo di collegamento all'unità esterna

2. Fermacavo

3. Morsetto

CONDIZIONAMENTO

Condizionatori d'aria mono inverter a parete

TELECOMANDO

Il controllo, la regolazione e la programmazione vengono effettuate con il telecomando a raggi infrarossi. In base alle temperature rilevate dalle sonde presenti nell'unità interna, nel telecomando e da quelle sull'unità esterna, l'elettronica modula il funzionamento dell'apparecchio.

Il display a bordo dell'unità interna visualizza:

Simbolo	Descrizione
	Permette l'accensione e lo spegnimento dell'apparecchio
	Attiva la funzione Silenzioso
	Seleziona la velocità di ventilazione tra: minima, media, massima e automatica
	Permette di selezionare le diverse modalità di funzionamento Automatico, Raffreddamento, Riscaldamento, Deumidificazione, Ventilazione)
	Attiva la funzione IFeel
	Attiva la funzione Flusso aria indiretto
	Funzione non disponibile
	Attiva la funzione Notte
	Attiva la funzione Massima potenza
	Aumenta o diminuisce il valore del parametro selezionato
	Funzione non disponibile
	Attiva e disattiva il movimento automatico del deflettore orizzontale o lo ferma in una posizione precisa
	Attiva la funzione Pulizia automatica
	Funzione non disponibile
	Consente la modifica del canale di trasmissione A-B del telecomando con l'unità, la modifica della scala dell'unità di misura della temperatura tra Celsius e Fahrenheit e attiva la funzionalità 10°C in Riscaldamento
	Consente l'accesso alle impostazioni del Timer di accensione
	Consente l'accesso alle impostazioni del Timer di spegnimento
	Conferma/cancella le impostazioni effettuate
	Consente di bloccare i tasti del telecomando
	Consente di illuminare il display
	Consente di aggiornare l'orario

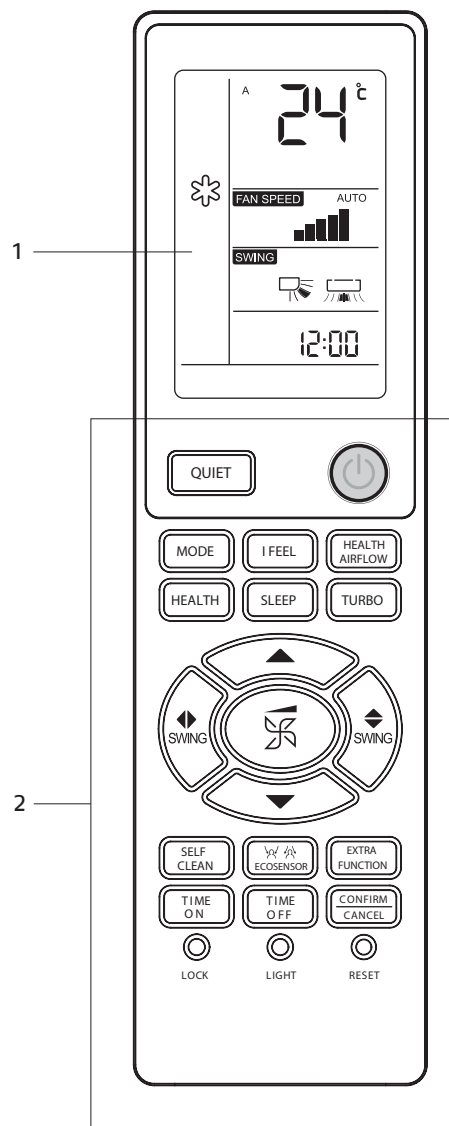



















1. Display
2. Tasti per funzioni

DISPLAY UNITÀ INTERNA

Nel display del telecomando è possibile visualizzare le impostazioni effettuate e le condizioni climatiche rilevate in ambiente. Il display è suddiviso in aree omogenee per tipologia di funzione.

Il display a bordo dell'unità interna visualizza:

Simbolo	Descrizione
WIFI (opzionale)	
	Collegamento wifi attivo. La connessione WiFi è garantita con modulo accessorio.
Modalità di funzionamento	
	Modalità Automatico attiva
	Modalità Raffreddamento attiva
	Modalità Riscaldamento attiva
	Modalità Deumidificazione attiva
	Modalità Ventilazione attiva
Blocco tasti	
	Tasti del telecomando bloccati
Funzioni	
	Funzione I FEEL attiva
	Funzione Notte attiva
	Funzione Salute attiva
Impostazioni del timer	
	Valore d'impostazione del timer o visualizzazione ora corrente
ON	Timer accensione attivo
OFF	Timer spegnimento attivo
Impostazioni del deflettore motorizzato	
	Posizione deflettore orizzontale
	Posizione deflettore verticale
AUTO	Funzionamento automatico del deflettore
Impostazioni del ventilatore	
	Velocità del ventilatore impostata
AUTO	Velocità automatica attiva
	Funzione Silenzioso attiva
	Funzione Massima potenza attiva
Impostazioni climatiche	
	1. Valore della temperatura rilevata in ambiente 2. Valore della temperatura desiderata quando si agisce sul tasto 
	Trasmissione segnale alla pressione dei tasti

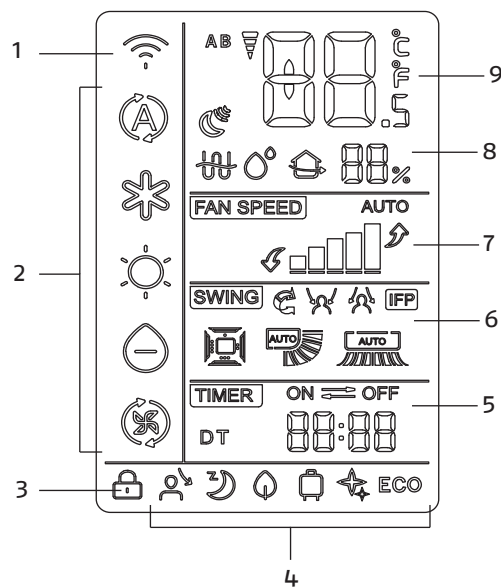

1. Wifi
2. Modalità di funzionamento
3. Blocco tasti
4. Funzioni
5. Impostazioni Timer
6. Impostazioni Deflettore motorizzato
7. Impostazioni ventilatore
8. Impostazioni umidità
9. Impostazioni climatiche

CONDIZIONAMENTO

Condizionatori d'aria mono inverter a parete

DESCRIZIONE PER CAPITOLATO

AARIA START N

Unità esterna monosplit. Il prodotto è caratterizzato da:

- Mobile di copertura in lamiera preverniciata
- Griglia di mandata in ABS
- Gruppo elettroventilante costituito da ventola elicoidale e motore a velocità regolabile
- Batteria di scambio costituita da tubi di rame e alette in alluminio turbolenziate. Le batterie sono trattate contro la salsedine mediante due rivestimenti: uno strato di resina acrilica ed un secondo strato di materiale idrofilico
- Compressore R32 rotary montato su supporti antivibranti e collocato in apposito vano
- Scheda di controllo a microprocessore con sistema di regolazione PAM e PWM DC inverter in corrente continua
- Valvola di espansione elettronica per la taglia 70, capillare per le altre taglie
- Esteso campo di funzionamento dell'unità esterna per temperature fino a -25°C in riscaldamento e fino a 46°C in raffrescamento
- Elevata efficienza energetica. Fino alla classe A++ in raffrescamento e A+ in riscaldamento
- Unità esterna completa di copri attacchi e 4 antivibranti

AMW ST N (parete)

Unità interna per installazione a parete. Il prodotto è caratterizzato da:

- Mobile di copertura in materiale plastico autoestinguente
- Pannello frontale con DISPLAY LED a scomparsa
- Gruppo elettroventilante costituito da ventola tangenziale e motore a 4 velocità regolabile
- Batteria di scambio costituita da tubi di rame e alette in alluminio turbolenziate con trattamento idrofilico
- Sistema filtrante con filtri acrilici rigenerabili. A corredo vengono forniti n. 1 filtro antibatterico (verde), n. 1 filtro foto catalitico (nero), n. 1 filtro antiformaldeide (imballo in cartone)
- Possibilità di dirigere il flusso d'aria nelle in più direzioni grazie agli swing verticale e orizzontale
- Funzione QUIET per un funzionamento ultra silenzioso min 18 dB(A) per la taglia 25
- Funzione Auto 10°C, è possibile impostare l'accensione automatica quando la temperatura ambientale scende sotto i 10°C
- Funzione AUTO RESTART Riavvio automatico del climatizzatore dopo un'interruzione di corrente
- Contatto presenza per l'attivazione o disattivazione da remoto con logica di room card o contatto finestra

TELECOMANDO

Il controllo, la regolazione e la programmazione vengono effettuate con il telecomando a raggi infrarossi (con sensore di temperatura incorporato) le cui modalità funzionali e di impiego sono descritte nel manuale utente.

Le pompe di calore AARIA START N sono conformi alle Direttive Europee:

- Direttiva Bassa Tensione 2014/35/UE
- Direttiva Compatibilità Elettromagnetica 2014/30/UE
- Direttiva RoHS 2011/65/UE
- Direttiva ErP 2009/125/CE e regolamento 2012/206/CE
- Direttiva RAEE 2012/19/UE
- Regolamento f-Gas 2014/517/UE

RIELLO

RIELLO S.p.A. -
37045 Legnago (VR) Italia
tel. +39 0442 630111



www.riello.it



Riello si riserva il diritto di modificare le informazioni e le specifiche contenute nel presente documento in qualsiasi momento e senza preavviso. I contenuti e le informazioni qui riportati sono da considerarsi esclusivamente a scopo informativo e non hanno l'intento di fornire consulenza legale o professionale. Questo documento, pertanto, non può essere considerato vincolante nei confronti di terzi.

