



DOMUS HYBRID 35 B/200 SOLAR

ISTRUZIONI PER L'INSTALLATORE E PER IL SERVIZIO TECNICO DI ASSISTENZA

RIELLO

GAMMA

MODELLO	CODICE
DOMUS HYBRID 35 B/200 SOLAR	20120780

ACCESSORI

Per gli accessori dedicati vedere il Listocatalogo RIELLO e la scheda prodotto.

RANGE RATED

Questa caldaia può essere adeguata al fabbisogno termico dell'impianto, è infatti possibile impostare la portata massima per il funzionamento in riscaldamento della caldaia stessa. Fare riferimento al capitolo "Regolazioni" per la taratura.

Una volta impostata la potenza desiderata (massimo riscaldamento parametro 23) riportare il valore sull'etichetta autoadesiva a corredo.

Per successivi controlli e regolazioni riferirsi quindi al valore impostato.

Gentile Cliente,

La ringraziamo per aver preferito una caldaia **RIELLO**, un prodotto moderno, di qualità, in grado di assicurarLe il massimo benessere per lungo tempo con elevata affidabilità e sicurezza; in modo particolare se sarà affidato ad un Servizio Tecnico di Assistenza **RIELLO**, che è specificatamente preparato ed addestrato per effettuare la manutenzione periodica, potrà mantenerlo al massimo livello di efficienza, con minori costi di esercizio ed, in caso di necessità, disporre di ricambi originali.

Questo libretto di istruzione contiene importanti informazioni e suggerimenti che devono essere osservati per una più semplice installazione ed il miglior uso possibile della caldaia **DOMUS HYBRID SOLAR**.

Rinnovati ringraziamenti
Riello S.p.A.

CONFORMITÀ

I gruppi termici a condensazione **DOMUS HYBRID SOLAR** sono conformi a:

- Direttiva 2009/142/CE in materia di apparecchi a gas
- Direttiva Rendimenti Articolo 7(2) e Allegato III della 92/42/CEE
- Direttiva Compatibilità Elettromagnetica 2014/30/UE
- Direttiva Bassa Tensione 2014/35/UE
- Direttiva 2009/125/CE Progettazione ecocompatibile dei prodotti connessi all'energia
- Direttiva 2010/30/UE Indicazione del consumo di energia mediante etichettatura
- Regolamento Delegato (UE) N. 811/2013
- Regolamento Delegato (UE) N. 813/2013
- Regolamento Delegato (UE) N. 814/2013



GARANZIA

Il prodotto **RIELLO** gode di una garanzia convenzionale (valida per l'Italia, la Repubblica di San Marino e la Città del Vaticano), a partire dalla data di convalida da parte del Servizio Tecnico di Assistenza **RIELLO** della Sua Zona. La invitiamo quindi a rivolgersi tempestivamente al suddetto Servizio Tecnico di Assistenza **RIELLO** il quale a TITOLO GRATUITO effettuerà la messa in funzione del prodotto alle condizioni specificate nel CERTIFICATO DI GARANZIA, certificato che verrà fornito dal Servizio Tecnico di Assistenza contestualmente alla messa in funzione del prodotto.

Per informazioni sui prodotti ed i servizi forniti da Riello SpA contattare:

www.riello.it
Pagine Bianche alla voce Riello SpA
199 10 18 18 *

(* Il costo della chiamata da telefono fisso è di 14,25 centesimi di Euro al min Iva inclusa dal lunedì al venerdì dalle 8.00 alle 18.30 e sabato dalle 8.00 alle 13.00. Negli altri orari e nei giorni festivi il costo è di 5,58 centesimi di Euro al min Iva inclusa. Per chiamate da cellulare il costo è legato all'operatore utilizzato).

 Il prodotto deve essere destinato all'uso previsto da **RIELLO** per il quale è stato espressamente realizzato. È esclusa qualsiasi responsabilità contrattuale ed extracontrattuale di **RIELLO** per danni causati a persone, animali o cose, da errori d'installazione, di regolazione, di manutenzione e da usi impropri.

1 GENERALITÀ	4	3.10	Regolazione della temperatura acqua di raffreddamento	38
1.1 Avvertenze generali	4	3.11	Messa in funzione dell'apparecchio	38
1.2 Regole fondamentali di sicurezza	4	3.12	Funzione di sblocco	38
1.3 Descrizione dell'apparecchio	4	3.13	Configurazione della caldaia	38
1.4 Dispositivi di sicurezza	5	3.14	Gestione zone	39
1.5 Struttura	6	3.15	Funzione caricamento semiautomatico	40
1.6 Pannello controllo remoto (REC10H)	7	3.16	Funzione antilegionella	40
1.7 Accesso ai parametri tecnici	12	3.17	Funzione scaldamassetto	41
1.8 Dati tecnici	13	3.18	Funzione programma orario	41
1.9 Movimentazione	17	3.19	Regole di integrazione caldaia e pompa di calore	42
1.10 Posizionamento sonde	17	3.20	REC10H come regolatore ambientale	42
1.11 Posizionamento sonde	18	3.21	Configurazione della pompa di calore	44
1.12 Circuito idraulico	21	3.22	Impostazione parametri regolatore solare	44
1.13 Schema elettrico	22	3.23	Funzionamento impianto solare	45
1.14 Circolatore	23	3.24	Funzione modulazione pompa collettore solare CS. . .	46
1.15 Circolatore zona principale	24	3.25	Spegnimento	46
1.16 Circolatore solare	25	3.25.1	Spegnimento temporaneo	46
2 INSTALLAZIONE	26	3.25.2	Spegnimento per lunghi periodi	46
2.1 Norme per l'installazione	26	3.26	Segnalazioni ed anomalie	46
2.2 Locale d'installazione	26	3.27	Storico allarmi	48
2.3 L'acqua negli impianti di riscaldamento	26	3.28	Impostazione della termoregolazione	48
2.4 Installazione su impianti esistenti	27	3.28.1	Richiesta da termostato ambiente	49
2.5 Collegamenti idraulici	28	3.28.2	Richiesta da REC10H o sonda ambiente	50
2.6 Raccolta condensa	29	3.28.3	Raffrescamento (se attivata pompa di calore in raffrescamento)	51
2.7 Collegamenti elettrici	29	3.29	Regolazioni	52
2.8 Installazione della sonda esterna	30	3.30	Trasformazione gas	55
2.9 Collegamento gas	31	4 MANUTENZIONE	55	
2.10 Scarico fumi e aspirazione aria comburente	31	4.1	Manutenzione ordinaria	55
2.11 Caricamento e svuotamento impianti	34	4.2	Manutenzione straordinaria	56
3 ACCENSIONE E FUNZIONAMENTO	36	4.3	Suggerimenti per una corretta eliminazione dell'aria dal circuitto riscaldamento e dalla caldaia	56
3.1 Verifiche preliminari	36	4.4	Verifica dei parametri di combustione	56
3.2 Accensione	36	4.5	Autodiagnosi pulizia scambiatore primario	57
3.3 Aggiunta dispositivi	37	4.6	Reset sistema	58
3.4 Attivazione circolatore acqua pompa di calore	37	4.7	Configurazione del sistema	58
3.5 Estate (☀)	37	4.8	Sostituzione REC10H	59
3.6 Inverno (❄)	37	4.11	Pulizia della caldaia e smontaggio dei componenti interni	60
3.7 Regolazione della temperatura acqua di riscaldamento senza sonda esterna collegata	37	4.9	Sostituzione scheda AKLO6N	60
3.8 Regolazione della temperatura acqua di riscaldamento con sonda esterna collegata	37	4.10	Manutenzione POMPA DI CALORE	60
3.9 Regolazione della temperatura acqua sanitaria	38			

In alcune parti del libretto sono utilizzati i simboli:











= per azioni che richiedono particolare cautela ed adeguata preparazione



= per azioni che NON DEVONO essere assolutamente eseguite











1 GENERALITÀ

1.1 Avvertenze generali

-  Dopo aver tolto l'imballo assicurarsi dell'integrità e della completezza della fornitura ed in caso di non rispondenza, rivolgersi all'Installatore/Rivenditore che ha venduto la caldaia.
-  L'installazione della caldaia **DOMUS HYBRID SOLAR** dev'essere effettuata da impresa abilitata ai sensi del DM n. 37 del 22/01/08 e successive modifiche, che a fine lavoro rilasci al proprietario la dichiarazione di conformità di installazione realizzata a regola d'arte, cioè in ottemperanza alle Norme vigenti ed alle indicazioni fornite nel libretto di istruzione a corredo dell'apparecchio.
-  La caldaia **DOMUS HYBRID SOLAR** dev'essere destinata all'uso previsto per il quale è stata espressamente realizzata. È esclusa qualsiasi responsabilità contrattuale ed extracontrattuale del costruttore per danni causati a persone, animali o cose, da errori d'installazione, di regolazione, di manutenzione e da usi impropri.
-  In caso di fuoriuscite d'acqua scollegare la caldaia dalla rete di alimentazione elettrica, chiudere l'alimentazione idrica ed avvisare, con sollecitudine, il Servizio Tecnico di Assistenza oppure personale professionalmente qualificato.
-  Verificare periodicamente che la pressione di esercizio dell'impianto idraulico sia compresa tra 1 e 1,2 bar con l'impianto a freddo. In caso contrario contattare il Servizio Tecnico di Assistenza oppure personale professionalmente qualificato.
-  Il non utilizzo della caldaia per un lungo periodo comporta l'effettuazione almeno delle seguenti operazioni:
 - posizionare l'interruttore generale dell'impianto su "spento"
 - chiudere i rubinetti del combustibile e dell'acqua dell'impianto termico
 - svuotare l'impianto termico se c'è pericolo di gelo.
-  La manutenzione della caldaia dev'essere eseguita almeno una volta l'anno.
-  Questo libretto è parte integrante della caldaia e di conseguenza dev'essere conservato con cura e dovrà SEMPRE accompagnare la caldaia anche in caso di sua cessione ad altro proprietario o utente oppure di un trasferimento su un altro impianto. In caso di danneggiamento o smarrimento richiederne un altro esemplare al Servizio Tecnico di Assistenza di Zona.
-  Il prodotto a fine vita non dev'essere smaltito come un rifiuto solido urbano ma dev'essere conferito ad un centro di raccolta differenziata.

1.2 Regole fondamentali di sicurezza

Per la sicurezza è bene ricordare che:

-  È vietato l'uso della caldaia ai bambini ed alle persone inabili non assistite.
-  È vietato azionare dispositivi o apparecchi elettrici quali interruttori, elettrodomestici, ecc. se si avverte odore di combustibile o di incombusti. In questo caso:
 - aerare il locale aprendo porte e finestre;
 - chiudere il dispositivo d'intercettazione combustibile;
 - fare intervenire con sollecitudine il Servizio Tecnico di Assistenza **RIELLO** oppure personale professionalmente qualificato.
-  È vietato toccare la caldaia se si è a piedi nudi e con parti del corpo bagnate.
-  È vietato qualsiasi intervento tecnico o di pulizia prima di aver scollegato la caldaia dalla rete di alimentazione elettrica posizionando l'interruttore generale dell'impianto su "spento".
-  È vietato modificare i dispositivi di sicurezza o di regolazione senza l'autorizzazione e le indicazioni del costruttore della caldaia.
-  È vietato tirare, staccare, torcere i cavi elettrici, fuoriuscenti della caldaia, anche se questa è scollegata dalla rete di alimentazione elettrica.
-  È vietato tappare o ridurre dimensionalmente le aperture di aerazione del locale di installazione. Le aperture di aerazione sono indispensabili per una corretta combustione.
-  È vietato esporre l'apparecchio agli agenti atmosferici perché non è progettato per funzionare all'esterno.
-  È vietato lasciare contenitori e sostanze infiammabili nel locale dov'è installato la caldaia.
-  È vietato disperdere nell'ambiente e lasciare alla portata dei bambini il materiale dell'imballo in quanto può essere potenziale fonte di pericolo. Deve quindi essere smaltito secondo quanto stabilito dalla legislazione vigente.

1.3 Descrizione dell'apparecchio

La caldaia a condensazione **DOMUS HYBRID SOLAR** si configura come apparecchio produttore di acqua calda, ad elevata efficienza termica, per impianti di riscaldamento e per uso sanitario, tramite bollitore solare a doppio serpentino della capacità di 200 litri, predisposto con tre vie elettronica per abbinamento ad una pompa di calore. La caldaia **DOMUS HYBRID SOLAR** è predisposta al collegamento esterno ad una pompa di calore Nex Polar per l'integrazione riscaldamento e raffrescamento dell'impianto termico. È composta da uno scambiatore compatto in alluminio monoblocco, a basso contenuto di acqua e a bassa perdita di carico e da un bruciatore premiscelato a microfiamme gestito da un quadro di controllo elettronico, il tutto posto all'interno di una solida mantellatura autopoportante. L'apparecchio è a camera di combustione stagna e, a seconda dell'accessorio scarico fumi, è classificato nelle categorie B23P; B53P; C13, C13x; C33, C33x; C43, C43x; C53, C53x; C83, C83x; C93, C93x. Il ventilatore, costantemente controllato dalla scheda elettronica, serve a smaltire i prodotti della combustione e ad aspirare dall'esterno l'aria comburente.

Le caratteristiche del corpo generatore e del bruciatore consentono prestazioni termotecniche di primo piano.

La camera di combustione e lo sviluppo delle superfici di scambio sono progettate per mantenere bassa la temperatura sulla superficie del bruciatore, al fine di contenere le emissioni, ottenere elevati rendimenti di combustione e migliorare l'affidabilità in fase di accensione. La caldaia **DOMUS HYBRID SOLAR** è completa di valvole di sicurezza, valvole di sfiato, vasi di espansione, rubinetti di scarico, trasduttore di pressione, rubinetto di riempimento manuale, elettrovalvola di riempimento semiautomatico, circolatori per l'impianto di riscaldamento, e tre vie elettronica per il collegamento alla pompa di calore.

La gestione di più zone di riscaldamento e raffrescamento, dirette o miscelate, è realizzabile con l'ausilio di accessori specifici presenti a catalogo.

Le principali **caratteristiche tecniche** della caldaia sono:

- accensione elettronica del bruciatore e rilevazione di fiamma a ionizzazione
- modulazione elettronica di fiamma continua in sanitario e in riscaldamento
- scheda a microprocessore con controllo ingressi, uscite e gestione allarmi
- gestione pneumatica del rapporto aria-gas;
- valvola a 3 vie con attuatore elettrico
- valvola termostatica per regolazione temperatura acqua sanitaria
- pressostato acqua
- display digitale con indicazione della temperatura e dei codici di anomalia
- regolazione della temperatura acqua dei sanitari, di riscaldamento e di raffrescamento
- dispositivo di riempimento impianto automatico intelligente e manuale
- manometro impianto di riscaldamento
- vaso d'espansione sanitario 8 litri
- vaso d'espansione riscaldamento 12 litri
- vaso d'espansione solare
- ventilatore in corrente continua controllato da contagiri ad effetto Hall
- circolatore automodulante a basso consumo per zona diretta di serie
- circolatore impianto/bollitore a basso consumo
- by-pass automatico per circuito riscaldamento
- sonda NTC per il controllo delle temperature di mandata, di ritorno e dell'acqua sanitaria
- campo di temperatura mandata riscaldamento regolabile da 20 a 80°C
- campo di temperatura mandata raffrescamento regolabile da 4 a 20°C
- bollitore solare a doppio serpentino della capacità di 200 litri
- predisposizione per il collegamento a una pompa di ricircolo per il circuito sanitario (accessorio)
- gruppo di ritorno dotato di regolatore di portata, rubinetti di carico/scarico del circuito solare e valvola di non ritorno
- regolatore solare per la gestione dell'impianto solare e della produzione di acqua calda sanitaria
- Range Rated, indica che la caldaia è munita di un dispositivo di adeguamento al fabbisogno termico dell'impianto che permette di regolare, a seconda delle richieste energetiche dell'edificio, la portata termica della caldaia stessa
- circuito idraulico coibentato.

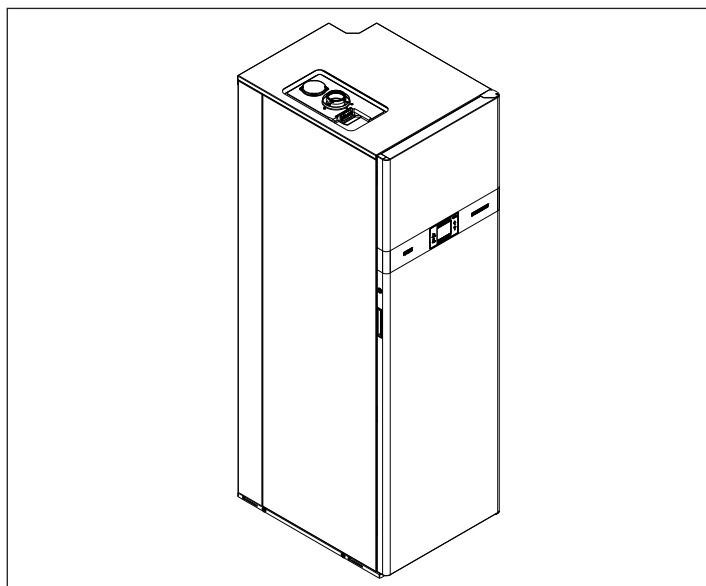

1.4 Dispositivi di sicurezza

I **dispositivi di sicurezza** della caldaia sono::

- autodiagnostica gestita con codici di allarme su display
- controllo con microprocessore della continuità delle due sonde NTC con segnalazione su display
- dispositivo antibloccaggio della valvola tre vie che si attiva automaticamente dopo 24 ore dall'ultimo posizionamento
- dispositivo antibloccaggio del circolatore che si attiva automaticamente dopo 24 ore per 30 secondi dall'ultimo ciclo effettuato
- apparecchiatura di controllo fiamma a ionizzazione che nel caso di mancanza di fiamma interrompe l'uscita del gas
- trasduttore di pressione che impedisce l'accensione in caso di mancanza d'acqua (segnalazione di allarme su display)
- termostato limite di sicurezza che controlla i surriscaldamenti dell'apparecchio garantendo una perfetta sicurezza a tutto l'impianto: segnalazione di allarme su display e ripristino tramite comando di RESET (azzeramento allarme)
- sonda fumi che interviene ponendo la caldaia in stato di arresto di sicurezza se la temperatura dei prodotti della combustione supera la massima temperatura di esercizio dei condotti di evacuazione
- sifone per lo scarico della condensa con galleggiante che impedisce la fuoriuscita dei fumi
- sensore di livello condensa che interviene bloccando la caldaia nel caso in cui il livello di condensa all'interno dello scambiatore superi il limite consentito
- sistema di sicurezza evacuazione fumi insito nel principio di funzionamento pneumatico della valvola gas
- diagnosi sovra temperatura effettuata sia sulla mandata che sul ritorno con doppia sonda (temperatura limite 85°C)
- controllo ventilatore attraverso un dispositivo contagiri ad effetto Hall: la velocità di rotazione del ventilatore viene sempre monitorata
- funzione antigelo di primo livello (adatto per installazioni interne) funzionante anche con caldaia in stand-by che si attiva quando la temperatura dell'acqua scende sotto i 5°C
- valvola di sicurezza a 3 bar sull'impianto di riscaldamento
- valvola di sicurezza a 8 bar sul circuito sanitario
- valvola di sicurezza a 6 bar sul circuito solare
- diagnosi con segnalazione per pulizia scambiatore primario
- diagnosi mancanza di circolazione effettuata attraverso la comparazione delle temperature lette dalle sonde di mandata e ritorno
- protezione del collettore/raffreddamento bollitore
- antigrippaggio della pompa del circuito solare.

! L'intervento dei dispositivi di sicurezza indica un malfunzionamento della caldaia potenzialmente pericoloso, pertanto contattare immediatamente il Servizio di Assistenza Tecnica.

Pertanto è possibile, dopo una breve attesa, provare a rimettere in servizio la caldaia (vedi capitolo "Accensione").

! La caldaia non deve, neppure temporaneamente, essere messa in servizio con i dispositivi di sicurezza non funzionanti o manomessi.

⊖ La sostituzione dei dispositivi di sicurezza dev'essere effettuata dal Servizio di Assistenza Tecnica, utilizzando esclusivamente componenti originali del costruttore.

Dopo aver eseguito la riparazione verificare il corretto funzionamento della caldaia.

1.5 Struttura

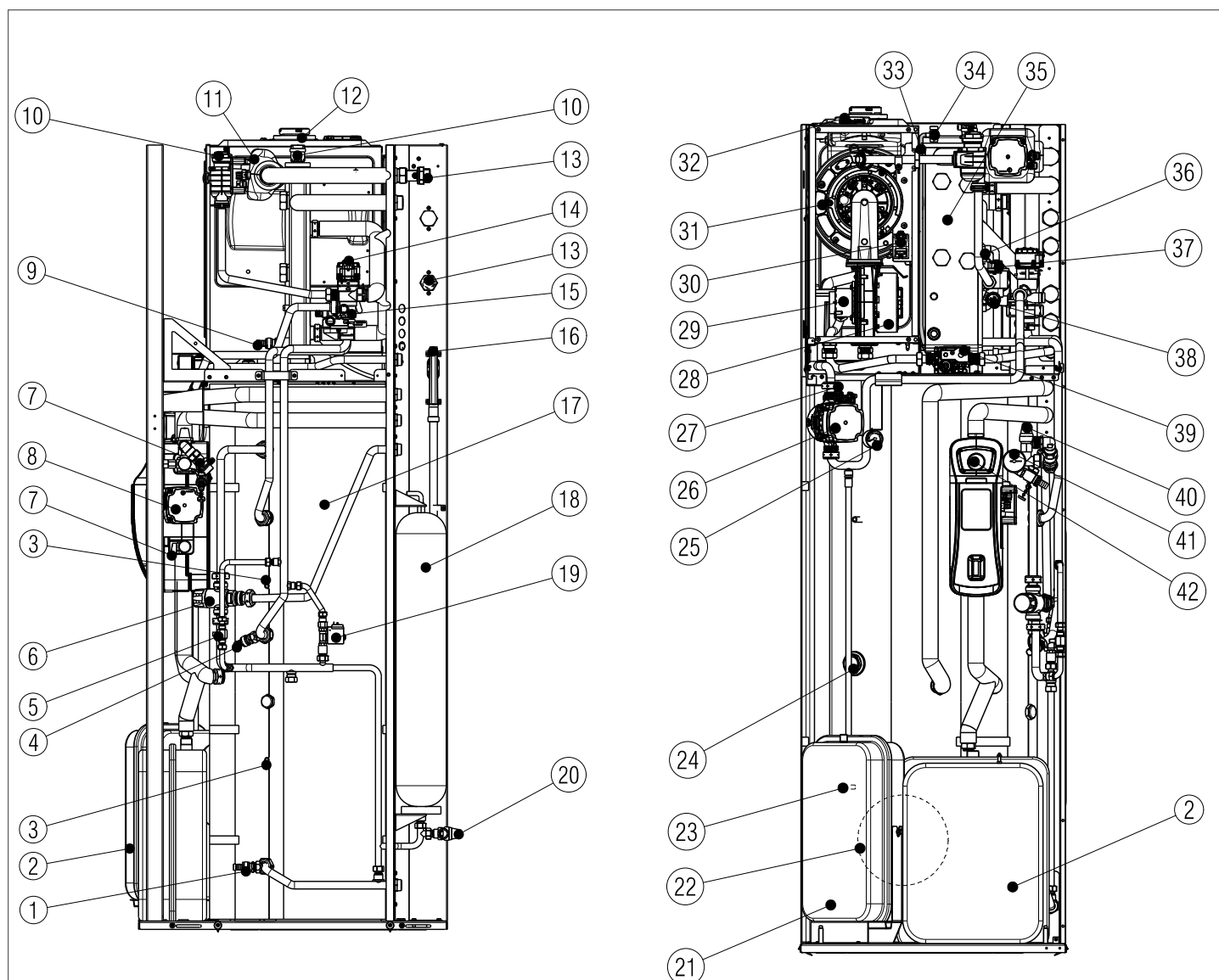

- 1 Rubinetto scarico bollitore
- 2 Vaso di espansione solare (18 litri)
- 3 Pozzetti porta sonda bollitore
- 4 Valvola di scarico
- 5 Rubinetto di riempimento
- 6 Valvola miscelatrice termostatica sanitaria
- 7 Rubinetto carico/scarico circuito solare
- 8 Circolatore circuito solare
- 9 Rubinetto scarichi
- 10 Valvola di sfiato automatica
- 11 Circolatore impianto diretto
- 12 Scarico fumi
- 13 Valvola di non ritorno
- 14 Motore valvola tre vie
- 15 Valvola deviatrice
- 16 Collettore scarichi
- 17 Bollitore 200 litri
- 18 Vaso di espansione sanitario (8 litri)
- 19 Elettrovalvola di riempimento
- 20 Valvola sicurezza bollitore
- 21 Vaso di espansione riscaldamento (12 litri)
- 22 Flangia bollitore

- 23 Attacco capillare termometro sanitario
- 24 Anodo di magnesio
- 25 Idrometro
- 26 Circolatore impianto/bollitore
- 27 Valvola di sfiato automatica
- 28 Ventilatore
- 29 Mixer aria/gas
- 30 Trasformatore di accensione
- 31 Gruppo di combustione
- 32 Tappo presa analisi fumi
- 33 Tubetto degasatore
- 34 Valvola di sfiato manuale
- 35 Bottiglia di miscela
- 36 Trasduttore di pressione
- 37 Valvola di scarico
- 38 Valvola di sicurezza impianto (3 bar)
- 39 Valvola gas
- 40 Valvola di sicurezza circuito solare (6 bar)
- 41 Manometro circuito solare
- 42 Termometro circuito solare

1.6 Pannello controllo remoto (REC10H)

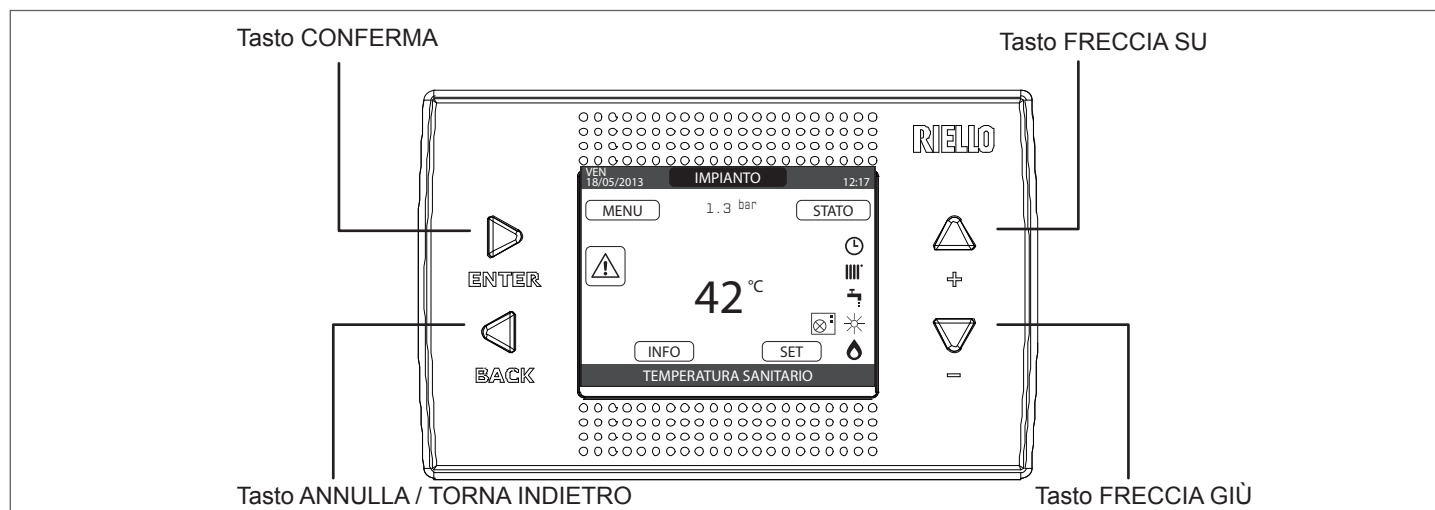

Il REC10H, dotato di un display a cristalli liquidi retro illuminato, assolve al molteplice ruolo di INTERFACCIA MACCHINA, CONTROLLO MULTI ZONA E REGOLATORE AMBIENTALE.

Se presenti, il pannello di controllo consente anche la gestione delle funzioni correlate all'impianto solare e alla pompa di calore. Nella parte superiore del display sono riportate le informazioni relative alla data e all'ora correnti e, se disponibile, il valore della temperatura esterna rilevata.

Sui lati destro e sinistro sono visualizzate le icone che indicano lo stato del sistema, il loro significato è il seguente:

	Questa icona indica che è stato impostato il modo di funzionamento SPENTO. Nessuna richiesta, né di riscaldamento né sanitaria, viene servita.
	Questa icona indica che è attivo il modo di funzionamento INVERNO (funzione RISCALDAMENTO attiva). Se è in corso una richiesta di riscaldamento dalla zona principale, l'icona è lampeggiante. Se è in corso una richiesta di riscaldamento da una delle zone opzionali, i numeri 1 piuttosto che 2 sono lampeggianti.
	Questa icona indica che è attiva la funzione RAFFRESCAMENTO nel modo di funzionamento ESTATE. Se in corso una richiesta di raffrescamento dalla zona principale, l'icona è lampeggiante. Se è in corso una richiesta di raffrescamento da una delle zone opzionali, i numeri 1 piuttosto che 2 sono lampeggianti.
	Questa icona indica che è attivo il circuito sanitario. Se è in corso una richiesta sanitario, allora l'icona è lampeggiante. Se ci troviamo fuori dalle fasce orarie di abilitazione del sanitario, l'icona si presenta sbarrata.
	Quando abilitata la funzione "programmazione oraria riscaldamento" questa icona indica che il riscaldamento della relativa zona è in modalità AUTOMATICO (la gestione delle richieste riscaldamento segue la programmazione oraria impostata). Se ci troviamo fuori dalle fasce orarie di abilitazione del riscaldamento, l'icona si presenta sbarrata.
	Quando abilitata la funzione "programmazione oraria riscaldamento" questa icona indica che il riscaldamento della relativa zona è in modalità MANUALE (la gestione delle richieste riscaldamento non segue la programmazione oraria impostata, ma è sempre attiva).
OFF	Questa icona indica che la zona principale, quando controllata da termostato ambiente, è stata impostata su SPENTO (non attiva)
	Questa icona indica che è abilitata la gestione di una pompa di calore. Quando la pompa di calore è in funzione, allora l'icona è lampeggiante.
	Questa icona indica che è abilitata la gestione di un impianto solare. Quando il circolatore impianto solare è in funzione, allora l'icona è lampeggiante.
	Questa icona indica che il sistema sta rilevando la presenza di fiamma.
	Questa icona indica la presenza di un'anomalia ed è sempre lampeggiante.

Premendo i tasti CONFERMA e ANNULLA è possibile scorrere ciclicamente le schermate relative all'impianto e alle diverse zone, quando disponibili.

Premendo i tasti GIÙ e SU è possibile selezionare una delle seguenti funzioni:

- **IMPIANTO**

la visualizzazione di un messaggio scorrevole a display può indicare la temperatura della sonda bollitore piuttosto che quella della sonda di mandata della caldaia o della pompa di calore, a secondo della funzione in corso

- **STATO (quando selezionata la schermata IMPIANTO)**

per impostare lo stato della caldaia (OFF, ESTATE o INVERNO), la modalità di funzionamento del sanitario (AUTOMATICO secondo programmazione oraria, MANUALE o SPENTO) e della zona principale (ACCESO o SPENTO se la programmazione oraria della zona è disabilitata e AUTOMATICO, MANUALE o SPENTO se la programmazione oraria della zona è abilitata)

- **MODO (quando selezionata la schermata ZONA)**

per impostare la modalità di funzionamento della zona (ACCESO o SPENTO se la programmazione oraria della zona è disabilitata e AUTOMATICO, MANUALE o SPENTO se la programmazione oraria della zona è abilitata)

- **SET**
per impostare il valore di setpoint riscaldamento, sanitario e raffrescamento
- **INFO**
per visualizzare il valore delle variabili di sistema
- **MENU**
per accedere ai menù di configurazione del sistema

Il **MENU** di configurazione è organizzato secondo una struttura ad albero multilivello.

Con il tasto **CONFERMA** si accede al sotto menù selezionato, con i tasti **SU** e **GIÙ** è possibile navigare nei sotto menù, mentre con il tasto **ANNULLA** si torna al livello precedente.

Per ciascun sotto menù è stato definito un livello di accesso in modo tale che risultino sempre disponibili i sotto menù a livello **UTENTE** e protetti da password, quindi non sempre accessibili, i sotto menù a livello **TECNICO**.

Per accedere al livello **TECNICO** è necessario selezionare la voce **MENU** dalla schermata iniziale del REC10H. Premere il tasto **CONFERMA**, quindi tenere premuti contemporaneamente i tasti **ANNULLA** e **GIÙ** per entrare nel menù password (circa 5 sec).

Selezionare con i tasti **SU** e **GIÙ** il valore di password desiderato e premere il tasto **CONFERMA**.

Di seguito riportiamo sinteticamente la struttura dell'albero **MENU** del REC10H.

! Alcune delle informazioni potrebbero non essere disponibili sul REC10H in funzione del livello di accesso, dello stato macchina o della configurazione del sistema. sul REC10H in funzione del livello di accesso, dello stato macchina o della configurazione del sistema.

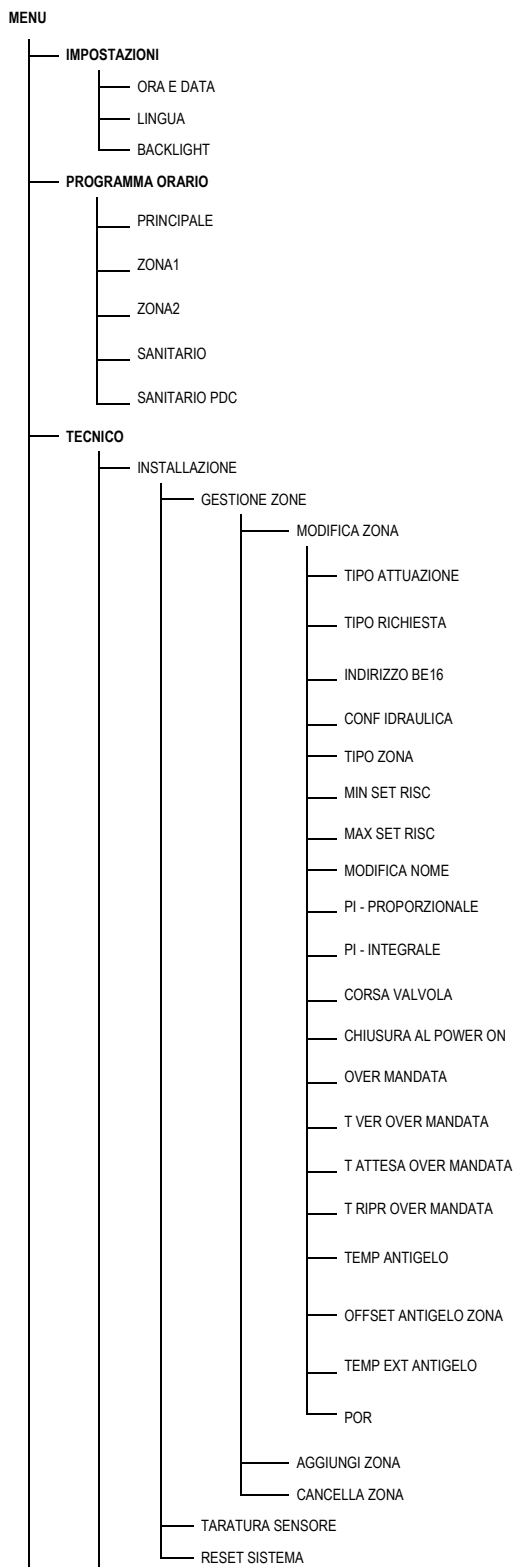

VALORE DI DEFAULT	Valore MIN	Valore MAX	LIVELLO di ACCESSO COMMENTI	VALORE IMPOSTATO
			UTENTE	
			UTENTE	
	ITALIANO / INGLESE		UTENTE	
5 min	1 min	15 min	UTENTE	
			UTENTE	
			UTENTE Solo se POR = 1	
			UTENTE Solo se POR = 1	
			UTENTE Solo se POR = 1	
			UTENTE	
			UTENTE	
			INSTALLATORE	
			INSTALLATORE	
			INSTALLATORE	
PRINCIPALE	PRINCIPALE / ZONA1 / ZONA2		INSTALLATORE	
ITRF05/AKL	ITRF05/AKL	BE16	INSTALLATORE Solo zona PRINCIPALE	
TERMOSTATO	TERMOSTATO / SONDA TEMPERATURA / REC10 MASTER / REC10 SLAVE		INSTALLATORE	
--	1	6	INSTALLATORE Solo zone con ATTUAZIONE = BE16	
Z. DIRETTA	Z. DIRETTA	Z. MISCELATA	INSTALLATORE Solo zone con ATTUAZIONE = BE16	
ALTA TEMP.	ALTA TEMP.	BASSA TEMP.	INSTALLATORE	
40°C (AT) 20°C (BT)	20°C	MAX SET RISC	INSTALLATORE	
80,5°C (AT) 45°C (BT)	MIN SET RISC	80,5°C (AT) 45°C (BT)	INSTALLATORE	
			INSTALLATORE	
5	0	99	SERVICE Solo zone mix con ATTUAZIONE=BE16	
10	0	99	SERVICE Solo zone mix con ATTUAZIONE=BE16	
120 sec	0 sec	240 sec	SERVICE Solo zone mix con ATTUAZIONE=BE16	
140 sec	0 sec	240 sec	SERVICE Solo zone mix con ATTUAZIONE=BE16	
55°C	0°C	100°C	SERVICE Solo zone BT con ATTUAZIONE=BE16	
0min	0min	240min	SERVICE Solo zone BT con ATTUAZIONE=BE16	
2min	CORSA VALVOLA	240min	SERVICE Solo zone BT con ATTUAZIONE=BE16	
2min	0min	240min	SERVICE Solo zone BT con ATTUAZIONE=BE16	
6°C	-20°C	50°C	SERVICE Solo zone con ATTUAZIONE = BE16	
5°C	1°C	20°C	SERVICE Solo zone con ATTUAZIONE = BE16	
10°C	0°C	100°C	SERVICE Solo zone con ATTUAZIONE = BE16	
0 (1 se REC10 in AMBIENTE)	0	1	INSTALLATORE	
			INSTALLATORE	
			INSTALLATORE	
0,0°C	-6,0°C	6,0°C	INSTALLATORE	
			INSTALLATORE	

	VALORE DI DEFAULT	Valore MIN	Valore MAX	LIVELLO di ACCESSO COMMENTI	VALORE IMPOSTATO
PARAMETRI				INSTALLATORE	
— SPENTO RISCALDAMENTO	3 min	0 min	20 min	INSTALLATORE	
— IST ON ALTA TEMP	5°C	2°C	10°C	SERVICE	
— IST OFF ALTA TEMP	5°C	2°C	10°C	SERVICE	
— IST ON BASSA TEMP	3°C	2°C	10°C	SERVICE	
— IST OFF BASSA TEMP	3°C	2°C	10°C	SERVICE	
— INCR SP ALTA TEMP	5°C	0°C	10°C	SERVICE	
— INCR SP BASSA TEMP	0°C	0°C	6°C	SERVICE	
— INCR SP RAFFRESCAMENTO	0°C	0°C	10°C	SEVICE	
— DUTY CICLE POMPA	85	41	100	SERVICE	
— AZZERA TEMPI RISC	F. NON ATTIVA	F. NON ATTIVA	FUNZ. ATTIVA	INSTALLATORE	
— TERMOSTATI SAN	CORRELATI	CORRELATI	ASSOLUTI	INSTALLATORE Solo in configurazione istantanea	
— MANDATA SCORREVOLE	DIS. FUNZIONE	DIS. FUNZIONE	ATT. FUNZIONE	INSTALLATORE	
— POSTSAN RIT RISCALD	0	0	1	SERVICE	
— TEMPO POST CIRC RIT	6sec	1sec	255sec	SERVICE Se POSTSAN RIT RISCALD = 1	
— TIPO TRASD PRESSIONE	0	0	1	SERVICE	
— ABILITA RIEMPIMENTO	0	0	1	SERVICE Solo se TIPO TRASD PRESSIONE = 1	
— PRESS INIZIO RIEMPIMENTO	0,6	0,4	1	SERVICE Solo se ABILITA RIEMPIMENTO = 1	
— PRERISCALDO	0	0	1	INSTALLATORE Solo se gestita da scheda di controllo	
TERMOREGOLAZIONE				INSTALLATORE	
— CURVE CLIMATICHE	PRINCIPALE	PRINCIPALE / ZONA1 / ZONA2		INSTALLATORE	
— SP PUNTO FISSO	80,5 °C (AT) 45 °C (BT)	MIN SET RISC	MAX SET RISC	INSTALLATORE Se SEXT NON collegata	
— COMP NOTTURNA	F. NON ATTIVA	F. NON ATTIVA	FUNZ. ATTIVA	INSTALLATORE Se SEXT collegata	
— PENDENZA CURVA	2,0	1,0	3,0	INSTALLATORE Se SEXT collegata, tipo richiesta TA e tipo zona AT	
— INFLUENZA AMBIENTE	0,4	0,2	0,8	INSTALLATORE Se SEXT collegata, tipo richiesta TA e tipo zona BT	
— OFFSET	2,0	0,1	5,0	INSTALLATORE Se tipo richiesta Sonda ambiente o REC10	
— RAFFRESCAMENTO	10	0	20	INSTALLATORE Se tipo richiesta Sonda ambiente o REC10	
— TIPO EDIFICIO	20°C	20°C	40°C	INSTALLATORE Se tipo richiesta Sonda ambiente o REC10	
— REATTIVITA SEXT	18°C	4°C	20°C	INSTALLATORE	
RANGE RATED	5min	5min	20min	INSTALLATORE Solo se SEXT collegata	
TARATURA	20	0	255	INSTALLATORE Solo se SEXT collegata	
— MIN	MAX CH	MIN	MAX CH	INSTALLATORE	
— MAX	1400 RPM	1200 RPM	3600 RPM	INSTALLATORE	
— RLA	6100 RPM	3700 RPM	6300 RPM	INSTALLATORE	
— MAX CH	4000 RPM	MIN	MAX	INSTALLATORE	
	5100 RPM	MIN	MAX	INSTALLATORE	

- SPAZZACAMINO
 - ATTIVA FUNZIONE
 - DISATTIVA FUNZIONE
 - VELOCITÀ MASSIMA
 - VELOCITÀ RANGE RATED
 - VELOCITÀ MINIMA
 - MODIFICA VELOCITÀ
- ANTILEGIONELLA
- CICLO DI SFIATO
 - DISABILITA FUNZIONE
 - ABILITA FUNZIONE
 - TERMINA FUNZIONE
- RESET Sonda FUMI
- AGGIUNGI BOLLITORE
- BOLLITORE
 - RIMUOVI BOLLITORE
 - SETPOINT BOLLITORE
 - TEMP ANTIGELO BOLLITORE
 - OFFSET ANTIGELO BOLLITORE
- AGGIUNGI IMP SOLARE
- SOLARE
 - RIMUOVI IMP SOLARE
 - T MAX BOLLITORE
 - DELTA T ON POMPA
 - DELTA T OFF POMPA
 - RITARDO INTEGRAZIONE
 - T MIN COLLETTORE
 - T MAX COLLETTORE
 - T PROT COLLETTORE
 - T AUORIZZ COLL
 - T BLOCCO COLLETTORE
 - PWM POMPA COLLETTORE
 - RAFFR BOLLITORE
 - STATO POMPA SOLARE

VALORE DI DEFAULT	Valore MIN	Valore MAX	LIVELLO di ACCESSO COMMENTI	VALORE IMPOSTATO
			INSTALLATORE	
			INSTALLATORE	
			INSTALLATORE	
MAX			INSTALLATORE	
RANGE RATED			INSTALLATORE	
MIN			INSTALLATORE	
Velocità attuale	MIN	MAX	INSTALLATORE	
FUNZ. SETTIM.	FUNZ. NON ATTIVA / FUNZ. GIORN. / FUNZ. SETTIM.		INSTALLATORE	
AB. FUNZIONE	AB. FUNZIONE	DIS. FUNZIONE	SERVICE	
			SERVICE	
			SERVICE	
			INSTALLATORE Solo se SFIATO In corso	
			INSTALLATORE	
			INSTALLATORE Solo se in configurazione istantanea	
			INSTALLATORE	
			INSTALLATORE	
50°C	37,5°C	60°C	INSTALLATORE Solo se PDC abilitata al sanitario	
7°C	0°C	100°C	SERVICE Solo se PDC abilitata al sanitario	
5°C	1°C	20°C	SERVICE Solo se PDC abilitata al sanitario	
			INSTALLATORE Solo se impianto solare non configurato	
			INSTALLATORE	
			INSTALLATORE	
60°C	10°C	130°C	INSTALLATORE	
8°C	DELTA T OFF	30°C	INSTALLATORE	
4°C	4°C	DELTA T ON	INSTALLATORE	
0 min	0 min	199 min	INSTALLATORE	
(-)	(-)/-30°C	0°C	INSTALLATORE	
110°C	T PROT COLL	180°C	INSTALLATORE	
110°C	80°C.	T MAX COLL.	INSTALLATORE	
40°C	T BLOCCO.	95°C	INSTALLATORE	
35°C	-20°C	T AUTORIZZ.	INSTALLATORE	
0 min	0 min	30 min	INSTALLATORE	
F. NON ATTIVA	F. NON ATTIVA	F. ATTIVA	INSTALLATORE	
OFF	OFF / ON / AUTO		INSTALLATORE	

AGGIUNGI PDC
POMPA DI CALORE
RIMUOVI PDC
USA CONTATTI PULITI / USA BUS
ATTIVA / DISATTIVA RAFFRESCAMENTO
USA PER DHW / NON USARE PER DHW
DELTA SET ANTIGELO
ATTIVA / DISATTIVA RID NOTTURNA
FREQUENZA RIDOTTA
MIN T ESTERNA
MIN T EST SANITARIO
MIN T ESTERNA EMERGENZA
ATTIVA / DISATTIVA INTEGR SIMULT
RIT INTEGR CALDAIA
RIT INTEGR PDC
ATTESA CALDAIA
ATTESA PDC
OFFSET INTEGRAZIONE
RITARDO NVERNO ESTATE
VALIDAZIONE ALLARME
ATTIVA STATO CIRCOLATORE ON / AUTO
SETP PDC SANITARIO
OFFSET SANITARIO
AVVIA STORICO ALLARMI
STORICO ALLARMI
SCALDAMASSETTO
DISATTIVA FUNZIONE
ATTIVA FUNZIONE
IMPOSTA FUNZIONE
TFMIN
TFMAX

INFO SISTEMA



VALORE DI DEFAULT	Valore MIN	Valore MAX	LIVELLO di ACCESSO COMMENTI	VALORE IMPOSTATO
			INSTALLATORE Solo se pompa di calore non configurata	
			INSTALLATORE	
			INSTALLATORE Solo se pompa di calore configurata	
USA BUS	USA BUS	USA CONTATTI PULITI	SERVICE	
FUNZIONE DISATTIVA	FUNZIONE ATTIVA	FUNZIONE DISATTIVA	INSTALLATORE	
FUNZIONE DHW NON ATTIVA	FUNZIONE DHW ATTIVA	FUNZIONE DHW NON ATTIVA	INSTALLATORE	
1°C	0°C	6°C	SERVICE	
FUNZIONE DISATTIVA	FUNZIONE ATTIVA	FUNZIONE DISATTIVA	INSTALLATORE	
100%	50%	100%	SERVICE	
5°C	-5°C	20°C	INSTALLATORE	
5°C	-5°C	20°C	INSTALLATORE	
-10°C	-20°C	10°C	INSTALLATORE	
FUNZIONE DISATTIVA	FUNZIONE ATTIVA	FUNZIONE DISATTIVA	SERVICE	
30min	1min	240min	SERVICE	
30min	1min	240min	SERVICE	
2min	1min	60min	SERVICE	
2min	1min	60min	SERVICE	
5°C	0°C	10°C	SERVICE	
0h	0h	24h	SERVICE	
60sec	1sec	300sec	SERVICE	
AUTO	ON	AUTO	INSTALLATORE	
60°C	20°C	60°C	SERVICE	
10°C	0°C	25°C	SERVICE	
			SERVICE	
			INSTALLATORE	
DIS. FUNZIONE	DIS. FUNZIONE	ATT. FUNZIONE	INSTALLATORE	
			INSTALLATORE	
			INSTALLATORE	
			SERVICE	
20°C	15°C	30°C	SERVICE	
35°C	30°C	55°C	SERVICE	
			SERVICE	

1.7 Accesso ai parametri tecnici

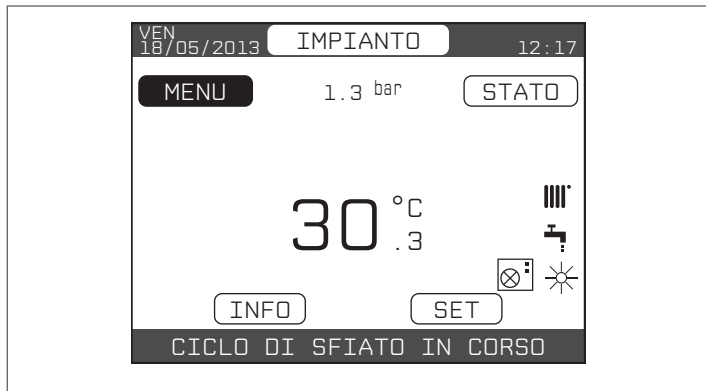

Attraverso il REC10H è possibile accedere, tramite menù TECNICO, ad una serie di parametri programmabili che consentono di personalizzare il funzionamento della caldaia:

- selezionare la voce MENU dalla schermata iniziale del REC10H e premere il tasto 



- tenere premuti contemporaneamente i tasti  e  per entrare nel menù password (circa 5 sec)



- selezionare con i tasti  e  il valore di password per accedere al livello di autorizzazione INSTALLATORE o SERVICE, a seconda del livello del menù ad albero, quindi premere il tasto 

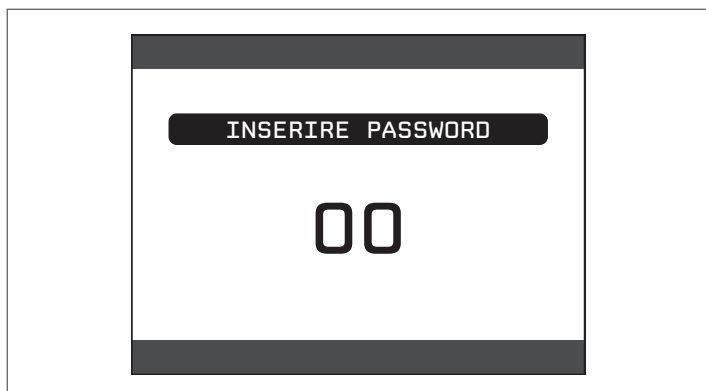

- selezionare la voce TECNICO con i tasti  e , confermando la scelta con il tasto 



- accedere al menù desiderato e modificare/visionare il parametro interessato (consultare menù ad albero a pag. 8).

È possibile tornare alla schermata iniziale in qualsiasi momento tenendo premuto per almeno 2sec il tasto ANNULLA.

1.8 Dati tecnici

DESCRIZIONE	DOMUS HYBRID 35 B/200 SOLAR		UM
	G20	G31	
Combustibile			
Portata termica nominale in riscaldamento	34,60		kW
	29.756		kcal/h
Potenza termica nominale in riscaldamento (80°/60°)	33,29		kW
	28.625		kcal/h
Potenza termica nominale in riscaldamento (50°/30°)	35,81		kW
	30.797		kcal/h
Portata termica ridotta in riscaldamento	3,50	6,20	kW
	3.010	5.332	kcal/h
Potenza termica ridotta in riscaldamento (80°/60°)	3,20	5,67	kW
	2.748	4.873	kcal/h
Potenza termica ridotta in riscaldamento (50°/30°)	3,55	6,29	kW
	3.049	5.407	kcal/h
Portata termica nominale Range Rated (Qn)	34,60		kW
	29.756		kcal/h
Portata termica minima Range Rated (Qm)	3,50	6,20	kW
	3.010	5.332	kcal/h
Portata termica nominale in sanitario	34,60		kW
	29.756		kcal/h
Potenza termica al massimo in sanitario (*)	34,60		kW
	29.756		kcal/h
Portata termica ridotta in sanitario	3,50	6,20	kW
	3.010	5.332	kcal/h
Potenza termica al minimo in sanitario (*)	3,50	6,20	kW
	3.010	5.332	kcal/h
Rendimento utile Pn max - Pn min (80°/60°)	96,2 - 91,3	91,4	%
Rendimento utile 30% (47° ritorno)	101,2		%
Rendimento di combustione	96,6		%
Rendimento utile Pn max - Pn min (50°/30°)	103,5 - 101,3	101,4	%
Rendimento utile 30% (30° ritorno)	108,6		%
Rendimento P media	95,5		%
Potenza elettrica complessiva riscaldamento	150		W
Potenza elettrica complessiva sanitario	98		W
Potenza elettrica circolatore (1.000 l/h)	91		W
Categoria	II2H3P		
Paese di destinazione	IT		
Tensione di alimentazione	230 - 50		V - Hz
Grado di protezione	X4D		IP
Perdite al camino con bruciatore acceso e spento	3,40 - 0,09		%
Esercizio riscaldamento			
Pressione massima di esercizio	3		bar
Pressione minima per funzionamento standard	0,15		bar
Temperatura massima	90		°C
Campo di selezione temperatura acqua riscaldamento	20/45 ÷ 40 / 80		°C
Pompa: prevalenza max disponibile per l'impianto	635		mbar
alla portata di (III° velocità)	1.000		l/h
Volume vaso di espansione (riscaldamento)	12		l
Precarica vaso di espansione (riscaldamento)	1		bar
Esercizio sanitario			
Tipo bollitore	Vetrificato		
Disposizione bollitore	Verticale		
Disposizione scambiatore	Verticale		

DESCRIZIONE	DOMUS HYBRID 35 B/200 SOLAR	UM
Capacità bollitore	200	l
Campo di selezione temperatura acqua sanitaria	37 - 60	°C
Contenuto acqua serpentino superiore	7	l
Superficie di scambio serpentino superiore	1,152	m ²
Produzione acqua sanitaria ΔT 25°C	19,8	l/min
ΔT 35°C	14,2	l/min
Prelievo in 10' con ΔT 30°C	Non richiesta	l
Prelievo sanitario caldaia+solare 85°C (UACS a 43°C)	23 x 27	l/min x min
Prelievo sanitario caldaia+solare 65°C (UACS a 43°C)	21.5 x 25	l/min x min
Pressione massima di esercizio bollitore	8	bar
Volume vaso di espansione (sanitario)	8	l
Prearica vaso di espansione (sanitario)	3,5	bar
Pressione gas		
Pressione nominale gas metano (G20)	20	mbar
Pressione nominale gas liquido G.P.L. (G31)	37	mbar
Collegamenti idraulici		
Entrata - uscita riscaldamento	1"	Ø
Entrata - uscita sanitario	1/2"	Ø
Entrata gas	3/4"	Ø
Dimensioni caldaia		
Altezza	1.900	mm
Larghezza	600	mm
Profondità	775	mm
Peso caldaia	222	kg
Portate (G20)		
Portata aria	42,035	Nm ³ /h
Portata fumi	45,506	Nm ³ /h
Portata massica fumi (max-min)	15,718 - 1,517	grs
Portate (G31)		
Portata aria	42,937	Nm ³ /h
Portata fumi	45,620	Nm ³ /h
Portata massica fumi (max-min)	16,084 - 2,882	g/s
Prestazioni ventilatore		
Prevalenza residua tubi concentrici 0,85 m	60	Pa
Prevalenza residua tubi separati 0,5 m	195	Pa
Prevalenza residua caldaia senza tubi	199	Pa
Tubi scarico fumi concentrici		
Diametro	60 - 100	mm
Lunghezza massima	7,85	m
Perdita per l'inserimento di una curva 45°/90°	1,3/1,6	m
Foro di attraversamento muro	105	Ø mm
Tubi scarico fumi separati		
Diametro	80 - 125	mm
Lunghezza massima	14,85	m
Perdita per l'inserimento di una curva 45°/90°	1/1,5	m
Foro di attraversamento muro	130	Ø mm
Tubi scarico fumi concentrici		
Diametro	80	mm
Lunghezza massima	40 + 40	m
Perdita per l'inserimento di una curva 45°/90°	1 / 1,5	m
Installazione B23P-B53P		
Diametro	80	mm
Lunghezza massima	60	m
NOx	Classe 5	

DESCRIZIONE		DOMUS HYBRID 35 B/200 SOLAR		UM
Valori di emissioni a portata massima e minima**				
Massimo	CO s.a. inferiore a	180	200	p.p.m.
	CO ₂	9,0	10,0	%
	NOx s.a. inferiore a	35	35	p.p.m.
	T fumi	74	77	°C
Minimo	CO s.a. inferiore a	10	15	p.p.m.
	CO ₂	9,5	10,0	%
	NOx s.a. inferiore a	15	15	p.p.m.
	T fumi	62	62	°C

(*) Valore medio tra varie condizioni di funzionamento.

(**) Verifica eseguita con tubo concentrico Ø 60-100 lunghezza 0,85 m. - temperature acqua 80-60°C. I dati espressi non devono essere utilizzati per certificare l'impianto; per la certificazione devono essere utilizzati i dati indicati nel "Libretto Impianto" misurati all'atto della prima accensione.

DESCRIZIONE	DOMUS HYBRID 35 B/200 SOLAR	UM
G20		
Indice di Wobbe inferiore (a 15°C-1013 mbar)	45,67	MJ/m³S
Potere calorifico inferiore	34,02	MJ/m³S
Pressione nominale di alimentazione	20	mbar
Pressione minima di alimentazione	10	mbar
Diaframma gas - nr. fori - diametro fori	2 - 3,8	n. - mm
Portata gas massima riscaldamento	3,66	Sm³/h
Portata gas massima sanitario	3,66	Sm³/h
Portata gas minima riscaldamento	0,37	Sm³/h
Portata gas minima sanitario	0,37	Sm³/h
Massimo numero giri ventilatore sanitario	6.000	giri/min
Minimo numero giri ventilatore	1.200	giri/min
Massimo numero giri ventilatore riscaldamento	6.000	giri/min
Numero giri ventilatore lenta accensione	3.300	giri/min
G31		
Indice di Wobbe inferiore (a 15°C-1013 mbar)	70,69	MJ/m³S
Potere calorifico inferiore	88	MJ/m³S
Pressione nominale di alimentazione	37	mbar
Pressione minima di alimentazione	-	mbar
Diaframma gas - nr. fori - diametro fori	2 - 3,05	n. - mm
Portata gas massima riscaldamento	2,69	kg/h
Portata gas massima sanitario	2,69	kg/h
Portata gas minima riscaldamento	0,48	kg/h
Portata gas minima sanitario	0,48	kg/h
Massimo numero giri ventilatore sanitario	5.900	giri/min
Minimo numero giri ventilatore	1.900	giri/min
Massimo numero giri ventilatore riscaldamento	5.900	giri/min
Numero giri ventilatore lenta accensione	3.300	giri/min

DOMUS HYBRID 35 B/200 SOLAR

Classe di efficienza energetica stagionale del riscaldamento d'ambiente				Classe di efficienza energetica di riscaldamento dell'acqua			
A				A			
Parametro	Simbolo	Valore	Unità	Parametro	Simbolo	Valore	Unità
Potenza nominale	Pnominale	33	kW	Efficienza energetica stagionale del riscaldamento d'ambiente	s	92	%
Per le caldaie per il riscaldamento d'ambiente e combinate: potenza termica utile				Per le caldaie per il riscaldamento d'ambiente e combinate: efficienza			
Alla potenza termica nominale e a un regime di alta temperatura (*)	P4	33,3	kW	Alla potenza termica nominale e a un regime di alta temperatura (*)	4	86,0	%
Al 30% della potenza termica nominale e a un regime di bassa temperatura(**)	P1	11,3	kW	Al 30% della potenza termica nominale e a un regime di bassa temperatura(**)	1	97,9	%
Consumi elettrici ausiliari				Altri parametri			
A pieno carico	elmax	95,0	W	Perdite termiche in modalità standby	Pstby	54,0	W
A carico parziale	elmin	68,0	W	Consumo energetico della fiamma pilota	Pign	-	W
In modalità Standby	PSB	6,0	W	Consumo energetico annuo	QHE	57	GJ
				Livello della potenza sonora all'interno	LWA	55	dB
				Emissioni di ossidi d'azoto	NOx	24	mg/kWh
Per gli apparecchi di riscaldamento combinati:							
Profilo di carico dichiarato	XL			Efficienza energetica di riscaldamento dell'acqua	wh	80	%
Consumo giornaliero di energia elettrica	Qelec	0,323	kWh	Consumo giornaliero di combustibile	Qfuel	24,042	kWh
Consumo annuo di energia elettrica	AEC	71	kWh	Consumo annuo di combustibile	AFC	18	GJ
(*) regime di alta temperatura: 60°C al ritorno e 80°C alla mandata della caldaia							
(**) regime di bassa temperatura: per caldaie a condensazione 30°C, per caldaie a bassa temperatura 37°C, per altri apparecchi di riscaldamento 50°C di temperatura di ritorno							

NOTA (se presenti in caldaia la sonda esterna o il pannello comandi oppure entrambi i dispositivi)

Con riferimento al regolamento delegato (UE) N. 811/2013, i dati rappresentati nella tabella possono essere utilizzati per il completamento della scheda di prodotto e l'etichettatura per apparecchi per il riscaldamento d'ambiente, degli apparecchi per il riscaldamento misti, degli insiemi di apparecchi per il riscaldamento d'ambiente, per i dispositivi di controllo della temperatura e i dispositivi solari:

COMPONENTE	Classe	Bonus
SONDA ESTERNA	II	2%
PANNELLO COMANDI	V	3%
SONDA ESTERNA + PANNELLO COMANDI	VI	4%

L'utilizzo del termostato ambiente (TA) non permette di applicare la classe e il bonus indicati in tabella

1.9 Movimentazione

Una volta tolto l'imballo la movimentazione della caldaia si effettua manualmente procedendo come segue:

- Separare la caldaia dal pallet in legno allentando le 4 viti poste nei punti (A) indicati in figura
- Rimuovere il pannello anteriore (1) per facilitare le operazioni di presa e movimentazione
- Inserire nelle feritoie alla base della caldaia delle cinghie di trasporto e, aiutandosi con una fascia metallica, farle fuoriuscire dalla parte opposta
- Sollevare la caldaia utilizzando le cinghie.

⚠ Non far presa sulla mantellatura della caldaia ma sulle parti "solide" quali basamento e struttura posteriore.

⚠ Utilizzare adeguate protezioni antinfortunistiche.

⊖ È vietato disperdere nell'ambiente e lasciare alla portata dei bambini il materiale dell'imballo in quanto può essere potenziale fonte di pericolo. Deve quindi essere smaltito secondo quanto stabilito dalla legislazione vigente.

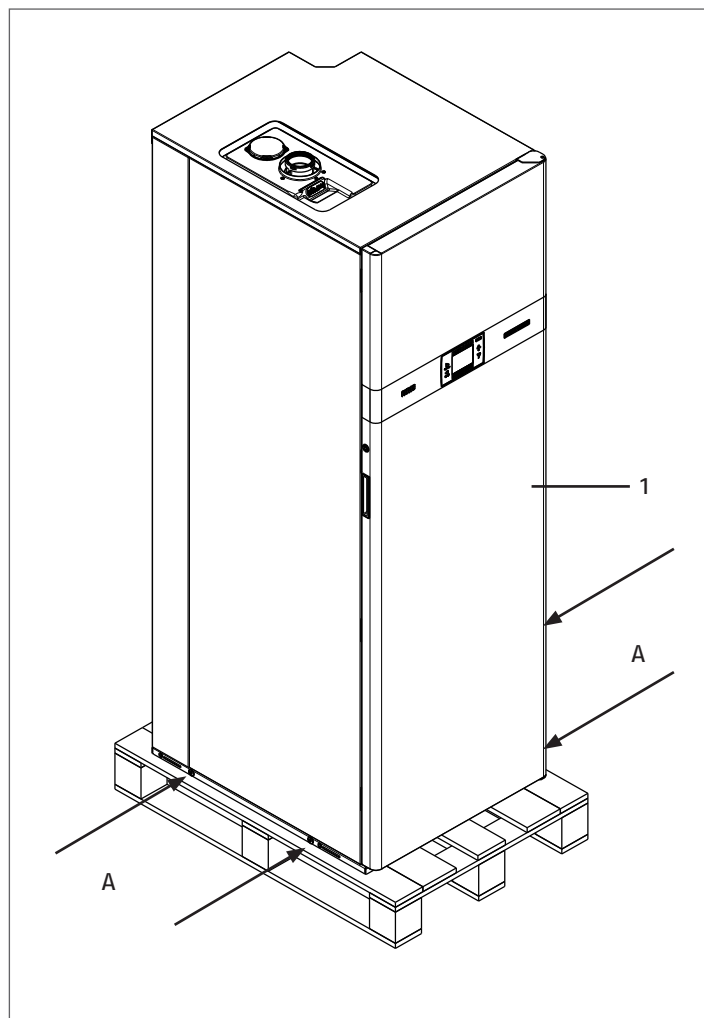

1.10 Posizionamento sonde

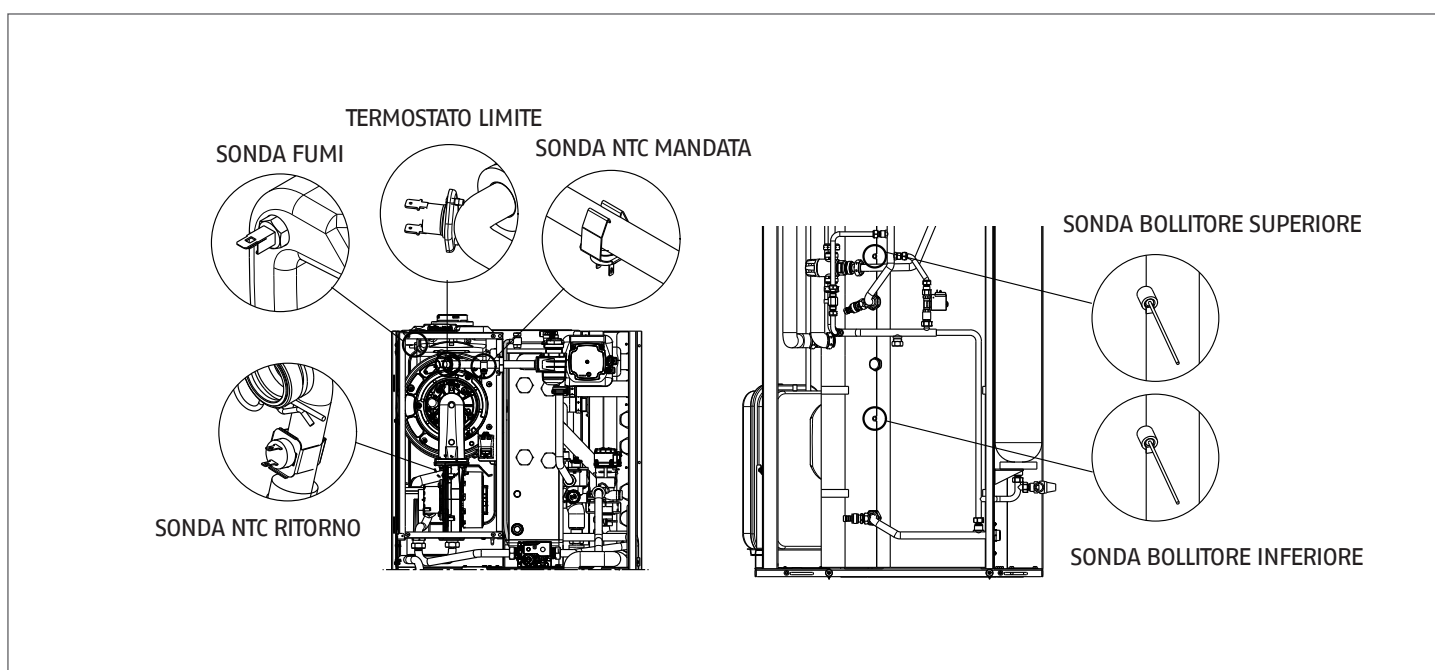

1.11 Posizionamento sonde

Le caldaie **DOMUS HYBRID SOLAR** sono progettate e realizzate per essere installate su impianti di riscaldamento e produzione di acqua calda sanitaria; sono inoltre predisposte per il collegamento ad una pompa di calore e ad un circuito solare.

DOMUS HYBRID 35 B/200 SOLAR	
L	600
P	775
H	1.900
Peso netto	222

Le caratteristiche degli attacchi idraulici sono le seguenti:

Gas	Alimentazione gas	3/4"	M
MI	Mandata impianto	1"	M
RI	Ritorno impianto	1"	M
Vsr	Valvola sicurezza solare		
MS	Mandata impianto solare	3/4"	M
RS	Ritorno impianto solare	3/4"	M
Vss	Valvola sicurezza sanitario	1/2"	F
UACS	Uscita sanitario	3/4"	M
RC	Ricircolo sanitario	3/4"	M
EAFS	Entrata sanitario	3/4"	M
S	Scarico		

MI1	Mandata impianto 1 (accessorio)
RI1	Ritorno impianto 1 (accessorio)
MI2	Mandata impianto 2 (accessorio)
RI2	Ritorno impianto 2 (accessorio)

R HP	Ritorno pompa di calore	1"	M
M HP	Mandata pompa di calore	1"	M

! Gli scarichi delle valvole di sicurezza devono essere collegati ad un adeguato sistema di raccolta ed evacuazione. Il costruttore dell'apparecchio non è responsabile di eventuali allagamenti causati dall'intervento della valvola di sicurezza.

! Gli impianti caricati con antigelo etilenico obbligano l'impiego di disconnettori idrici.

! Nella fase di lavaggio dell'impianto utilizzare esclusivamente prodotti che non corrodono l'alluminio.

! La gestione di impianti a bassa temperatura (a pavimento) dev'essere effettuata esclusivamente con i kit accessori specifici.

! La scelta e l'installazione dei componenti dell'impianto sono demandate per competenza all'installatore, che dovrà operare secondo le regole della buona tecnica e della Legislazione vigente.

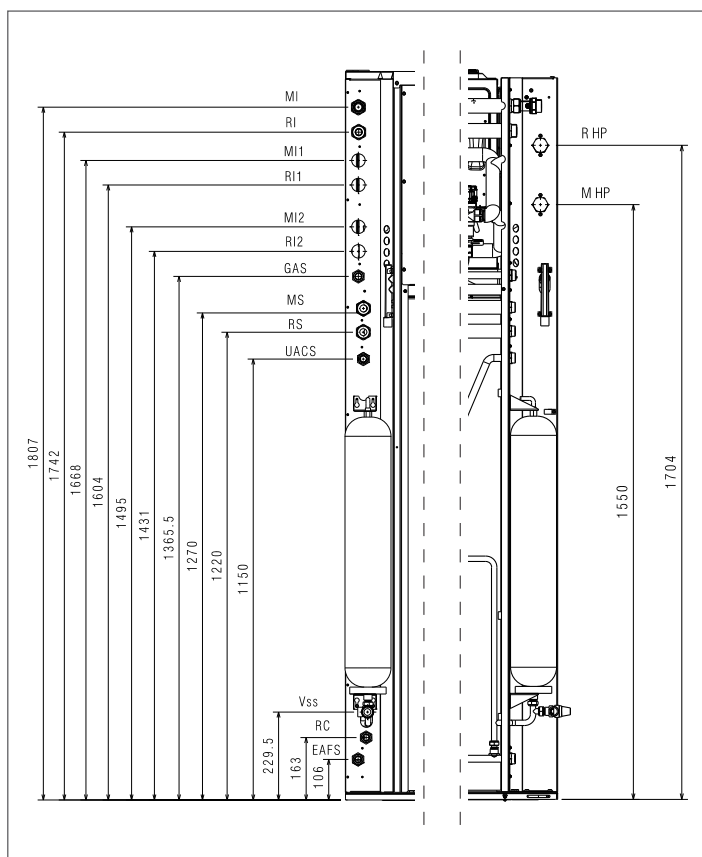
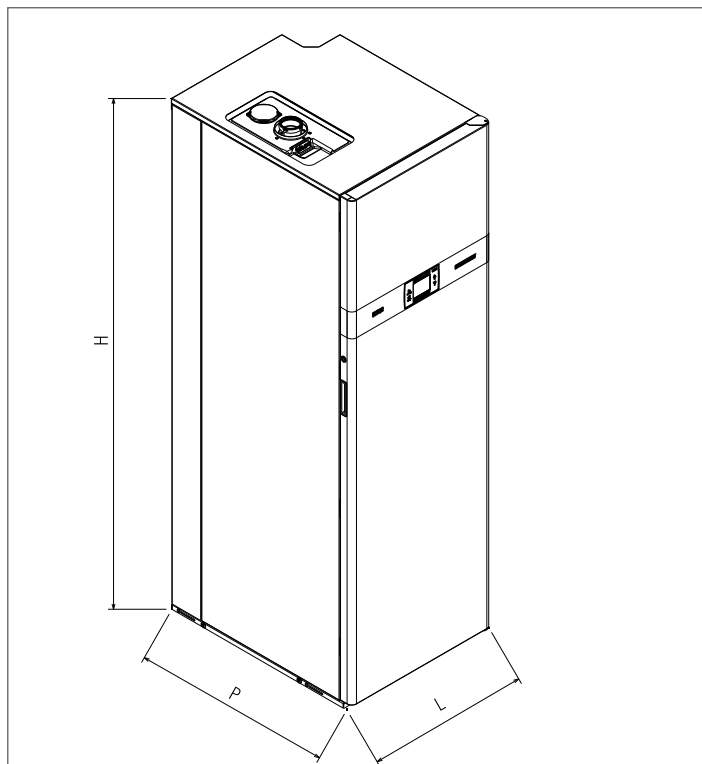

Schema idraulico di principio

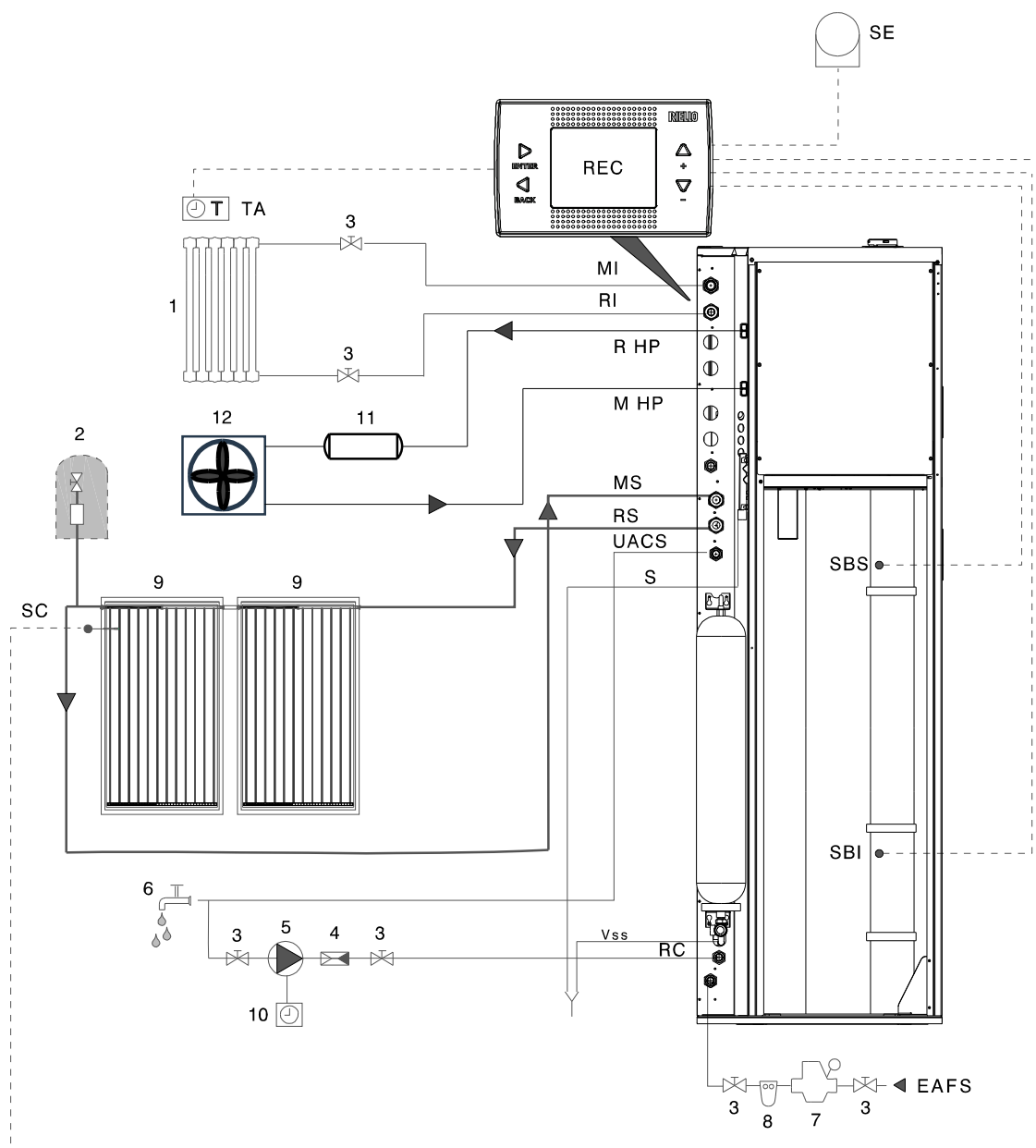

- 1 Utenze impianto diretto
- 2 Degasatore manuale
- 3 Valvole di sezionamento
- 4 Valvola di non ritorno
- 5 Kit ricircolo sanitario*
- 6 UtENZE sanitario
- 7 Riduttore di pressione
- 8 Filtro / addolcitore
- 9 Collettore solare
- 10 Orologio programmatore
- 11 Accumulo inerziale
- 12 Pompa di calore

* fornibile a richiesta

- MI Mandata Impianto diretto
- RI Ritorno Impianto diretto
- MS Mandata impianto Solare
- RS Ritorno impianto Solare
- UACS Acqua Calda Sanitaria
- RC Ricircolo
- EAFS Ingresso Acqua Fredda
- Vss Valvola di sicurezza sanitario
- S Uscita scarichi
- TA Termostato ambiente
- SC Sonda collettore solare
- SBS Sonda bollitore superiore
- SBI Sonda bollitore inferiore
- SE Sonda esterna
- REC Pannello controllo remoto

SCHEMA IDRAULICO CON KIT ZONE

La caldaia nasce di serie per la gestione di una zona riscaldamento diretta (ZONA PRINCIPALE) ed è predisposta per l'installazione di due zone aggiuntive (ZONA 1 e ZONA 2) ciascuna delle quali diretta o miscelata (kit accessori).
Per l'installazione dei kit fare riferimento al foglio istruzioni fornito con l'accessorio.

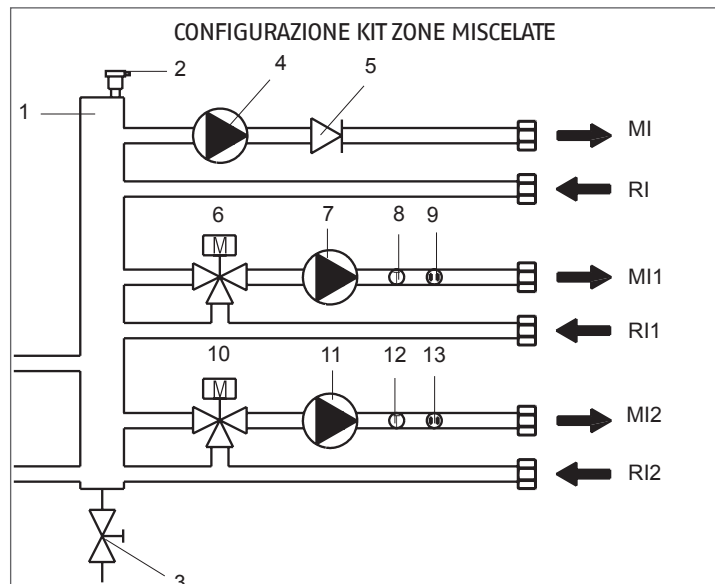
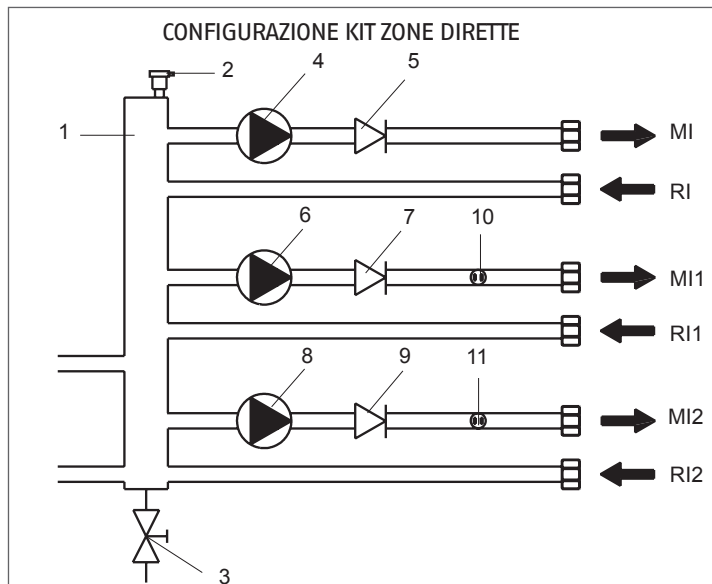

- 1 Bottiglia di miscela
 - 2 Valvola sfogo aria
 - 3 Rubinetto svuotamento idraulico
 - 4 Circolatore zona principale (diretta, di serie)
 - 5 Valvola unidirezionale
 - 6 Circolatore zona 1 (diretta, accessorio)
 - 7 Valvola unidirezionale (diretta, accessorio)
 - 8 Circolatore zona 2 (diretta, accessorio)
 - 9 Valvola unidirezionale (accessorio)
 - 10 Sonda mandata zona 1 (accessorio)
 - 11 Sonda mandata zona 2 (accessorio)
-
- MI Mandata impianto zona principale diretta (di serie)
 - RI Ritorno impianto zona principale diretta (di serie)
 - MI1 Mandata impianto zona 1 (accessorio)
 - RI1 Ritorno impianto zona 1 (accessorio)
 - MI2 Mandata impianto zona 2 (accessorio)
 - RI2 Ritorno impianto zona 2 (accessorio)

- 1 Bottiglia di miscela
 - 2 Valvola sfogo aria
 - 3 Rubinetto svuotamento idraulico
 - 4 Circolatore zona principale (diretta, di serie)
 - 5 Valvola unidirezionale
 - 6 Valvola miscelatrice zona 1 (accessorio)
 - 7 Circolatore zona 1 (accessorio)
 - 8 Termostato sicurezza zona 1 (accessorio)
 - 9 Sonda mandata zona 1 (accessorio)
 - 10 Valvola miscelatrice zona 2 (accessorio)
 - 11 Circolatore zona 2 (accessorio)
 - 12 Termostato sicurezza zona 2 (accessorio)
 - 13 Sonda mandata zona 2 (accessorio)
-
- MI Mandata impianto zona principale diretta (di serie)
 - RI Ritorno impianto zona principale diretta (di serie)
 - MI1 Mandata impianto zona 1 (accessorio)
 - RI1 Ritorno impianto zona 1 (accessorio)
 - MI2 Mandata impianto zona 2 (accessorio)
 - RI2 Ritorno impianto zona 2 (accessorio)

1.12 Circuito idraulico

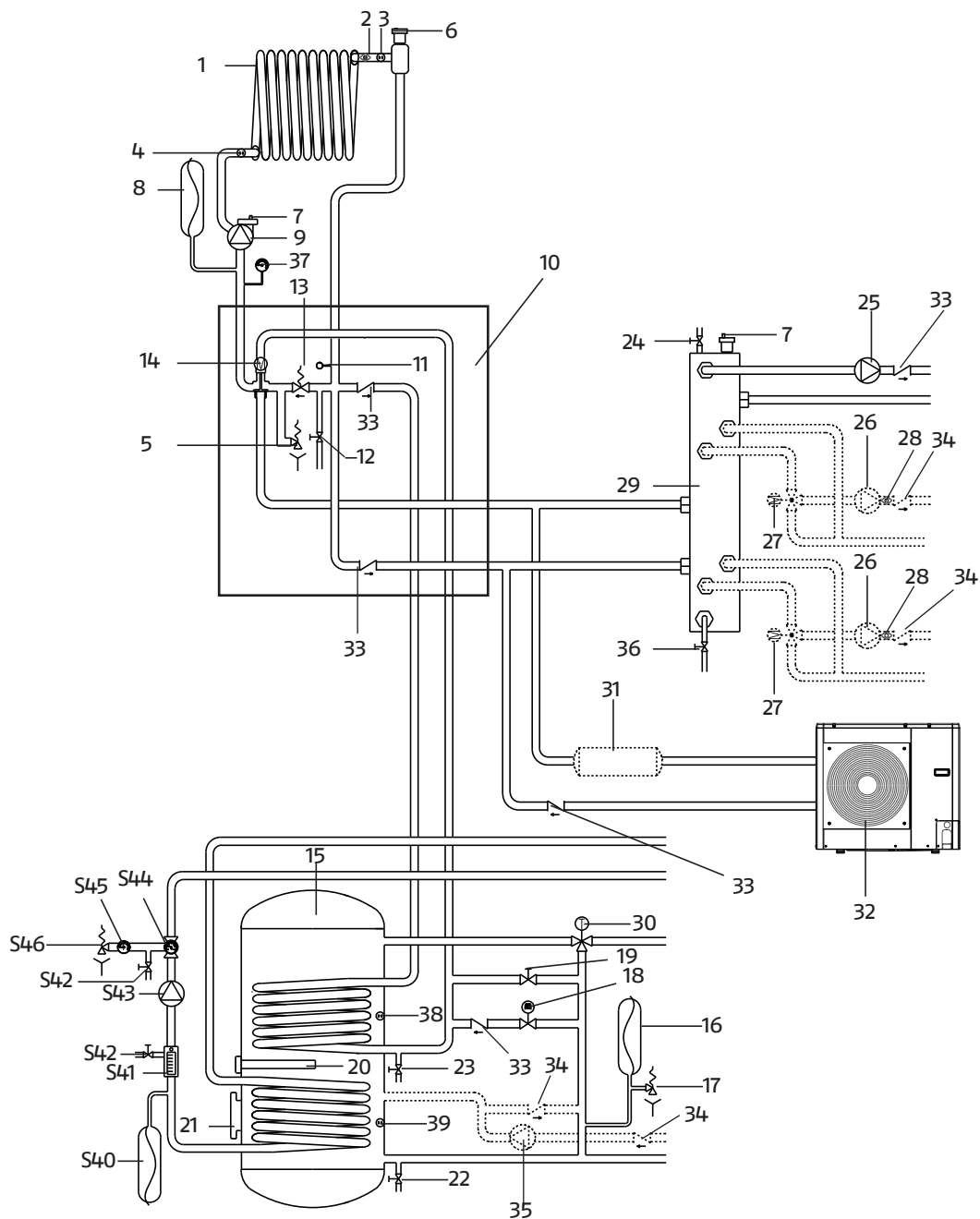

- | | | | |
|----|---|-----|--|
| 1 | Scambiatore primario | 25 | Circolatore impianto diretto |
| 2 | Termostato di sicurezza | 26 | Circolatore impianto miscelato (accessorio) |
| 3 | Sonda di mandata | 27 | Valvola miscelatrice (accessorio) |
| 4 | Sonda di ritorno | 28 | Termostato sicurezza (accessorio) |
| 5 | Valvola di sicurezza 3 bar | 29 | Bottiglia di miscela |
| 6 | Degasatore | 30 | Valvola miscelatrice termostatica sanitaria |
| 7 | Valvola di sfiato automatica | 31 | Accumulo inerziale (accessorio) |
| 8 | Vaso di espansione riscaldamento (12 litri) | 32 | Pompa di calore |
| 9 | Circolatore impianto/bollitore | 33 | Valvola deviatrice pompa di calore |
| 10 | Gruppo idraulico | 34 | Valvola di non ritorno (accessorio) |
| 11 | Trasduttore di pressione | 35 | Circolatore ricircolo sanitario (accessorio) |
| 12 | Rubinetto di scarico gruppo idraulico | 36 | Rubinetto scarico bottiglia miscela |
| 13 | By pass automatico | 37 | Manometro |
| 14 | Valvola deviatrice | 38 | Sonda bollitore superiore |
| 15 | Bollitore 200 litri bivalente | 39 | Sonda bollitore inferiore |
| 16 | Vaso di espansione sanitario (8 litri) | S40 | Vaso di espansione solare (18 litri) |
| 17 | Valvola di sicurezza sanitario (8 bar) | S41 | Regolatore di portata |
| 18 | Rubinetto di riempimento semiautomatico | S42 | Rubinetto carico/scarico circuito solare |
| 19 | Rubinetto di riempimento manuale | S43 | Circolatore circuito solare |
| 20 | Anodo di magnesio | S44 | Valvola con termometro |
| 21 | Flangia bollitore | S45 | Manometro circuito solare |
| 22 | Rubinetto scarico impianto sanitario | S46 | Valvola sicurezza circuito solare |
| 23 | Rubinetto di scarico serpentina | | |
| 24 | Valvola di sfiato manuale | | |

1.13 Schema elettrico

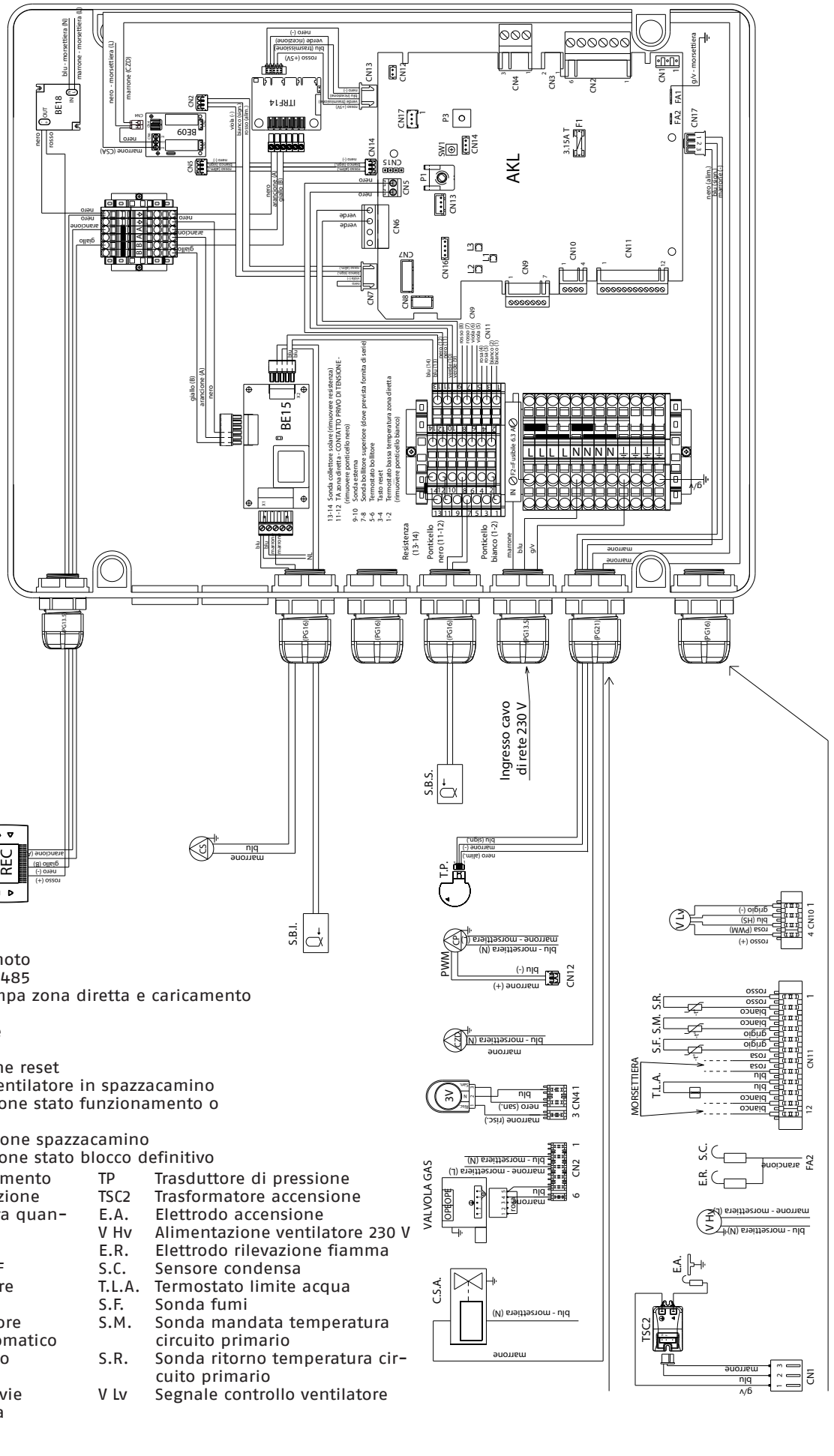

1.15 Circolatore zona principale

Le impostazioni disponibili per il circolatore della zona principale sono di seguito riportate unitamente alla relativa rappresentazione del LED (B) e (C).

Prevalenza proporzionale		LED 1 verde	LED 2 giallo	LED 3 giallo	LED 4 giallo	LED 5 giallo
PP1	Curva 1	●	○	○	○	○
PP2	Curva 2	○	●	○	○	○
PP3	Curva 3 <i>impostazione di fabbrica</i>	○	○	●	○	○
Prevalenza costante		LED 1 verde	LED 2 giallo	LED 3 giallo	LED 4 giallo	LED 5 giallo
CP1	Curva 1	○	○	●	○	○
CP2	Curva 2	○	○	○	●	○
CP3	Curva 3	○	○	○	○	●
Curva costante		LED 1 verde	LED 2 giallo	LED 3 giallo	LED 4 giallo	LED 5 giallo
CC1	Velocità 1	○	○	○	○	○
CC2	Velocità 2	○	○	○	○	○
CC3	Velocità 3	○	○	○	○	○
CC4	Velocità MAX	○	○	○	○	○

Prevalenza proporzionale

Il circolatore lavora in funzione della domanda di calore dell'impianto. Il punto di lavoro del circolatore e la curva di prevalenza proporzionale selezionata si sposteranno in funzione della domanda di calore del sistema.



- PP1 Curva di prevalenza proporzionale BASSA
- PP2 Curva di prevalenza proporzionale MEDIA
- PP3 Curva di prevalenza proporzionale ALTA

Variatione della modalità di funzionamento

Il circolatore lavora a prevalenza costante, indipendentemente dalla domanda di calore dell'impianto. Il punto di lavoro del circolatore si sposterà lungo la curva selezionata in funzione della domanda di calore del sistema.

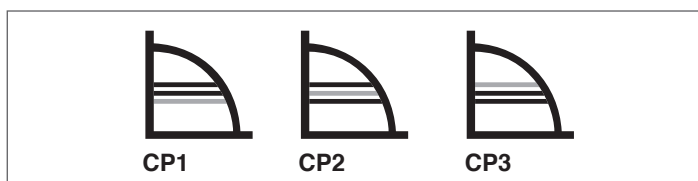

- CP1 Curva di prevalenza costante BASSA
- CP2 Curva di prevalenza costante MEDIA
- CP3 Curva di prevalenza costante ALTA

Variatione della modalità di funzionamento

Il circolatore lavora a velocità costante, indipendentemente dalla domanda di calore dell'impianto.

Il punto di lavoro del circolatore si sposterà lungo la curva selezionata in funzione della domanda di calore del sistema.

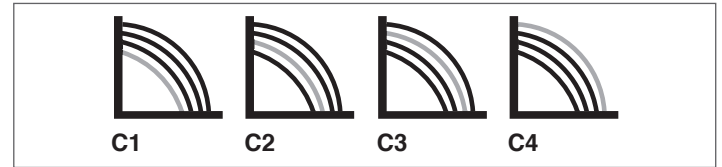

- C1 Curva 1 = 4 metri
- C2 Curva 2 = 5 metri
- C3 Curva 3 = 6 metri
- C4 Curva 4 MAX = 7 metri

Prevalenza utile del circolatore

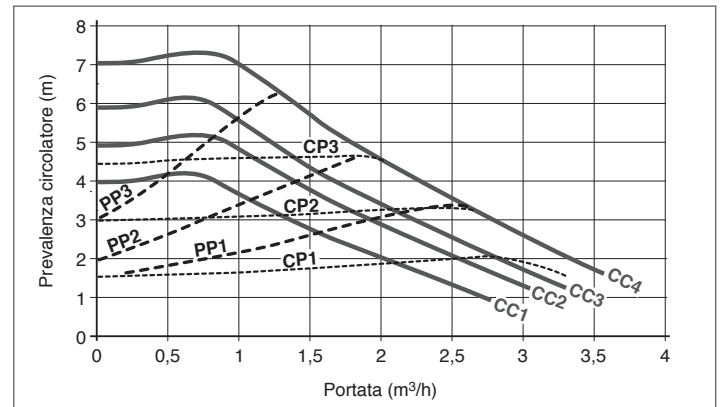

Potenza assorbita dal circolatore

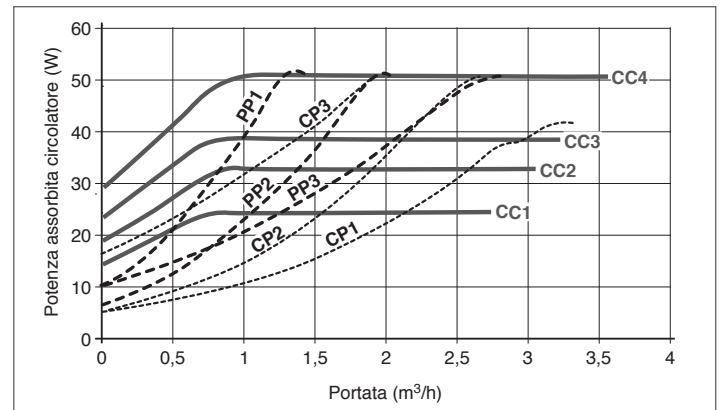

Prevalenza residua disponibile all'impianto

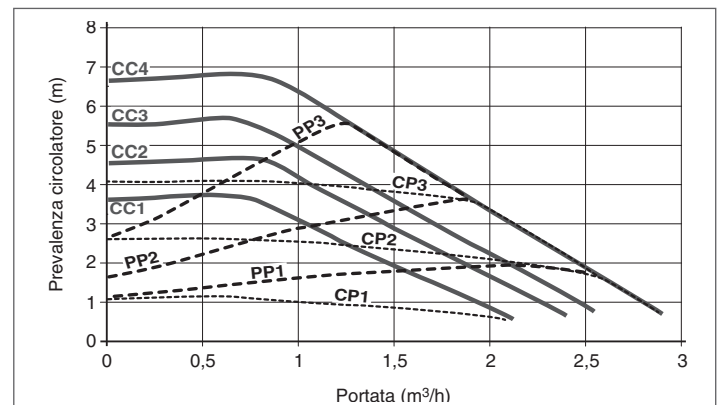

- PP1 Curva di prevalenza proporzionale BASSA
- PP2 Curva di prevalenza proporzionale MEDIA
- PP3 Curva di prevalenza proporzionale ALTA
- CP1 Curva di prevalenza costante BASSA

- CP2** Curva di prevalenza costante MEDIA
- CP3** Curva di prevalenza costante ALTA
- CC1** Curva 1 = 4 metri
- CC2** Curva 2 = 5 metri
- CC3** Curva 3 = 6 metri
- CC4** Curva 4 MAX = 7 metri

- Se viene richiesta una portata minore di quella effettivamente presente nell'impianto, agire chiudendo leggermente il regolatore di portata (R) (ruotare in senso orario) fino ad ottenere il valore corretto
- Se viene richiesta una portata maggiore selezionare la curva superiore ed effettuare una nuova lettura della portata e ripetere quanto descritto al punto precedente

1.16 Circolatore solare

Le impostazioni disponibili per il circolatore solare sono di seguito riportate unitamente alla relativa rappresentazione del LED (B) e (C).

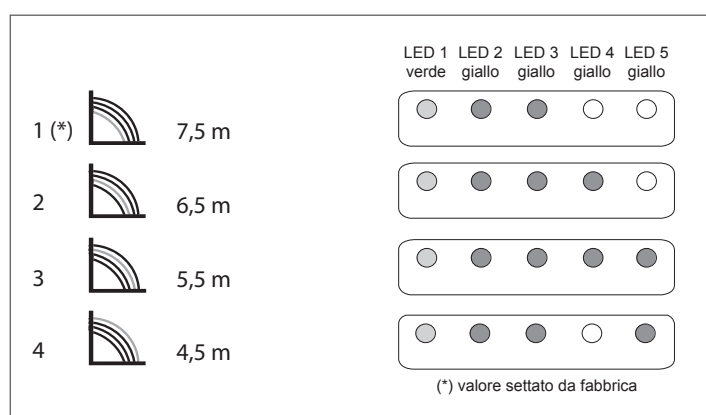

Curve prevalenza circolatore solare

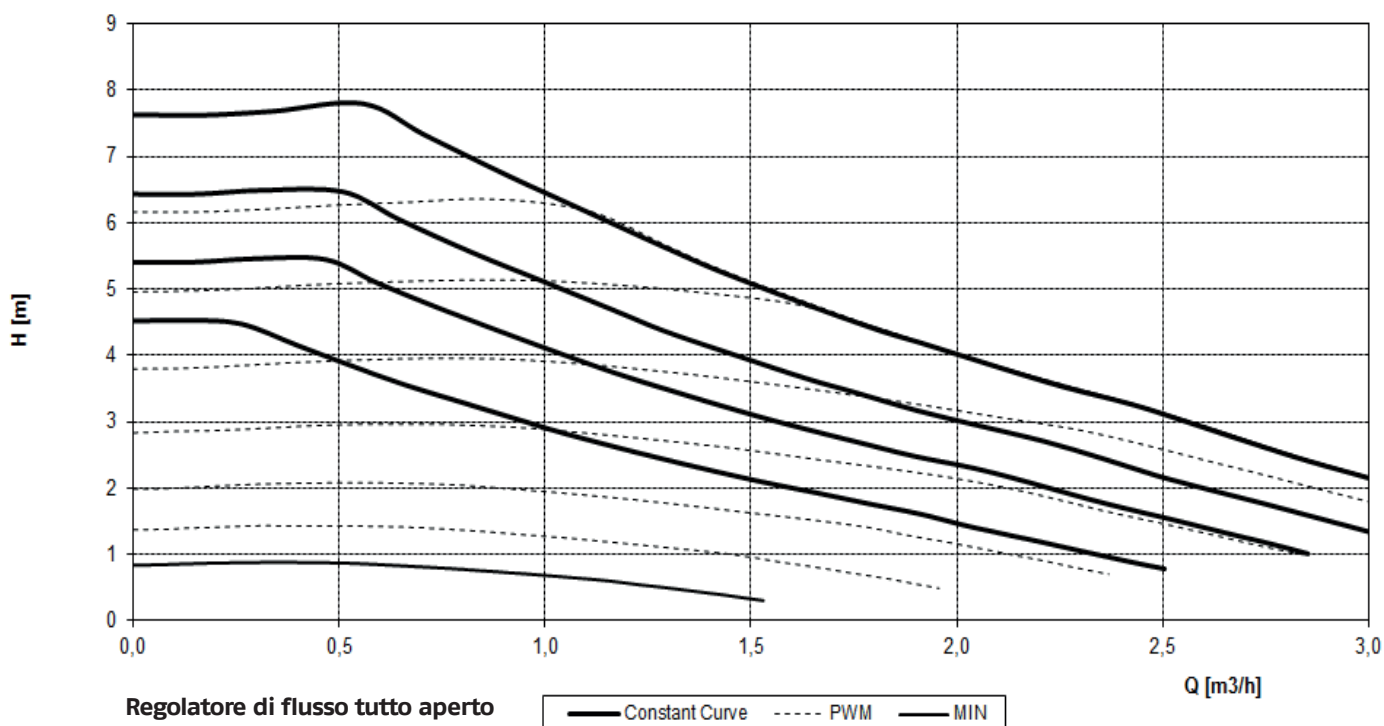

2 INSTALLAZIONE

2.1 Norme per l'installazione

L'installazione dev'essere eseguita da personale qualificato in conformità alle seguenti normative di riferimento:

- UNI 7129 - 7131
- CEI 64-8

Ci si deve inoltre sempre attenere alle locali norme dei Vigili del Fuoco, dell'Azienda del Gas ed alle eventuali disposizioni comunali.





2.2 Locale d'installazione

Le caldaie **DOMUS HYBRID SOLAR** possono essere installate in molteplici locali purché lo scarico dei prodotti della combustione e l'aspirazione dell'aria comburente siano portati all'esterno del locale stesso. In questo caso il locale non necessita di alcuna apertura di aerazione perché le caldaie **DOMUS HYBRID SOLAR** sono stagne con circuito di combustione stagno rispetto all'ambiente. Se invece l'aria comburente viene prelevata dal locale di installazione questo dev'essere dotato di aperture di aerazione conformi alle Norme Tecniche ed adeguatamente dimensionate.

IMPORTANTE

Prima dell'installazione, si consiglia di effettuare un lavaggio accurato di tutte le tubazioni dell'impianto onde rimuovere eventuali residui che potrebbero compromettere il buon funzionamento della caldaia.

Prima dell'accensione, accertarsi che la caldaia sia predisposta per il funzionamento con il gas disponibile; questo è rilevabile dall'etichetta d'imballo e dalla targa di identificazione del prodotto riportante la tipologia di gas.

-  Tenere in considerazione gli spazi necessari per l'accessibilità ai dispositivi di sicurezza e regolazione e per l'effettuazione delle operazioni di manutenzione.
-  Verificare che il grado di protezione elettrica dell'apparecchio sia adeguato alle caratteristiche del locale di installazione.
-  Nel caso in cui i gruppi termici siano alimentati con gas combustibile di peso specifico superiore a quello dell'aria, le parti elettriche dovranno essere poste ad una quota da terra superiore a 500 mm.
-  I gruppi termici non possono essere installati all'aperto perché non sono progettati per funzionare all'esterno e non dispongono di sistemi antigelo automatici.

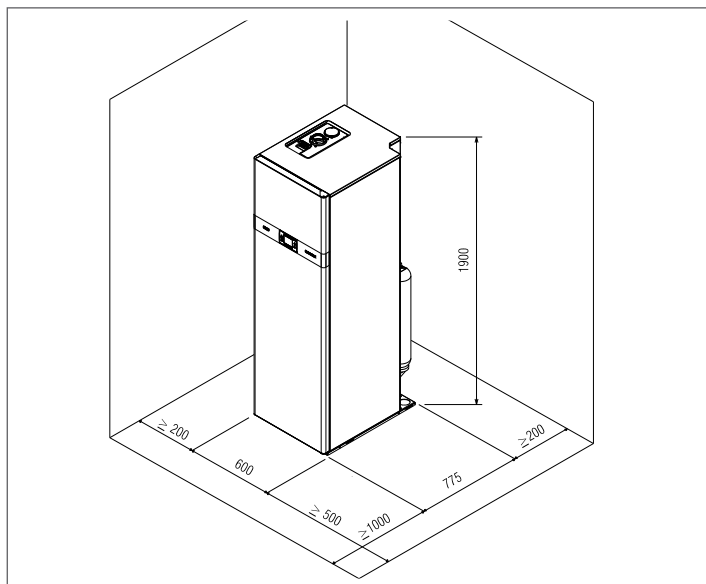

2.3 L'acqua negli impianti di riscaldamento

PREMESSA

Il trattamento dell'acqua impianto è una **CONDIZIONE NECESSARIA** per il buon funzionamento e la garanzia di durata nel tempo del generatore di calore e di tutti i componenti dell'impianto.

Questo vale non solo in fase di intervento su impianti esistenti, ma anche nelle nuove installazioni.

Fanghi, calcare e contaminanti presenti nell'acqua possono portare a un danneggiamento irreversibile del generatore di calore, anche in tempi brevi e indipendentemente dal livello qualitativo dei materiali impiegati.

Per informazioni aggiuntive sul tipo e sull'uso degli additivi rivolgersi al Servizio Tecnico di Assistenza.

 Attenersi alle disposizioni legislative vigenti nel paese di installazione.

L'ACQUA NEGLI IMPIANTI DI RISCALDAMENTO

Indicazioni per progettazione, installazione e gestione degli impianti termici.

Caratteristiche chimico-fisiche

Le caratteristiche chimico-fisiche dell'acqua devono rispettare la norma europea EN 14868 e le tabelle sotto riportate:





GENERATORI IN ALLUMINIO con Potenza Focolare < 150 kW			
		Acqua di primo riempimento	Acqua a regime (*)
ph		6-8	7-8
Durezza	°fH	< 10°	< 10°
Conducibilità elettrica	µs/cm		< 200
Cloruri	mg/l		< 25
Solfuri	mg/l		< 25
Nitruri	mg/l		< 25
Ferro	mg/l		< 0,5

(*) valori dell'acqua di impianto dopo 8 settimane di funzionamento

Nota generale per l'acqua di rabbocco:

- se viene impiegata acqua addolcita è obbligatorio verificare di nuovo a distanza di 8 settimane dal rabbocco il rispetto dei limiti per l'acqua a regime e in particolare la conducibilità elettrica
- se viene impiegata acqua demineralizzata non vengono richiesti controlli.

Gli impianti di riscaldamento

-  Eventuali rabbocchi non vanno effettuati tramite l'utilizzo di un sistema di carico automatico, ma vanno realizzati manualmente e devono essere registrati sul libretto di centrale.
-  Una volta terminata la realizzazione dell'impianto provvedere a un ciclo di lavaggio per pulire l'impianto da eventuali residui di lavorazione.
-  L'acqua di riempimento e l'eventuale acqua di rabbocco dell'impianto dev'essere sempre filtrata (filtri con rete sintetica o metallica con capacità filtrante non inferiore ai 50 micron) per evitare depositi che possono innescare il fenomeno di corrosione da sotto deposito.
-  Prima di riempire impianti esistenti, il sistema di riscaldamento deve essere pulito e lavato a regola d'arte. La caldaia può essere riempita soltanto dopo il lavaggio del sistema di riscaldamento.

I nuovi impianti di riscaldamento

Il primo carico dell'impianto deve avvenire lentamente; una volta riempito e disaerato, l'impianto non dovrebbe subire più reintegri.

Durante la prima accensione l'impianto dev'essere portato alla massima temperatura di esercizio per facilitare la disaerazione (una temperatura troppo bassa impedisce la fuoriuscita dei gas).

La riqualificazione di vecchi impianti di riscaldamento

In caso di sostituzione della caldaia, se negli impianti esistenti la qualità dell'acqua è conforme alle prescrizioni, un nuovo riempimento non è raccomandato. Se la qualità dell'acqua non fosse conforme alle prescrizioni, si raccomanda il ricondizionamento dell'acqua o la separazione dei sistemi (nel circuito caldaia i requisiti di qualità dell'acqua devono essere rispettati).

Corrosione da sotto deposito

La corrosione da sotto deposito è un fenomeno elettrochimico, dovuto alla presenza di sabbia, ruggine, ecc. all'interno della massa d'acqua. Queste sostanze solide si depositano generalmente sul fondo della caldaia (fanghi), sulle testate tubiere e negli interstizi tubieri.

In questi punti si possono innescare fenomeni di micro corrosione a causa della differenza di potenziale elettrochimico che si viene a creare tra il materiale a contatto con l'impurità e quello circostante.

Corrosione da correnti vaganti

La corrosione da correnti vaganti può manifestarsi a causa di potenziali elettrici diversi tra l'acqua di caldaia e la massa metallica della caldaia o della tubazione. Il fenomeno lascia tracce inconfondibili e cioè piccoli fori conici regolari.

 È opportuno quindi collegare a una messa a terra i vari componenti metallici.

Eliminazione dell'aria e dei gas negli impianti di riscaldamento

Se negli impianti si verifica una immissione continua o intermittente di ossigeno (ad es. riscaldamenti a pavimento senza tubi in materiale sintetico impermeabili alla diffusione, circuiti a vaso aperto, rabbocchi frequenti) si deve sempre procedere alla separazione dei sistemi.

Errori da evitare e precauzioni

Da quanto evidenziato risulta quindi importante evitare due fattori che possono portare ai fenomeni citati e cioè il contatto tra l'aria e l'acqua dell'impianto e il reintegro periodico di nuova acqua.

Per eliminare il contatto tra aria ed acqua (ed evitare l'ossigenazione quindi di quest'ultima), è necessario che:

- il sistema di espansione sia a vaso chiuso, correttamente dimensionato e con la giusta pressione di precarica (da verificare periodicamente);
- l'impianto sia sempre ad una pressione maggiore di quella atmosferica in qualsiasi punto (compreso il lato aspirazione della pompa) ed in qualsiasi condizione di esercizio (in un impianto, tutte le tenute e le giunzioni idrauliche sono progettate per resistere alla pressione verso l'esterno, ma non alla depressione);
- l'impianto non sia stato realizzato con materiali permeabili ai gas (per esempio tubi in plastica per impianti a pavimento senza barriera anti ossigeno).

 Ricordiamo, infine, che i guasti subiti dalla caldaia, causati da incrostazioni e corrosioni, non sono coperti da garanzia.

2.4 Installazione su impianti esistenti

Quando le caldaie **DOMUS HYBRID SOLAR** vengono installate su impianti vecchi o da rimodernare, verificare che:

- La canna fumaria sia adatta per apparecchi a condensazione, alle temperature dei prodotti della combustione, calcolata e costruita secondo Norma. Sia più rettilinea possibile, a tenuta, isolata e non abbia occlusioni o restringimenti.
- La canna fumaria dev'essere dotata di attacco per l'evacuazione della condensa.
- L'impianto elettrico sia realizzato nel rispetto delle Norme specifiche e da personale qualificato.
- La portata, la prevalenza e la direzione del flusso delle pompe di circolazione sia appropriata.
- La linea di adduzione del combustibile e l'eventuale serbatoio siano realizzati secondo le Norme specifiche.
- I vasi di espansione assicurino il totale assorbimento della dilatazione del fluido contenuto nell'impianto.
- L'impianto dev'essere ripulito da fanghi ed incrostazioni.
- Sia previsto un sistema di trattamento dell'acqua (vedere paragrafo "L'acqua negli impianti di riscaldamento").

 Il costruttore non è responsabile di eventuali danni causati da una scorretta realizzazione del sistema di scarico fumi.

 I condotti di evacuazione fumi per caldaie a condensazione sono in materiale speciale, diversi rispetto agli stessi realizzati per caldaie standard.

 Nella fase di lavaggio dell'impianto utilizzare esclusivamente prodotti che non corrodono l'alluminio.

 Prevedere un filtro sulla tubazione di ritorno, per evitare depositi di materiale estraneo in caldaia.

2.5 Collegamenti idraulici

Prima dell'installazione si consiglia di effettuare un lavaggio accurato di tutte le tubazioni dell'impianto.

Collegare la caldaia alla rete idrica ed inserire un rubinetto di intercettazione dell'acqua a monte dell'apparecchio.

Convogliare il tubo dello scarico condensa nello scarico delle acque bianche e nel rispetto delle Norme Vigenti.

Le caratteristiche degli attacchi idraulici sono le seguenti:

Gas	Alimentazione gas 3/4" M
MI	Mandata impianto principale 1" M
RI	Ritorno impianto principale 1" M
Vsr	Valvola sicurezza solare

MS	Mandata impianto solare 3/4" M
RS	Ritorno impianto solare 3/4" M
Vss	Valvola sicurezza sanitario 1/2" F
UACS	Uscita sanitario 3/4" M
RC	Ricircolo sanitario 3/4" M
EAFS	Entrata sanitario 3/4" M
S	Scarico
MI1	Mandata impianto 1 (accessorio)
RI1	Ritorno impianto 1 (accessorio)
MI2	Mandata impianto 2 (accessorio)
RI2	Ritorno impianto 2 (accessorio)
R HP	Ritorno pompa di calore 1" M
M HP	Mandata pompa di calore 1" M

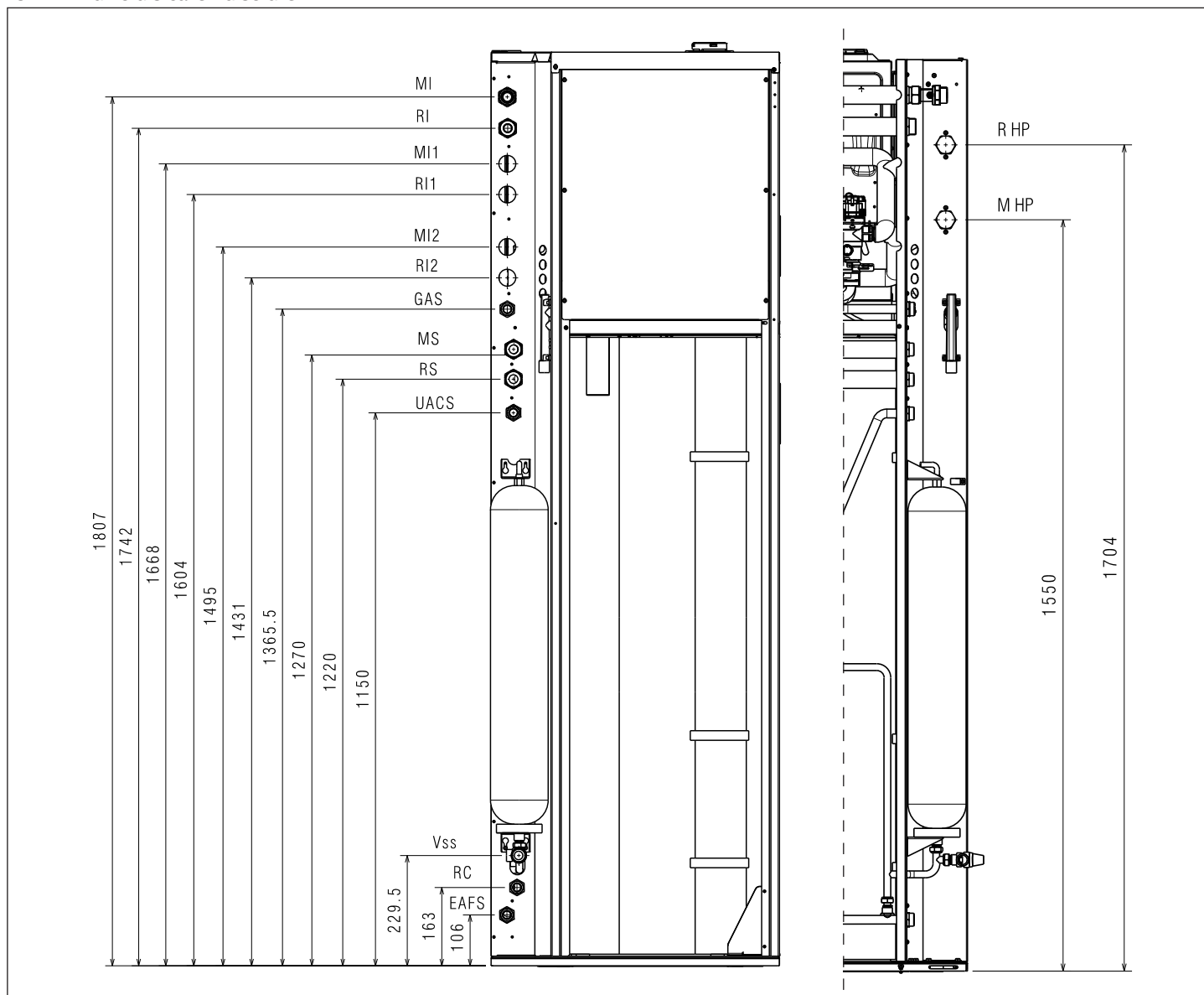

- ⚠ Installare la valvola di non ritorno fornita in dotazione sulla mandata impianto MI.
- ⚠ La linea di collegamento dello scarico condensa dev'essere a tenuta garantita.
- ⚠ Predisporre un tubo di raccolta della condensa della caldaia da collegare all'attacco (S) e convogliarlo nello scarico delle acque bianche, nel rispetto delle Norme Vigenti.
- ⚠ Il costruttore non è responsabile di eventuali danni causati dalla mancanza di convogliamento del condensato.
- ⚠ Gli impianti caricati con antigelo obbligano l'impiego di disconnettori idrici.

- ⚠ Lo scarico della valvola di sicurezza della caldaia dev'essere collegato ad un adeguato sistema di raccolta ed evacuazione. Il costruttore della caldaia non è responsabile di eventuali allagamenti causati dall'intervento delle valvole di sicurezza.
- ⚠ In caso di installazione della pompa di calore, installare le rampe a corredo.
- ⚠ La scelta e l'installazione dei componenti dell'impianto sono demandate per competenza all'installatore, che dovrà operare secondo le regole della buona tecnica e della Legislazione vigente.

2.6 Raccolta condensa

Individuare il tubo corrugato di scarico condensa (S) posto nella parte posteriore della caldaia e convogliarlo nello scarico delle acque bianche e nel rispetto delle Norme Vigenti.

⚠ Mantenere l'angolo di inclinazione "i" sempre maggiore a 3° ed il diametro del tubo di scarico della condensa sempre maggiore a quello del raccordo presente sulla caldaia.

⚠ Il collettamento verso la rete fognaria dev'essere eseguito seguendo la legislazione vigente nel rispetto di eventuali regolamentazioni locali.

⚠ Il basamento della caldaia deve risultare orizzontale e piano nella zona del telaio d'appoggio onde evitare difficoltà nell'evacuazione della condensa.

⚠ Eventuali dispositivi di neutralizzazione della condensa potranno essere collegati dopo il sifone. Per il calcolo della durata della carica di neutralizzazione dev'essere valutato lo stato di consumo del neutralizzatore dopo un anno di funzionamento. Sulla base di tale informazione si potrà estrapolare la durata totale della carica.

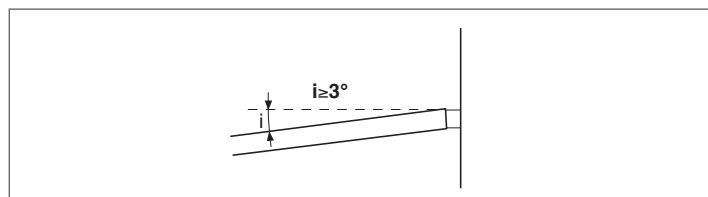
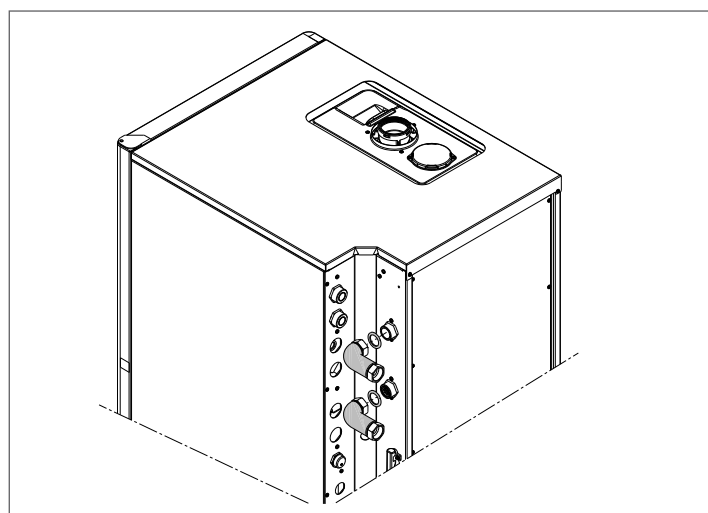
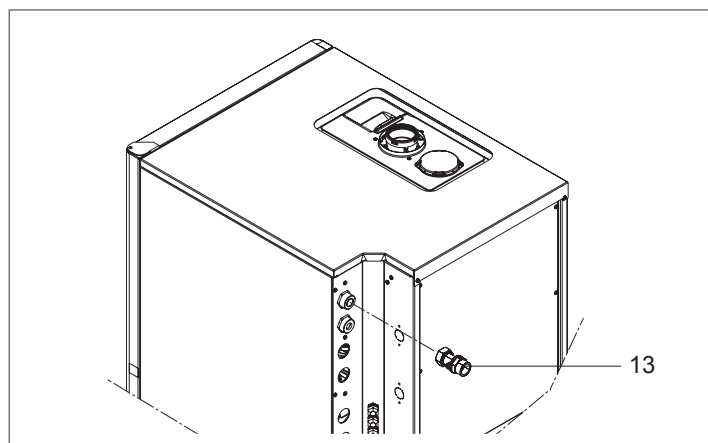

2.7 Collegamenti elettrici

Tutti i collegamenti elettrici dell'apparecchio sono stati collaudati all'origine e sono già precablati.

Sono sufficienti i seguenti collegamenti:

- alla rete elettrica con tensione monofase a 230V-50Hz, utilizzando il cavo (1) previsto sulla parte posteriore della caldaia
- al termostato ambiente (TA) - contatto pulito
- alla sonda esterna (SE) e alla sonda collettore solare (SColl).

Per una corretta installazione della pompa di calore fare riferimento alle relative ISTRUZIONI PER L'INSTALLAZIONE, USO E MANUTENZIONE.

⚠ È obbligatorio:

- 1 l'impiego di un interruttore magnetotermico onnipolare, sezionatore di linea, conforme alle Norme CEI-EN (apertura dei contatti di almeno 3 mm);
- 2 rispettare il collegamento L (Fase), N (Neutro);
- 3 utilizzare cavi con sezione maggiore o uguale a 1,5 mm², completi di puntalini capocorda;
- 4 riferirsi agli schemi elettrici del presente libretto per qualsiasi intervento di natura elettrica;
- 5 realizzare un efficace collegamento di terra.

⊖ È vietato l'uso dei tubi gas e/o acqua per la messa a terra dell'apparecchio.

Il costruttore non è responsabile di eventuali danni causati dalla mancanza di messa a terra dell'apparecchio e dall'inservanza di quanto riportato negli schemi elettrici.

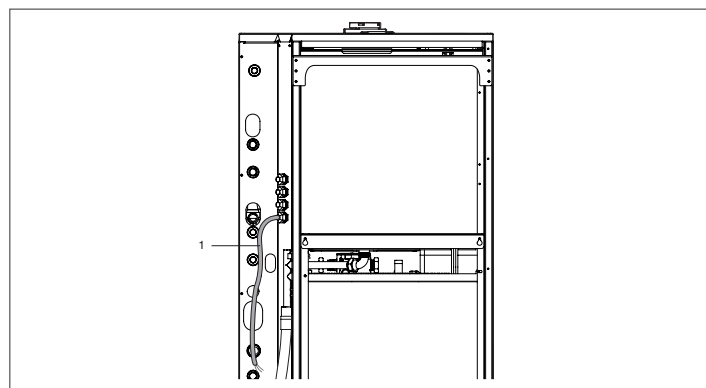

SONDA ESTERNA (SE) E TERMOSTATO AMBIENTE (TA).

- Aprire il pannello anteriore della caldaia tirandolo verso l'esterno
- Svitare la vite (A) e ruotare il quadro comandi verso destra
- Allentare le viti (B) di sinistra
- Svitare di 4 giri le viti (C) di destra
- Tirare verso di sé e ruotare verso destra il coperchio
- Effettuare le connessioni elettriche come indicato nello schema successivo

⚠ Il collegamento TA (contatto pulito) avviene ai morsetti 11 e 12 (vedi schema elettrico a pagina 21)

⚠ La sonda esterna viene collegata ai morsetti 9 e 10 (vedi schema elettrico a pagina 21).

⚠ Il cavo di collegamento tra sonda esterna e morsetteria di caldaia non deve avere giunte; nel caso fossero necessarie, devono essere stagnate e adeguatamente protette.

⚠ Eventuali canalizzazioni del cavo di collegamento devono essere separate da cavi in tensione (230Vac).

⚠ La presenza della sonda esterna è necessaria per il corretto utilizzo della Pompa di Calore in INVERNO.

Tabella di corrispondenza Temperatura rilevata (°C) - Valore resistivo sonde esterna (Ω)

Sonda esterna (Ω).

T (°C)	R (Ω)	T (°C)	R (Ω)	T (°C)	R (Ω)
-30	171423	5	28536	40	6640
-25	129435	10	22751	45	5513
-20	98663	15	18257	50	4600
-15	75800	20	14472	55	3856
-10	58718	25	11976	60	3247
-5	45830	30	9787		
0	36036	35	8039		

Sonda collettore solare (Ω)

T (°C)	R (Ω)	T (°C)	R (Ω)	T (°C)	R (Ω)
-20	922	40	1.155	10	1.385
-10	961	50	1.194	110	1.422
0	1.000	60	1.232	120	1.460
10	1.039	70	1.270		
20	1.078	80	1.309		
30	1.118	90	1.347		
40	1.155	110	1.422		

Sonda bollitore (Ω).

T (°C)	R (Ω)	T (°C)	R (Ω)	T (°C)	R (Ω)
0	27.200	35	6.950	70	2.232
5	22.017	40	5.835	75	1.927
10	17.926	45	4.921	80	1.669
15	14.678	50	4.168	85	1.451
20	12.084	55	3.544	90	1.266
25	10.000	60	3.026	95	1.107
30	8.316	65	2.594	100	971

2.9 Collegamento gas

Il collegamento della caldaia all'alimentazione del gas metano dev'essere eseguito nel rispetto delle Norme di installazione vigenti.

Prima di eseguire il collegamento è necessario assicurarsi che:

- Il tipo di gas sia quello per il quale l'apparecchio è predisposto
- le tubazioni siano accuratamente pulite
- la tubazione di alimentazione gas sia di dimensione uguale o superiore a quella del raccordo della caldaia (3/4") e con perdita di carico minore o uguale a quella tra alimentazione gas ed apparecchio.

Si consiglia d'installare sulla linea del gas un filtro di opportune dimensioni qualora la rete di distribuzione contenesse particelle solide.

⚠ L'impianto di alimentazione gas dev'essere adeguato alla portata della caldaia e dev'essere dotato di tutti i dispositivi di sicurezza e di controllo previsti dalle Norme Vigenti.

⚠ Ad installazione effettuata verificare che le giunzioni eseguite siano a tenuta, come previsto dalle Norme di installazione.

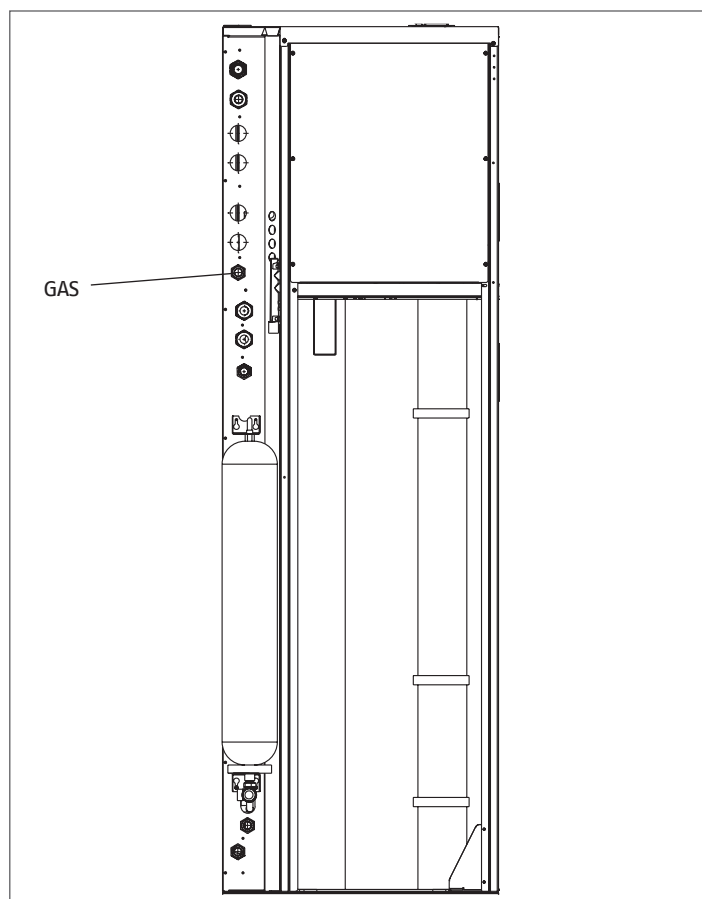

2.10 Scarico fumi e aspirazione aria comburente

La caldaia **DOMUS HYBRID SOLAR** è un apparecchio di Tipo C stagno, e deve quindi avere un collegamento sicuro al condotto di scarico dei fumi ed a quello di aspirazione dell'aria comburente che sfociano entrambi all'esterno e senza i quali l'apparecchio non può funzionare.

Detti condotti sono parte integrante della caldaia anche se vengono forniti come kit separati dall'apparecchio.

I tipi di terminali disponibili possono essere coassiali o sdoppiati.

Se invece l'aria comburente viene prelevata dal locale di installazione questo dev'essere dotato di aperture di aerazione conformi alle Norme Tecniche ed adeguatamente dimensionate.

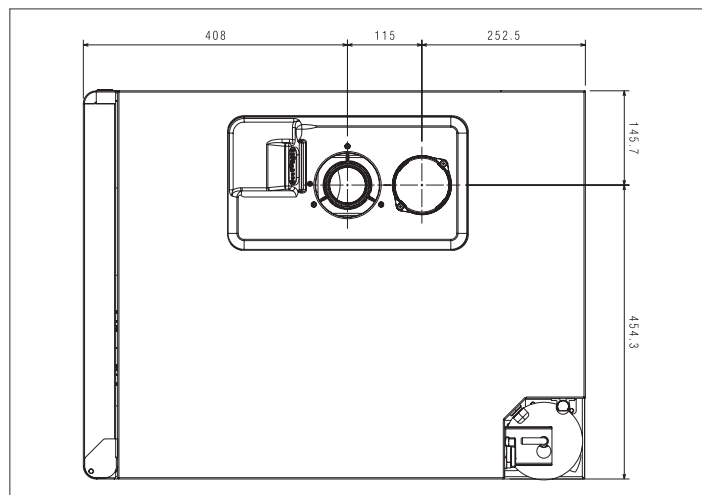

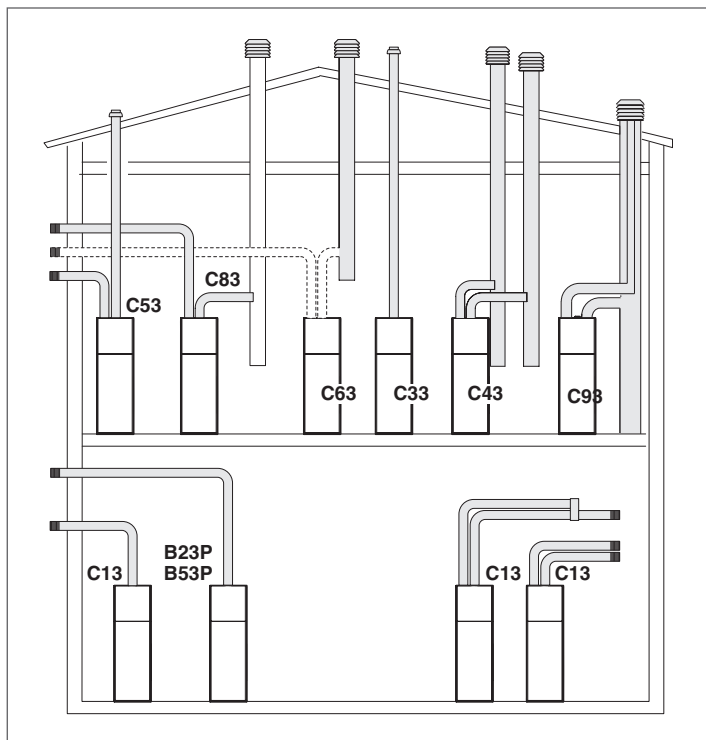

- B23P** Ventilatore a monte. Aspirazione aria comburente direttamente dal locale dov'è installata la caldaia. Scarico gas combusto a mezzo di condotti orizzontali o verticali progettati per operare ad una pressione positiva, e predisposte prese di ventilazione.
- B53P** Ventilatore a monte. Aspirazione aria comburente direttamente dal locale dov'è installato il gruppo termico. Scarico gas combusto a mezzo di condotti propri progettati per operare ad una pressione positiva, e predisposte prese di ventilazione.
- C13** Scarico a parete concentrico. I tubi possono anche essere sdoppiati, ma le uscite devono essere concentriche o abbastanza vicine da essere sottoposte a simili condizioni di vento.
- C33** Scarico concentrico a tetto. Uscite come per C13.
- C43** Scarico e aspirazione in canne fumarie comuni separate, ma sottoposte a simili condizioni di vento.
- C53** Scarico e aspirazione separati a parete o a tetto e comunque in zone a pressioni diverse ma mai su pareti opposte.
- C83** Ventilatore a monte. Aspirazione aria comburente a parete e scarico gas combusto verso una canna fumaria.
- C93** Scarico a tetto (simile a C33) e aspirazione aria da una canna fumaria singola esistente.

- ⚠ Fare riferimento alla normativa specifica.
- ⚠ Le lunghezze massime dei condotti si riferiscono alla fumi-steria disponibile a catalogo **RIELLO**.

INSTALLAZIONE "STAGNA" (TIPO C)

Condotti coassiali (Ø 60/100)

I condotti coassiali possono essere orientati nella direzione più adatta alle esigenze del locale, rispettando le lunghezze massime a lato indicate.

- ⚠ Prevedere un'inclinazione del condotto scarico fumi di 3° verso la caldaia.
- ⚠ L'utilizzo di un condotto con una lunghezza maggiore di quella indicata, comporta una perdita di potenza della caldaia (vedi tabelle).

Orizzontale

DOMUS HYBRID 35 B/200 SOLAR		
Lunghezza massima rettilinea condotto coassiale Ø 60/100 (m)	perdite di carico (m)	
	curva 45°	curva 90°
7,85	1,3	1,6

Verticale

DOMUS HYBRID 35 B/200 SOLAR		
Lunghezza massima rettilinea condotto coassiale Ø 60/100 (m)	perdite di carico (m)	
	curva 45°	curva 90°
8,85	1,3	1,6

- ⚠ La caldaia adegua automaticamente la ventilazione in base al tipo di installazione e alla lunghezza del condotto. Non ostruire né parzializzare in alcun modo il condotto di aspirazione dell'aria comburente.
- ⚠ È obbligatorio l'uso di condotti specifici per caldaie a condensazione. Per l'installazione seguire le istruzioni fornite con i Kit.
- ⚠ La lunghezza rettilinea si intende senza curve, terminali di scarico e giunzioni.

Condotti coassiali (Ø 80/125)

Per questa configurazione è necessario installare l'apposito kit adattatore. I condotti coassiali possono essere orientati nella direzione più adatta alle esigenze del locale, rispettando le lunghezze massime indicate nella tabella.

DOMUS HYBRID 35 B/200 SOLAR		
Lunghezza massima rettilinea condotto coassiale Ø 80/125 (m)	perdite di carico (m)	
	curva 45°	curva 90°
14,85	1,0	1,5

- ⚠ La lunghezza rettilinea si intende senza curve, terminali di scarico e giunzioni.
- ⚠ È obbligatorio l'uso di condotti specifici per caldaie a condensazione. Per l'installazione seguire le istruzioni fornite con i Kit.

Condotti sdoppiati (Ø 80)

I condotti sdoppiati possono essere orientati nella direzione più adatta alle esigenze del locale di installazione.

- ⚠ Prevedere un'inclinazione del condotto scarico fumi di 3° verso la caldaia.
- ⚠ L'utilizzo di un condotto con una lunghezza maggiore di quella indicata, comporta una perdita di potenza della caldaia (vedi tabella).
- ⚠ La caldaia adegua automaticamente la ventilazione in base al tipo di installazione e alla lunghezza del condotto. Non ostruire né parzializzare in alcun modo il condotto di aspirazione dell'aria comburente.
- ⚠ È obbligatorio l'uso di condotti specifici per caldaie a condensazione. Per l'installazione seguire le istruzioni fornite con i Kit.

Il condotto di aspirazione dell'aria comburente va collegato all'ingresso (A) dopo aver rimosso il tappo di chiusura fissato con delle viti.

Il condotto scarico fumi dev'essere collegato all'uscita fumi (B). Nel caso in cui la lunghezza dei condotti fosse differente da quella riportata in tabella, la somma dev'essere inferiore a 80 metri e la lunghezza massima per singolo condotto non dev'essere maggiore di 40 metri.

DOMUS HYBRID SOLAR			
Lunghezza massima rettilinea condotti sdoppiati Ø 80 (m)	perdite di carico (m)		
	curva 45°	curva 90°	
35 B/200	40 + 40	1,0	1,5

⚠ La lunghezza rettilinea si intende senza curve, terminali di scarico e giunzioni.

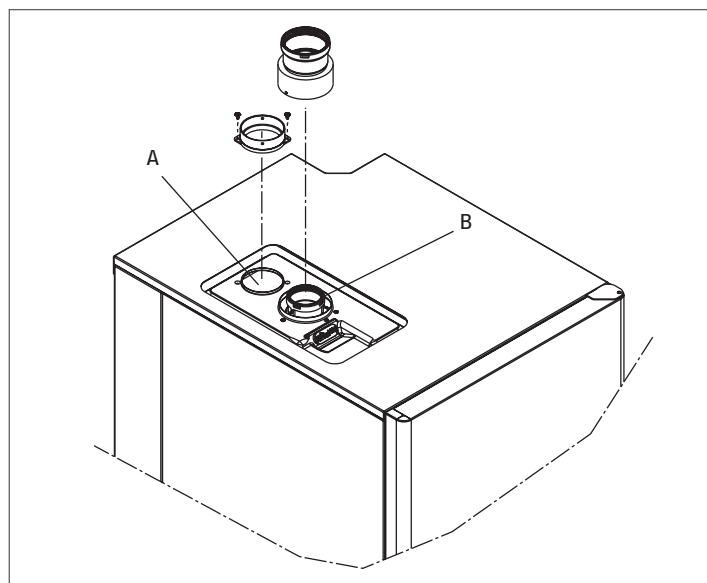

INSTALLAZIONE "FORZATA APERTA" (TIPO B23P/B53P)

Condotto scarico fumi (Ø 80)

Il condotto di scarico fumi può essere orientato nella direzione più adatta alle esigenze dell'installazione. In questa configurazione la caldaia è collegata al condotto di scarico fumi Ø 80 mm tramite un adattatore Ø 60-80 mm.

DOMUS HYBRID SOLAR			
Lunghezza massima condotto scarico fumi Ø 80 (m)	perdite di carico (m)		
	curva 45°	curva 90°	
35 B/200	60	1,0	1,5

⚠ In questo caso l'aria comburente viene prelevata dal locale d'installazione della caldaia che dev'essere un locale tecnico adeguato e provvisto di aerazione.

⚠ I condotti di scarico fumi non isolati sono potenziali fonti di pericolo.

⚠ Prevedere un'inclinazione del condotto scarico fumi di 3° verso la caldaia.

⚠ La caldaia adegua automaticamente la ventilazione in base al tipo di installazione e alla lunghezza del condotto.

Condotti sdoppiati Ø 80 con intubamento Ø 50 e Ø 60

Le caratteristiche di caldaia consentono il collegamento del condotto scarico fumi Ø 80 alle gamme da intubamento Ø 50 e Ø 60. Per l'intubamento è consigliato eseguire un calcolo di progetto al fine di rispettare le norme vigenti in materia. In tabella vengono riportate le configurazioni di base ammesse.

Condotti sdoppiati Ø 80 con intubamento Ø 50 e Ø 60

Aspirazione aria	1 curva 90° Ø 80
	4,5m tubo Ø 80
Scarico fumi	1 curva 90° Ø 80
	4,5m tubo Ø 80
	Riduzione da Ø 80 a Ø 60 e Ø 80 a Ø 50
	Curva base camino Ø 50 - Ø 60 90°
	Per lunghezze condotto intubamento vedi tabella

(*) Utilizzare la fumisteria sistemi in plastica (PP) per caldaie a condensazione.

Le caldaie 35 B/200 escono dalla fabbrica regolate a 6.000 r.p.m. in sanitario e in riscaldamento e la lunghezza massima raggiungibile è 1,4 m per il tubo Ø 50, 11,9 m per il tubo Ø 60 e 65 m per il tubo Ø 80.

Qualora fosse necessario raggiungere maggiori lunghezze compensare le perdite di carico con un aumento del numero di giri del ventilatore come riportato nella tabella regolazioni per garantire la portata termica di targa.

⚠ La taratura del minimo non va modificata.

Tabella regolazioni

	Giri ventilatore r.p.m.	Condotti intubamento Ø50	Condotti intubamento Ø60	Condotti intubamento Ø80
	risc./san.	lunghezza massima (m)	lunghezza massima (m)	lunghezza massima (m)
35 B/200 SOLAR	6.000	1,4	11,9	65
	6.100	2,5 (*)	14,5 (*)	80 (*)
	6.200	5,1 (*)	20,8 (*)	115 (*)
	6.300	9,0 (*)	30,4 (*)	164 (*)

(*) Lunghezze massime installabili SOLO con tubi di scarico in classe H1

Le configurazioni Ø 50 e Ø 60 riportano dati sperimentali verificati in Laboratorio. In caso di installazioni differenti da quanto indicato nelle tabelle "configurazioni di base" e "regolazioni", fare riferimento alle lunghezze lineari equivalenti riportate di seguito.

⚠ In ogni caso sono garantite le lunghezze massime dichiarate a libretto ed è fondamentale non eccedere.

Componente Ø 60	Equivalente lineare in metri Ø 80 (m)
Curva 45° Ø 60	5
Curva 90° Ø 60	8
Prolunga 0.5m Ø 60	2,5
Prolunga 1.0m Ø 60	5,5
Prolunga 2.0m Ø 60	12

Componente Ø 50	Equivalente lineare in metri Ø 80 (m)
Curva 45° Ø 50	12,3
Curva 90° Ø 50	19,6
Prolunga 0.5 m Ø 50	6,1
Prolunga 1.0 m Ø 50	13,5
Prolunga 2.0 m Ø 50	29,5

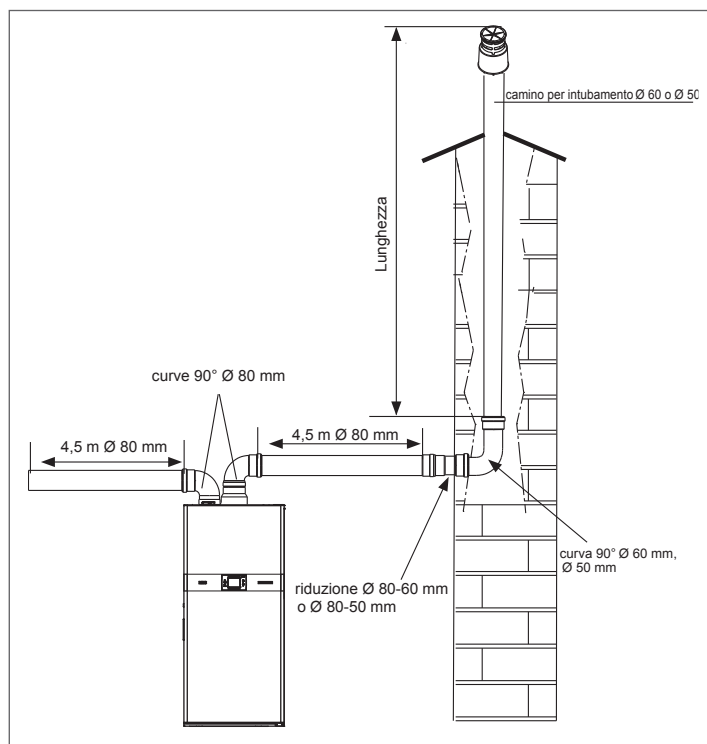

2.11 Caricamento e svuotamento impianti

Nota: anche se la caldaia è provvista di un dispositivo di riempimento semiautomatico, la prima operazione di riempimento dell'impianto deve essere fatta agendo sul rubinetto di riempimento (5) a caldaia spenta..

CARICAMENTO BOLLITORE

- Verificare che il rubinetto di scarico impianto (4) e scarico bollitore (1) siano chiusi
- Aprire i rubinetti in Utenza
- Aprire i dispositivi di intercettazione dell'impianto idrico e caricare lentamente fino ad avere, dai rubinetti in Utenza, un flusso uniforme e senza presenza di aria.

CARICAMENTO IMPIANTO RISCALDAMENTO

- Aprire la valvola di non ritorno da installare all'uscita della caldaia (13) per facilitare il riempimento: il punto posto all'interno della vite dev'essere posizionato nel dettaglio (vedi figura)
- Verificare che il rubinetto di scarico impianto (4) siano chiusi
- Aprire le valvole di sfiato (10-27) per favorire la disareazione iniziale dell'impianto
- Aprire il rubinetto di riempimento (5)
- Allentare il tappo della valvola di sfiato manuale (34) e collegare il tubo in silicone a corredo. Chiudere il tappo non appena si avverte la fuoriuscita dell'acqua.
- Caricare lentamente fino a leggere sul manometro un valore a freddo compreso tra 1 e 1,2 bar
- Chiudere il rubinetto di riempimento (5) e riavvitare i cappucci delle valvole di sfiato (10-27).

⚠ Assicurare l'assenza d'aria all'interno del circuito di riscaldamento effettuando con estrema cura le operazioni di sfiato.

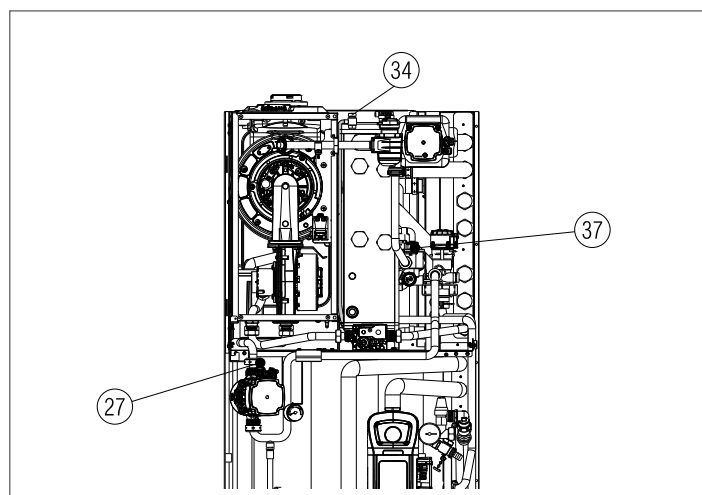
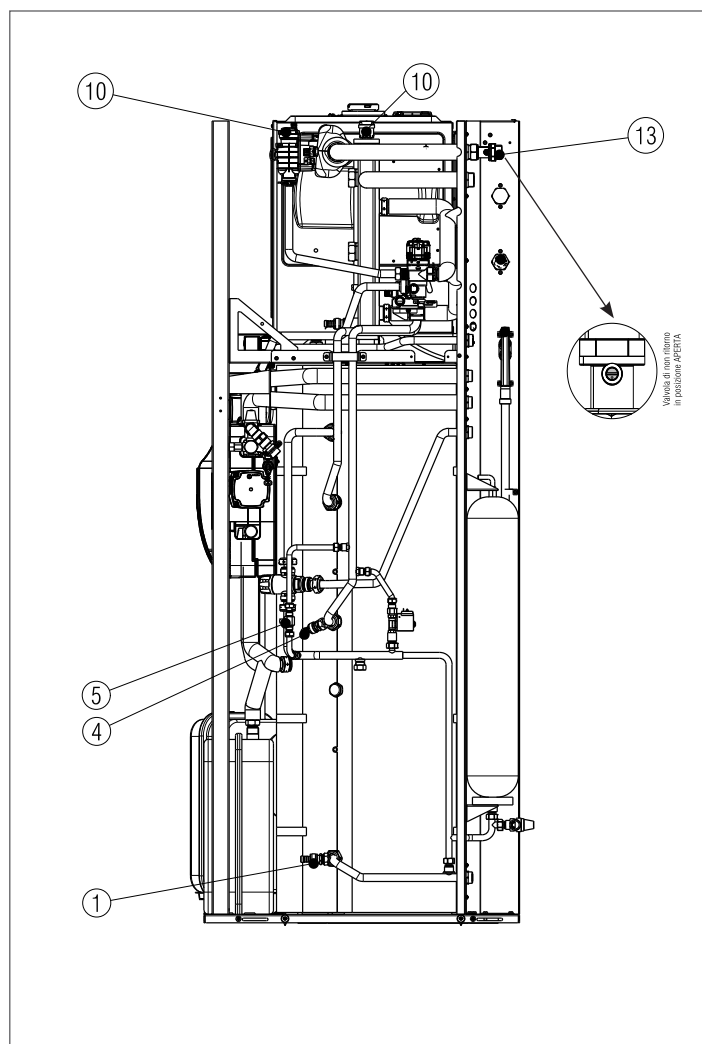

RIEMPIMENTO CIRCUITO SOLARE

Fluido termovettore

Il fluido termovettore dev'essere propileno glicole atossico. Il glicole dev'essere miscelato con acqua (preferibilmente demineralizzata) versando in un recipiente il glicole nell'acqua e non viceversa. La concentrazione di glicole nella miscela dev'essere definita in base alla tabella a lato che tiene conto delle temperature a cui si deve assicurare la protezione antigelo.

Proporzioni glicole / acqua a diverse temperature minime	
Glicole in peso %	Temperatura esterna minima °C
10	- 3,5
20	- 8,0
26	- 12,5
30	- 15,0
36	- 20,0
40	- 24,0

Procedura di riempimento

- Ruotare in senso antiorario la maniglia della valvola (R). Chiudere il regolatore di portata (V) (intaglio cacciavite in posizione orizzontale)
- Aprire il rubinetto del degasatore manuale (se installato all'uscita del collettore solare) fino alla fuoriuscita dell'aria, quindi richiuderlo
- Far circolare il fluido termovettore con una pompa di carico esterna fino ad eliminare tutte le bolle d'aria. Chiudere eventualmente il rubinetto del degasatore manuale posto nel punto più alto dell'impianto.
- Portare la pressione dell'impianto a 4 bar.
- Mettere in funzione l'impianto per circa 20 minuti.
- Ripetere l'operazione di sfiato aria dal passo 2 fino alla completa disaerazione dell'impianto.
- Portare la pressione dell'impianto a 3 bar.
- Chiudere i rubinetti (A) e (B) ed aprire il regolatore portata (V).

⚠ È VIETATO riempire il circuito solare quando c'è forte insolazione e con i collettori ad elevate temperature. Pericolo di ustione con il liquido contenuto nei collettori.

⚠ Azionare la valvola di sfiato soltanto se la temperatura del liquido conduttore è minore di 60°C.

⚠ Al momento di sfiatare l'impianto, i collettori non devono essere caldi. In ogni caso coprire i collettori e sfiatare l'impianto, possibilmente di mattina.

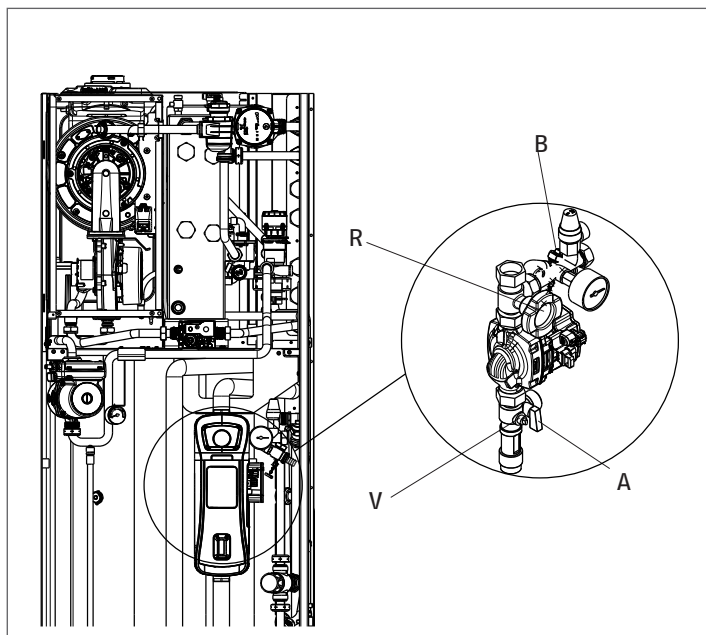

IMPOSTAZIONE DELLA PORTATA

L'impostazione della corretta portata dell'impianto è essenziale per il buon funzionamento di tutto il sistema.

Per far ciò in maniera ottimale e ridurre gli sprechi, bisogna trovare il giusto equilibrio tra velocità del circolatore di carico e regolazione del flusso tramite il regolatore (V).

Per fare ciò:

- Aprire completamente il regolatore di portata (V) e regolare il circolatore alla velocità minima
- Verificare il valore letto dal misuratore e confrontarlo con il valore di portata richiesto dall'impianto (per impianti dotati di collettori solari fare riferimento alla tabella sottostante)

N° di collettori	Portata richiesta in l/min.
2	2 ÷ 3
3	3 ÷ 5
4	5 ÷ 6
5	6 ÷ 7
6	7 ÷ 8

- Se viene richiesta una portata minore di quella effettivamente presente nell'impianto, agire chiudendo leggermente il regolatore di portata (V) (ruotare in senso orario) fino ad ottenere il valore corretto
- Se viene richiesta una portata maggiore di quella effettivamente presente nell'impianto, aumentare la velocità del circolatore (C), effettuare una nuova lettura della portata e ripetere quanto descritto al punto precedente.

SVUOTAMENTO

Prima di iniziare lo svuotamento della caldaia e del bollitore posizionare l'interruttore generale dell'impianto e quello principale del REC su "spento".

SVUOTAMENTO IMPIANTO RISCALDAMENTO

- Chiudere i dispositivi di intercettazione dell'impianto termico e sanitario
- Verificare che il rubinetto riempimento (5) sia chiuso
- Aprire la valvola di non ritorno (13) per facilitare lo svuotamento: il punto posto all'interno della vite dev'essere posizionato come nel dettaglio (vedi figura)
- Collegare un tubo di plastica al portagomma del rubinetto di scarico (4) ed aprirlo
- A svuotamento ultimato chiudere il rubinetto.

SVUOTAMENTO BOLLITORE

- Chiudere i dispositivi di intercettazione dell'impianto termico e sanitario
- Verificare che il rubinetto riempimento (5) sia chiuso
- Collegare un tubo al rubinetto di scarico bollitore (1) ed aprirlo
- A svuotamento ultimato chiudere il rubinetto.

NOTA:

Per facilitare lo svuotamento del bollitore aprire un rubinetto dell'acqua calda.

SVUOTAMENTO CIRCUITO SOLARE

- Collegare il tubo proveniente dal recipiente previsto per la raccolta della miscela acqua-glicole al rubinetto (B) posto sul gruppo (vedi figura sottostante), aprirlo ed attendere fino a che lo svuotamento del circuito sia completato.

⚠ Lo scarico delle valvole di sicurezza della caldaia dev'essere collegato ad un adeguato sistema di raccolta ed evacuazione.

⚠ Il costruttore della caldaia non è responsabile di eventuali allagamenti causati dall'intervento delle valvole di sicurezza.

⚠ Lo scarico della valvola di sicurezza del circuito solare dev'essere collegato ad un recipiente plastico non fornito.

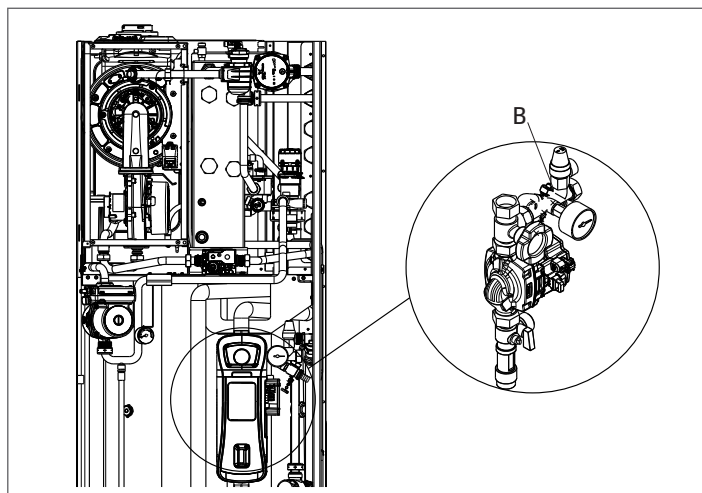

3 ACCENSIONE E FUNZIONAMENTO

3.1 Verifiche preliminari

⚠ La prima accensione va effettuata da personale autorizzato e competente di un Servizio di Assistenza RIELLO.

Prima di effettuare l'accensione ed il collaudo funzionale dell'apparecchio è indispensabile rimuovere il pannello anteriore della caldaia e controllare che:

- i rubinetti del combustibile e dell'acqua di alimentazione dell'impianto termico siano aperti
- il tipo di gas e la pressione di alimentazione siano quelli per i quali la caldaia è predisposta
- la pressione del circuito idraulico, a freddo, sia compresa tra 1 e 1,2 bar ed il circuito sia disaerato.

3.2 Accensione

Dopo aver effettuato le operazioni di preparazione alla prima messa in servizio, per avviare la caldaia è necessario:

- posizionare l'interruttore generale dell'impianto su "acceso"
- se necessario impostare ORA e DATA impostando i valori di ORE, MINUTI, GIORNO, MESE e ANNO con i tasti ▼ e ▲ e confermando la scelta con il tasto ▶

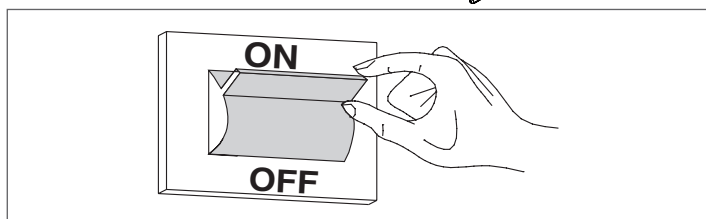

Nota: è possibile modificare le impostazioni di ORA e DATA, oltre che quelle di LINGUA e durata di accensione della retro illuminazione, anche in un secondo momento entrando in MENU dalla schermata principale e quindi selezionando la voce IMPOSTAZIONI.



quindi portare la caldaia in ESTATE o INVERNO dal menù STATO del REC10H.

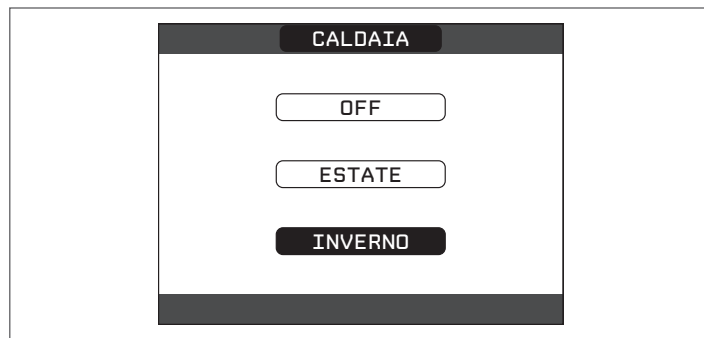

⚠ Tutte le volte che la caldaia viene alimentata viene eseguito un ciclo di sfiato automatico della durata di 15 min. Quando il ciclo di sfiato è in corso tutte le richieste di calore sono inibite e un messaggio scorrevole a piè di pagina compare nella schermata principale del REC10H. Il ciclo di sfiato può essere preventivamente interrotto aprendo il cruscotto e premendo il pulsante analisi combustione SW1 oppure da menù TECNICO del REC10H nel seguente modo:

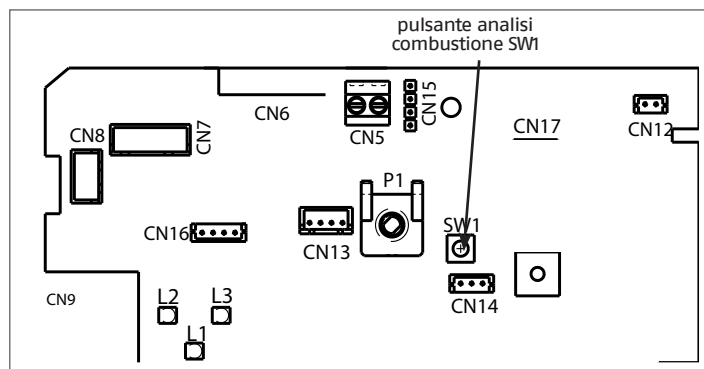

- effettuare la procedura di accesso ai parametri come indicato nel paragrafo "1.7 Accesso ai parametri tecnici"
- selezionare la voce CICLO DI SFIATO con i tasti SU e GIÙ confermando la scelta

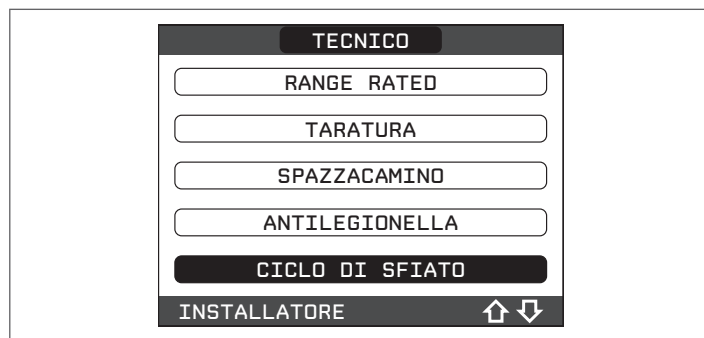

- selezionare la voce TERMINA FUNZIONE con i tasti SU e GIÙ confermando la scelta



Il REC10H visualizzerà per un attimo un messaggio di attesa dopo di che si ritornerà automaticamente sulla schermata principale

3.3 Aggiunta dispositivi

Per aggiungere dispositivi aggiuntivi alla caldaia agire nel modo seguente:

- effettuare la procedura di accesso ai parametri come indicato nel paragrafo "1.7 Accesso ai parametri tecnici"
- selezionare AGGIUNGI PDC con i tasti i tasti SU e GIÙ, confermando la scelta



Completare quindi la configurazione del bollitore, del solare e della pompa di calore facendo riferimento ai paragrafi specifici.

3.4 Attivazione circolatore acqua pompa di calore

Per favorire lo sfiato del circuito idraulico della pompa di calore, è possibile forzare manualmente l'accensione del circolatore acqua della stessa; durante l'attivazione forzata del circolatore, la 3-vie elettronica per il collegamento della pompa di calore viene forzata in posizione riscaldamento. Si osservi come la funzione non sia disponibile durante lo svolgimento di una funzione ciclo di sfiato, spazzacamino o antigelo della caldaia:

- impostare lo stato della caldaia su OFF, selezionando STATO e successivamente CALDAIA

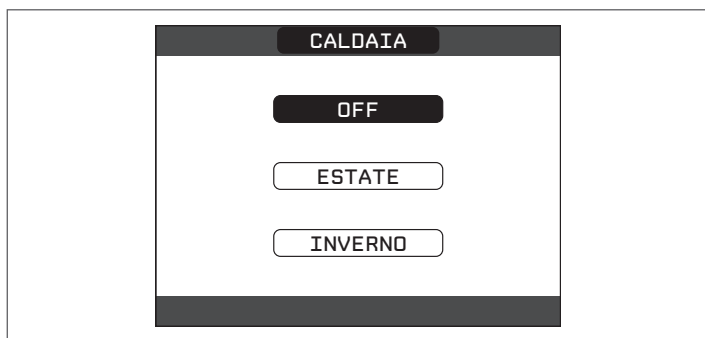

- effettuare la procedura di accesso ai parametri come indicato nel paragrafo "1.7 Accesso ai parametri tecnici"
- selezionare la voce POMPA DI CALORE con i tasti SU e GIÙ confermando la scelta



- selezionare la voce ATTIVA STATO CIRCOLATORE ON con i tasti SU e GIÙ confermando la scelta

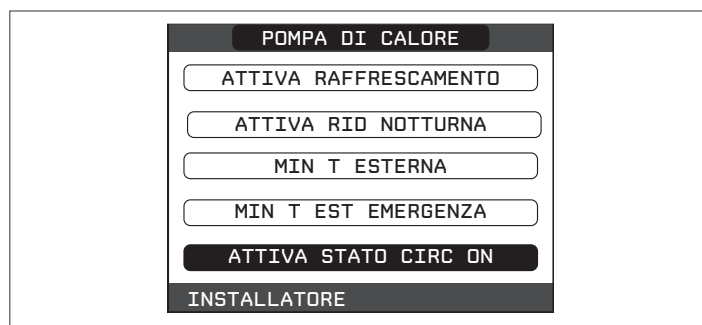

Il circolatore della pompa di calore continuerà a funzionare fino a quando non viene impostato nuovamente lo stato AUTO oppure fino a che la caldaia non viene messa in stato INVERNO o ESTATE. L'attivazione della funzione viene segnalata da un messaggio scorrevole a pie' di pagina nella schermata principale del REC10H

3.5 Estate (☀)

Selezionando il modo di funzionamento ESTATE nel menù STATO, si attivano la funzione tradizionale di sola acqua sanitaria e, se la pompa di calore è collegata, anche la funzione raffreddamento. Sul REC10H viene normalmente visualizzata la temperatura dell'acqua nel bollitore a meno che non sia in corso una richiesta di calore o raffreddamento, nel qual caso viene visualizzata la temperatura di mandata del generatore attivo in quel momento.

3.6 Inverno (❄)

Selezionando il modo di funzionamento INVERNO nel menù STATO, si attivano le funzioni di riscaldamento e acqua calda sanitaria. Sul REC10H viene normalmente visualizzata la temperatura dell'acqua nel bollitore a meno che non sia in corso una richiesta di calore, nel qual caso viene visualizzata la temperatura di mandata della caldaia o della pompa di calore, a secondo del generatore di calore attivo in quel momento.

3.7 Regolazione della temperatura acqua di riscaldamento senza sonda esterna collegata

In assenza della sonda esterna di caldaia, oppure in caso di guasto della stessa, il sistema lavora a punto fisso, il setpoint RISCALDAMENTO in questo caso può essere impostato selezionando SET nella schermata principale del REC10H e scegliendo il valore desiderato all'interno del range [40°C ÷ 80,5°C] per impianti alta temperatura piuttosto che [20°C ÷ 45 °C] per impianti bassa temperatura.

3.8 Regolazione della temperatura acqua di riscaldamento con sonda esterna collegata

Essendo installata una sonda esterna, il valore della temperatura di mandata viene scelto automaticamente dal sistema, che provvede ad adeguare rapidamente la temperatura ambiente in funzione delle variazioni della temperatura esterna.

Se si desiderasse modificare il valore della temperatura, aumentandolo o diminuendolo rispetto a quello automaticamente calcolato dalla scheda elettronica, è possibile modificare il setpoint RISCALDAMENTO selezionando SET nella schermata principale del REC10H e scegliendo all'interno del range (-5 ÷ +5) il livello di comfort desiderato (vedere anche il paragrafo "Impostazione della termoregolazione").

Nota: in presenza di sonda esterna collegata è comunque possibile far lavorare la caldaia a punto fisso andando ad impostare i

valori di MIN SP RISC e MAX SP RISC al valore di setpoint RISCALDAMENTO desiderato (vedere anche il paragrafo "CONFIGURAZIONE DELLA CALDAIA").

⚠ Per temperature di mandata maggiore di 55°C la pompa di calore viene disabilitata.

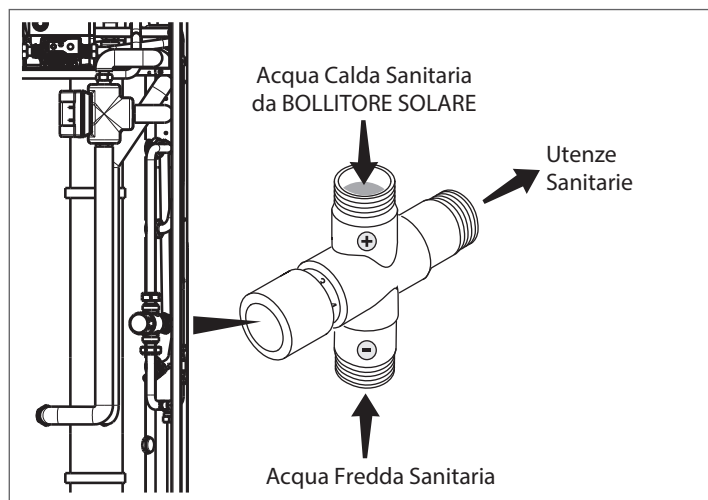

3.9 Regolazione della temperatura acqua sanitaria

Nel bollitore:

è possibile impostare il setpoint SANITARIO, corrispondente alla temperatura dell'acqua immagazzinata nel bollitore, selezionando SET nella schermata principale del REC10H e scegliendo il valore desiderato all'interno del range [37,5°C ÷ 60°C].

All'utenza:

per mantenere la temperatura dell'acqua calda sanitaria all'utenza ad un valore costante è previsto, a bordo dell'apparecchio, un miscelatore termostatico. Nella tabella, di seguito riportata, sono indicati i valori di uscita dell'acqua calda sanitaria in funzione della posizione di regolazione della manopola.

La temperatura dell'acqua calda sanitaria è preimpostata di fabbrica a 42°C (posizione manopola su 3).

Per modificarne tale valore agire direttamente sulla valvola miscelatrice termostatica montata a bordo dell'apparecchio.

Posizione manopola	MIN	1	2	3	4	5	MAX
Temperatura (°C)	-	30	38	42	52	65	-

3.10 Regolazione della temperatura acqua di raffreddamento

Indipendentemente dalla presenza o assenza della sonda esterna, in raffreddamento il sistema lavora sempre a punto fisso. Il setpoint RAFFRESCAMENTO può essere impostato selezionando SET nella schermata principale del REC10H e scegliendo il valore desiderato all'interno del range [4°C ÷ 20°C].

3.11 Messa in funzione dell'apparecchio

Nel caso in cui sia installato un termostato ambiente è necessario che questo sia regolato ad una temperatura superiore a quella ambiente per la generazione di una richiesta di riscaldamento in INVERNO; viceversa e se predisposto, il termostato ambiente genererà una richiesta di raffreddamento in ESTATE qualora sia regolato ad una temperatura inferiore a quella ambiente. L'apparecchio resterà in uno stato di stand-by fino a quando, a seguito di una richiesta, viene attivato il generatore più idoneo in funzione del tipo di richiesta, delle temperature selezionate e del valore di temperatura esterna rilevata. Sul REC10H comparirà l'icona relativa alla presenza di fiamma se in funzione la caldaia,

mentre lampeggerà la relativa icona se in funzione la pompa di calore.

Nel caso si verificassero anomalie di accensione o funzionamento della caldaia piuttosto che della pompa di calore, l'apparecchio effettuerà un "ARRESTO DI SICUREZZA"; sul REC10H lampeggerà il triangolo di segnalazione presenza anomalie. Per l'identificazione dei codici d'anomalia e per il ripristino dell'apparecchio vedere paragrafo "Segnalazioni ed anomalie".

3.12 Funzione di sblocco

In caso di blocco, quando visualizzato il messaggio di anomalia, è possibile provare a ripristinare il normale funzionamento dell'apparecchio premendo il tasto CONFERMA sul REC10H. Se i tentativi di sblocco non dovessero riattivare la caldaia, interpellare il Servizio Assistenza di zona.

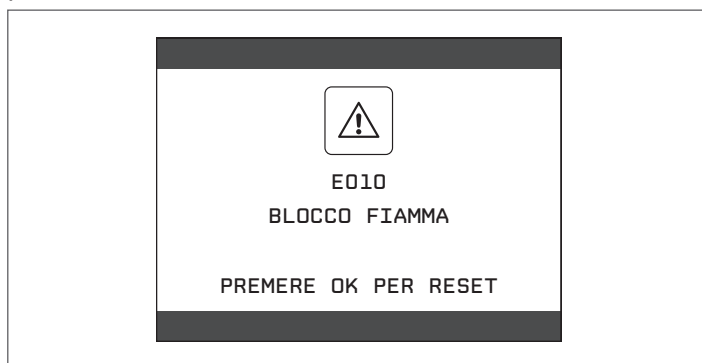

⚠ In condizioni normali, con apparecchio in stato OFF, il bruciatore o la pompa di calore potrebbero accendersi per l'attivazione di una funzione antigelo oppure per l'attivazione della funzione analisi di combustione. In entrambi i casi la presenza di fiamma piuttosto che l'attivazione della pompa di calore sono segnalate dalla relativa icona ed il tipo di funzione in corso viene indicata nel messaggio scorrevole a piè di pagina sul REC10H.

3.13 Configurazione della caldaia

Attraverso il REC10H è possibile accedere, tramite menù TECNICO, ad una serie di parametri programmabili che consentono di personalizzare il funzionamento della caldaia in funzione del tipo di impianto:

- effettuare la procedura di accesso ai parametri come indicato nel paragrafo "1.7 Accesso ai parametri tecnici"
- selezionare la voce PARAMETRI con i tasti SU e GIÙ, confermando la scelta

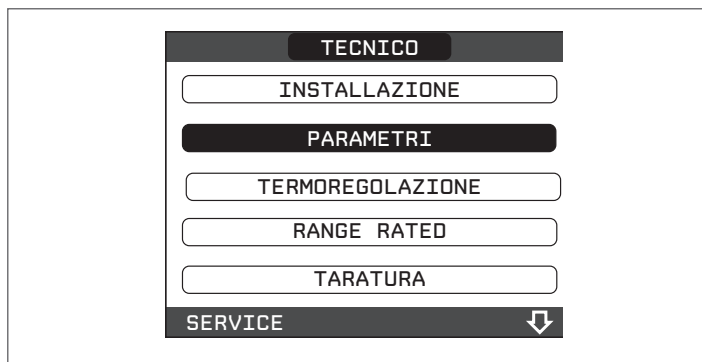

SPENTO RISCALDAMENTO

Questo parametro consente di modificare la TEMPORIZZAZIONE SPENTO FORZATO RISCALDAMENTO, relativa al tempo di ritardo introdotto per la riaccensione del bruciatore a fronte di uno spento per raggiunta temperatura in riscaldamento. Il valore di fab-

brica per questo parametro è di 3 minuti e può essere impostato ad un valore compreso fra 0 min e 20 min selezionando quello desiderato con i tasti SU e GIÙ confermando la scelta.



AZZERA TEMPI RISC

Questo parametro consente di azzerare la TEMPORIZZAZIONE POTENZA MASSIMO RISCALDAMENTO RIDOTTA, durante la quale la velocità del ventilatore risulta limitata al 75% della massima potenza riscaldamento impostata, e la TEMPORIZZAZIONE SPENTO FORZATO RISCALDAMENTO. Il valore di fabbrica per questo parametro è FUNZIONE NON ATTIVA, scegliere il valore FUNZIONE ATTIVA utilizzando tasti SU e GIÙ confermando la scelta per azzerare le temporizzazioni.



MANDATA SCORREVOLE

Questo parametro consente di attivare la funzione MANDATA SCORREVOLE per modificare il setpoint di mandata utilizzato dalla caldaia quando in richiesta sanitario. Il valore di fabbrica per questo parametro è DISATTIVA FUNZIONE per bollitori di capacità superiore ai 60 litri, che prevede una modulazione ad un valore di mandata fisso di 80°C quando in richiesta sanitario, scegliere il valore ATTIVA FUNZIONE utilizzando i tasti SU e GIÙ confermando la scelta se si vuole una modulazione ad un valore di mandata scorrevole. In questo caso il setpoint di mandata quando in richiesta sanitario non è più fisso a 80°C ma variabile e calcolato automaticamente dalla caldaia in funzione della differenza fra il setpoint sanitario desiderato ed il valore di temperatura rilevato dalla sonda bollitore.

Nota: è sconsigliabile attivare questa funzione per bollitore di capacità superiore ai 100 litri, il carico del bollitore risulterebbe troppo lento.

Attenzione: potrebbe essere necessario re-impostare il valore di questo parametro a fronte di una sostituzione della scheda di regolazione.



3.14 GESTIONE ZONE:

- effettuare la procedura di accesso ai parametri come indicato nel paragrafo "1.7 Accesso ai parametri tecnici"
- selezionare la voce GESTIONE ZONE e successivamente MODIFICA ZONA con i tasti SU e GIÙ, confermando la scelta

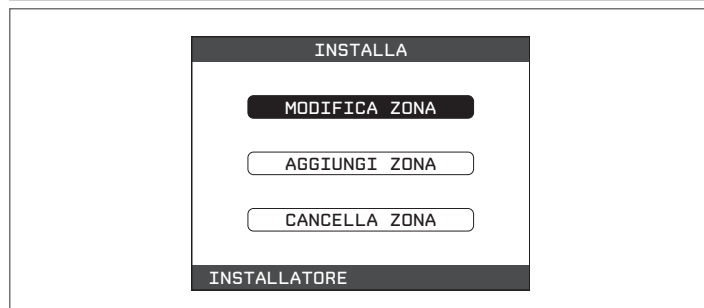
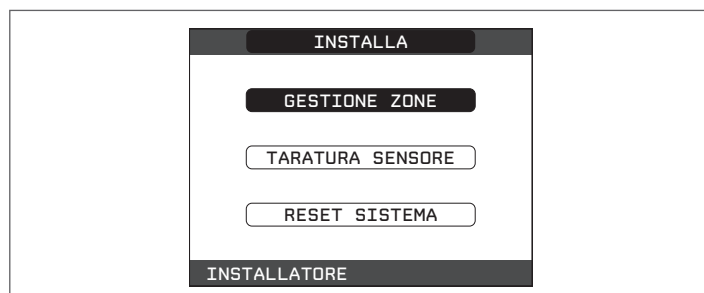

- scegliere la zona da modificare confermando la scelta

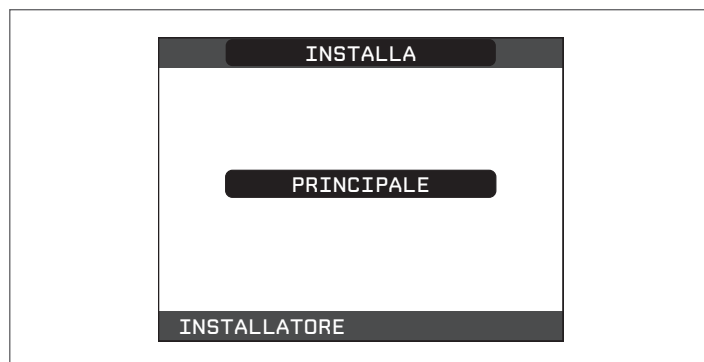

TIPO ATTUAZIONE

Impostare il parametro in oggetto su ITRF05/AKL (valore di default)

TIPO RICHIESTA

Questo parametro consente di specificare il tipo di richiesta di calore, è possibile scegliere una fra le seguenti opzioni:

TERMOSTATO (valore impostato di fabbrica): la richiesta di calore alla caldaia è generata con un termostato ON/OFF

REC10H MASTER: la richiesta di calore alla caldaia è generata dal

REC10H master (in questo caso il REC10H assume la duplice funzione di INTERFACCIA MACCHINA e regolatore AMBIENTALE)

REC10H SLAVE: la richiesta di calore alla caldaia è generata da un REC10H slave (in questo caso il REC10H slave è diverso dal REC10H master già in uso come interfaccia macchina e assume l'unica funzione di REGOLATORE AMBIENTALE)

TIPO ZONA

Questo parametro consente di specificare il tipo di zona da riscaldare, è possibile scegliere fra le seguenti opzioni:

ALTA TEMPERATURA (valore impostato di fabbrica)

BASSA TEMPERATURA

MIN SET RISC

Questo parametro consente di specificare il minimo valore di setpoint riscaldamento impostabile (range 20°C - 80.5°C, default 40°C per impianti alta temperatura - range 20°C - 45°C, default 20°C per impianti bassa temperatura)

MAX SET RISC

Questo parametro consente di specificare il massimo valore di setpoint riscaldamento impostabile (range 20°C - 80.5°C, default 80.5°C per impianti alta temperatura - range 20°C - 45°C, default 45°C per impianti bassa temperatura)

MODIFICA NOME

Questo parametro consente di attribuire un nome specifico alla zona riscaldamento.

POR

Questo parametro consente di abilitare la programmazione oraria riscaldamento per la zona interessata nel caso la richiesta di calore venga effettuata mediante termostato ambiente.

Programmazione oraria non abilitata= 0

Alla chiusura del contatto del termostato ambiente la richiesta di calore viene sempre soddisfatta senza limitazione oraria.

Programmazione oraria abilitata= 1

Alla chiusura del termostato ambiente la richiesta di calore viene abilitata secondo la programmazione oraria impostata.

Nota: assicurarsi in questo caso che il modo di funzionamento della zona sia impostato su AUTO.

 Qualora si volesse disattivare la zona in estate o in inverno è necessario selezionare la stagione prestabilita (ESTATE O INVERNO nel MENU CALDAIA) e impostare la zona interessata su SPENTO nel menu STATO o MODO.

3.15 Funzione caricamento semiautomatico

La caldaia è provvista di un dispositivo di caricamento semiautomatico che si attiva attraverso la pressione del tasto "CONFERMA" quando sul display compare il messaggio "PRESSIONE ACQUA BASSA PREMERE OK PER CARICARE L'IMPIANTO".

Questo messaggio si attiva quando il valore di pressione nell'impianto scende al di sotto del valore di 0,6bar (valore programmabile) e l'indicazione del valore di pressione impianto nella schermata principale lampeggia ad indicare un valore di pressione non corretto; la caldaia continua comunque a funzionare regolarmente.

Se il valore di pressione dovesse scendere ulteriormente, al di sotto del valore di sicurezza di 0,3bar la caldaia visualizza il codice di anomalia "E041 - TRASDUTTORE ACQUA PREMERE OK PER RIEMPIRE L'IMPIANTO" per un tempo transitorio di 10min durante il quale è ancora possibile attivare la procedura di caricamento semiautomatico.

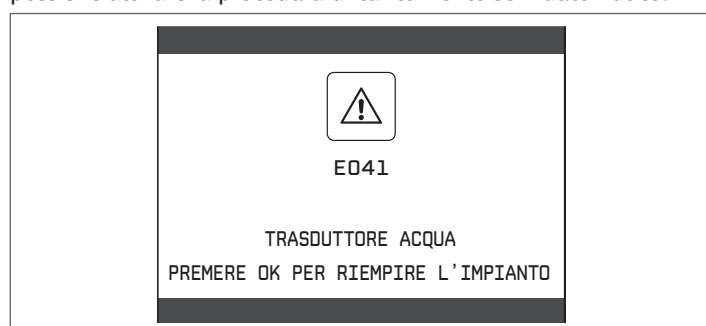

Trascorso il transitorio, se l'anomalia persiste, viene visualizzato il codice di anomalia E040.

Con caldaia in anomalia E040 è necessario procedere al caricamento manuale dell'impianto prima di procedere all'azzeramento dell'allarme, oppure viceversa è possibile provare ad azzerare l'allarme e successivamente, tornando la caldaia in E041, provare a ripristinare il valore di pressione ottimale attivando un ciclo di caricamento semiautomatico.

Durante la fase di caricamento sul display compare il messaggio scorrevole a piè di pagina "RIEMPIMENTO SEMIAUTOMATICO IN CORSO", mentre il valore di pressione evidenziato sul display dovrebbe iniziare a salire. Alla fine del caricamento il messaggio scorrevole "TERMINATO RIEMPIMENTO SEMIAUTOMATICO" viene visualizzato a piè di pagina.

Dovendo ripetere più volte la procedura di caricamento impianto si consiglia di contattare il Servizio Tecnico di Assistenza per verificare l'effettiva tenuta dell'impianto di riscaldamento (vedere se non ci sono perdite).

Nota: durante la fase di riempimento la caldaia non esegue altre funzioni; se ad esempio si esegue un prelievo sanitario, la caldaia non è in grado di fornire acqua calda fino a che la fase di caricamento non è terminata.

3.16 Funzione antilegionella

La macchina dispone di una funzione ANTILEGIONELLA automatica che, con cadenza giornaliera oppure settimanale a secondo delle impostazioni scelte, se necessario riscalda l'acqua sanitaria a 65°C mantenendola a tale temperatura per una durata di 30 minuti, distruggendo così l'eventuale proliferazione batterica nell'accumulo.

La funzione non viene eseguita se la temperatura del bollitore ha raggiunto i 65°C nell'arco delle ultime 24h, per la programmazione giornaliera, o negli ultimi 7 giorni, in caso di programmazione settimanale.

La funzione, se attivata, viene eseguita tutti i giorni alle ore 03:00am se programmata con cadenza giornaliera, oppure tutti i mercoledì alle ore 03:00am se programmata con cadenza settimanale. Una volta in esecuzione, la funzione assume priorità massima e non può essere interrotta.

 La funzione non viene eseguita con caldaia in stato OFF.

La funzione può essere attivata accedendo al menù TECNICO del REC10H:

- selezionare la voce MENU dalla schermata iniziale del REC e premere il tasto CONFERMA
- effettuare la procedura di accesso ai parametri come indicato nel paragrafo "1.7 Accesso ai parametri tecnici"
- selezionare la voce ANTILEGIONELLA con i tasti SU e GIÙ confermando la scelta
- scegliere fra le tre opzioni FUNZIONE NON ATTIVA, FUNZIONE GIORNALIERA, FUNZIONE SETTIMANALE con i tasti SU e GIÙ confermando la scelta



- scegliere fra le tre opzioni FUNZIONE NON ATTIVA, FUNZIONE GIORNALIERA, FUNZIONE SETTIMANALE con i tasti SU e GIÙ confermando la scelta



3.17 Funzione scaldamassetto

- impostare lo stato della caldaia su OFF, selezionando STATO e successivamente CALDAIA
- effettuare la procedura di accesso ai parametri come indicato nel paragrafo "1.7 Accesso ai parametri tecnici"
- selezionare la voce SCALDAMASSETTO con i tasti SU e GIÙ confermando le scelte
(Nota: la voce SCALDAMASSETTO non è disponibile se la caldaia è in stato diverso da OFF)

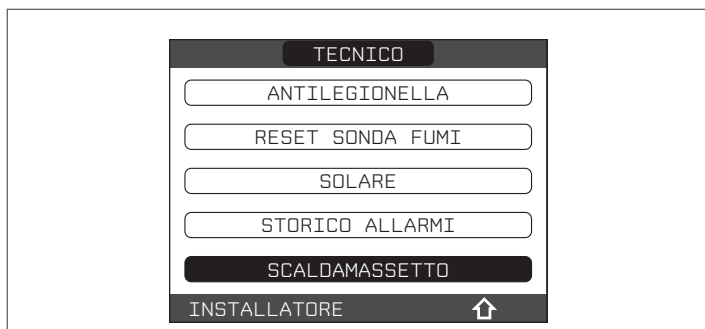

- selezionare attivare o disattivare la funzione in base alla scelta



La funzione scaldamassetto, quando attiva, viene segnalata nella schermata principale dal messaggio scorrevole a piè di pagina FUNZIONE SCALDAMASSETTO IN CORSO – TEMPERATURA DI MANDATA, mentre sulla scheda elettronica lampeggiano in modo alternato i led rosso e verde con frequenza 1sec ON – 1sec OFF.

La funzione "scaldamassetto" ha una durata di 168 ore (7 giorni) durante i quali, nelle zone configurate come bassa temperatura, viene simulata una richiesta di riscaldamento con setpoint di mandata zona iniziale pari a 20°C, successivamente incrementato secondo la tabella riportata a lato.

Accedendo al menù INFO dalla schermata principale del REC10H è possibile visualizzare il valore di ORE FUNZ SCALDAMASSETTO, relativo al numero di ore trascorse dalla attivazione della funzione. Una volta attivata la funzione assume priorità massima, se la macchina viene spenta togliendo la tensione di alimentazione, alla sua riaccensione la funzione viene ripresa da dove era stata interrotta.

La funzione può essere interrotta prima della sua terminazione portando la macchina in uno stato diverso da OFF oppure sele-

zionando la voce DISATTIVA FUNZIONE dal relativo menù.

Nota: I valori di temperatura e d'incremento possono essere impostati su valori differenti solo da personale qualificato, solo se strettamente necessario. Il costruttore declina ogni responsabilità in caso di impostazioni errate dei parametri.

GIORNO	ORA	TEMPERATURA
1	0	20°C
	6	22°C
	12	24°C
	18	26°C
2	0	28°C
	12	30°C
3	0	32°C
4	0	35°C
5	0	35°C
6	0	30°C
7	0	25°C

3.18 Funzione programma orario

È possibile impostare una programmazione oraria per le funzioni riscaldamento/raffrescamento e per il carico del bollitore da caldaia piuttosto che da pompa di calore (se installata).

Nel caso in cui la richiesta di calore venga generata da un termostato ambiente (TIPO RICHIESTA = TERMOSTATO) la programmazione oraria deve essere abilitata impostando il parametro POR = 1 (vedi "3.13 Gestione zone" a pag. 40), negli altri casi è sempre abilitata.

Per accedere a questa funzione

Selezionare la voce MENÙ dalla schermata iniziale del REC10H e premere il tasto CONFERMA

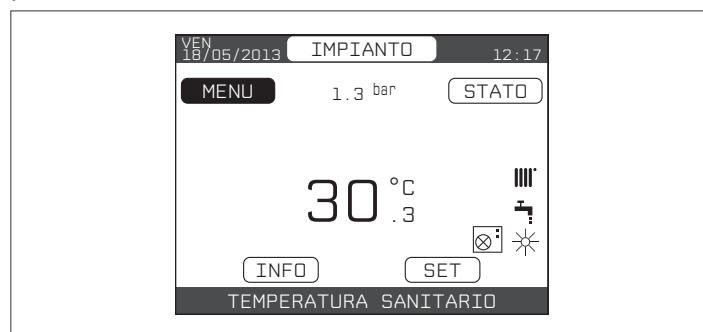

Selezionare la voce PROGRAMMA ORARIO confermando la scelta



Da questo menù è possibile accedere alla visualizzazione e regolazione della programmazione oraria per le funzioni riscaldamento/raffrescamento di una zona piuttosto che per il carico del bollitore sanitario da caldaia e da pompa di calore (se installata). Per ciascun giorno della settimana è possibile impostare fino a 4 fasce, caratterizzate da un orario di inizio e un orario di fine. Nota: per maggiori dettagli sull'utilizzo della programmazione oraria fare riferimento al MANUALE UTENTE del REC10H.



3.19 Regole di integrazione caldaia e pompa di calore

Richiesta di sanitario

Le richieste di sanitario possono essere soddisfatte con sistema in stato INVERNO oppure ESTATE; non possono essere soddisfatte con sistema in stato OFF.

In linea di principio una richiesta di sanitario è sempre prioritaria rispetto ad una richiesta di riscaldamento o raffrescamento; il sistema può soddisfare ad una richiesta di sanitario SOLO con la caldaia. In caso di richieste contemporanee, mentre la caldaia soddisfa alla richiesta sanitario, la pompa di calore può soddisfare ad un'eventuale richiesta di riscaldamento o raffrescamento.

Richiesta di riscaldamento

Le richieste di riscaldamento possono essere soddisfatte con sistema in stato INVERNO; non possono essere soddisfatte con sistema in stato ESTATE o OFF.

In linea di principio, a fronte di una richiesta di riscaldamento, il sistema privilegia l'utilizzo della pompa di calore dopo che sono stati verificati i valori di temperatura esterna e la temperatura desiderata dell'acqua (setpoint).

Se (T EXT PER TERMOREG > MIN T ESTERNA) e (SETPOINT ≤ 55°C) viene accesa la pompa di calore; se entro un certo intervallo di tempo (30min) non viene raggiunto il setpoint, la pompa di calore viene spenta e si accende la caldaia. Per evitare continui accesi e spenti della pompa di calore e della caldaia, quest'ultima viene mantenuta accesa per un periodo minimo di tempo (30min) trascorso il quale, se il setpoint è stato raggiunto, la caldaia viene spenta e riaccesa la pompa di calore.

Nel passaggio da un generatore di calore all'altro è previsto un tempo di attesa (2min) durante il quale entrambi i generatori sono spenti per consentire il completamento di eventuali postcircolazioni in corso.

Sulla schermata principale del REC10H viene indicata la temperatura di mandata del generatore operativo in quel momento.

Se (T EXT PER TERMOREG < MIN T ESTERNA) oppure (SETPOINT > 55°C) oppure la pompa di calore è in anomalia, il sistema accende subito la caldaia.

Se la caldaia è in anomalia la pompa di calore può essere accesa se (T EXT PER TERMOREG > MIN T ESTERNA EMERGENZA) e (SETPOINT ≤ 55°C).

Richiesta di raffrescamento

Le richieste di raffrescamento possono essere soddisfatte con sistema in stato ESTATE se la pompa di calore è stata abilitata al raffrescamento; non possono essere soddisfatte con sistema in stato INVERNO o OFF.

Le richieste di raffrescamento possono essere soddisfatte soltanto dalla pompa di calore.

Defrost pompa di calore

Durante il funzionamento in riscaldamento la pompa di calore potrebbe attivare un ciclo di DEFROST, per liberare la batteria esterna dalla possibile formazione di ghiaccio che potrebbe formarsi a seguito delle particolari condizioni di temperatura esterne.

In queste condizioni la pompa di calore non può garantire il mantenimento della temperatura acqua richiesta, lo stato di DEFROST viene segnalato da un messaggio scorrevole a piè di pagina sul REC10H master.

Le zone in richiesta di calore vengono mantenute aperte per garantire la circolazione della minima portata d'acqua richiesta dalla pompa di calore per il corretto svolgimento della funzione di defrost.

Antigelo pompa di calore

Quando la pompa di calore è in STBY o in ALLARME, la funzione antigelo viene attivata dalla pompa di calore stessa per proteggere lo scambiatore a piastre dal rischio di gelo qualora la temperatura dell'acqua rilevata dalla sonda di mandata della pompa di calore risultasse troppo bassa (< 3°C).

Lo stato di ANTIGELO della pompa di calore viene segnalato da un messaggio scorrevole a piè di pagina sul REC10H master.

Protezione gelo acqua pompa di calore

Questa funzione è operativa durante il funzionamento in raffrescamento e serve per proteggere lo scambiatore di calore della pompa dal rischio di gelo.

La PDC effettua un controllo sulla temperatura di mandata piuttosto che su quella del refrigerante e prevede 3 livelli di intervento:

1. se (LWT < 5°C) oppure (TR < -3°C) allora la frequenza del compressore non può più aumentare
2. se (LWT < 4°C) oppure (TR < -5°C) allora la frequenza del compressore viene portata al minimo consentito in cooling
3. se (LWT < 2°C) oppure (TR < -7°C) allora il compressore viene spento (il circolatore continua a girare)

il REC10H si accorge della condizione 3 e la segnala con un messaggio scorrevole a piè di pagina.

3.20 REC10H come regolatore ambientale

Il REC10H, in aggiunta alle funzioni di INTERFACCIA MACCHINA, può essere utilizzato anche come REGOLATORE AMBIENTALE rimanendo a bordo macchina oppure remotato in ambiente, qualora la caldaia non fosse installata nell'ambiente da riscaldare/raffrescare; per remotare il REC10H in ambiente esiste un "kit remotazione interfaccia" al cui foglio istruzioni si rimanda per maggiori dettagli in merito alle operazioni di remotazione.

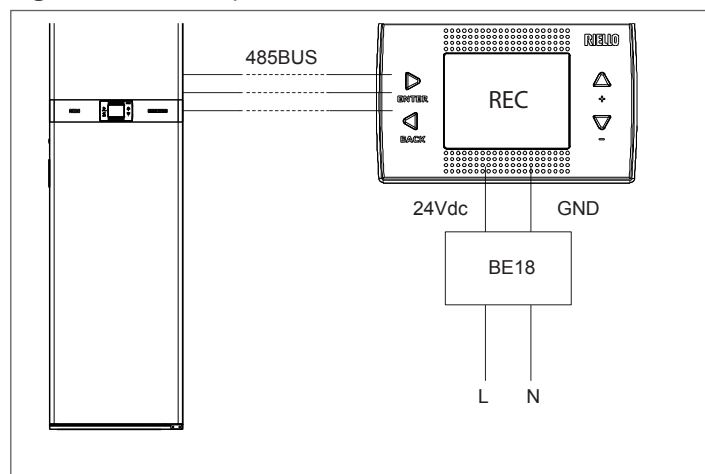

NOTA - È raccomandabile che l'alimentatore BE18 venga installato in prossimità del REC10H da alimentare, il collegamento del REC10H con la caldaia è a 3 fili!

Quando il REC10H viene utilizzato come REGOLATORE AMBIENTALE, oltre alla schermata principale di INTERFACCIA MACCHINA descritta

precedentemente, viene attivata anche una videata di REGOLATORE AMBIENTALE della zona.

In funzione dello stato di funzionamento impostato, il REC10H genererà una richiesta di riscaldamento se la temperatura ambiente rilevata è inferiore alla temperatura ambiente desiderata (INVERNO) oppure una richiesta di raffrescamento se la temperatura ambiente rilevata è superiore alla temperatura ambiente desiderata (ESTATE).

Il passaggio tra questa videata e quella precedente avviene selezionando la voce in alto (quella riportante il nome di zona o l'indicazione "IMPIANTO") e premendo il tasto CONFERMA o ANNULLA.

La schermata principale in modalità REGOLATORE AMBIENTALE riporta le informazioni relative alla zona. In alto sono riportate anche le informazioni relative alla data e all'ora correnti, e il valore della temperatura esterna rilevata.

Sul lato destro sono riportate le icone che riportano lo stato di funzionamento del sistema, con lo stesso significato descritto precedentemente.

Come per la videata di INTERFACCIA MACCHINA, l'icona fiamma indica che il bruciatore è in funzione mentre l'icona pompa di calore lampeggiante indica che la pompa di calore è in funzione. Nella parte bassa vengono visualizzati dei messaggi che informano sullo stato corrente del sistema, come il modo di funzionamento attivo, inteso come modo di regolazione ambientale della zona.

In questa schermata ci sono 4 elementi selezionabili tramite i tasti SU e GIÙ, ed attivabili con il tasto CONFERMA.

- MODO
- Setpoint AMBIENTE
- INFO
- MENU

MODO

Diversamente da quanto visto per la funzione INTERFACCIA MACCHINA, in questo caso il modo si riferisce alla modalità di regolazione della zona. Le possibili modalità sono:

AUTO: la regolazione della temperatura ambiente segue la programmazione oraria settimanale impostata;

RISPARMIO: è come il modo AUTO, con la differenza che il setpoint di temperatura è diminuito di 3°C;

SPENTO: indica che per quella zona non viene mai attivata una richiesta di riscaldamento, viene garantita una temperatura ambiente minima di 8°C.



SETPOINT AMBIENTE

Selezionando il setpoint ambiente è possibile attivare la modalità di regolazione COMFORT. Questo modo consiste nell'impostazione di un valore di setpoint di temperatura per un intervallo limitato di tempo. Una volta selezionata la temperatura, viene richiesta la durata di tale intervallo. Allo scadere del tempo, la modalità ritorna quella impostata precedentemente.



INFO

Questa pagina mostra i valori degli ingressi del sistema, o altre grandezze calcolate (come il setpoint di riscaldamento calcolato sulla base delle curve climatiche impostate). I valori visualizzati vengono rinfrescati ogni 5 secondi.

MENU

Attraverso la funzione MENU è possibile accedere alla configurazione delle IMPOSTAZIONI e del PROGRAMMA ORARIO.

IMPOSTAZIONI

Da questo menù è possibile modificare le impostazioni di ora e data, lingua dei menù e durata di accensione della retro illuminazione.

PROGRAMMA ORARIO

Da questo menù è possibile accedere alla visualizzazione e regolazione della programmazione oraria. Per ciascun giorno della settimana è possibile impostare fino a 4 fasce, caratterizzate da un orario di inizio e un orario di fine, in questa modalità di funzionamento il programma orario consente anche l'impostazione di un setpoint di temperatura. Si può impostare una temperatura da usare come setpoint per i periodi esclusi dalle fasce impostate.



TARATURA SENSORE TEMPERATURA AMBIENTE

Quando il REC10H viene utilizzato anche come REGOLATORE AMBIENTALE, potrebbe avere senso effettuare una taratura del suo sensore di temperatura ambiente. La taratura avviene nel seguente modo:

- effettuare la procedura di accesso ai parametri come indicato nel paragrafo "1.7 Accesso ai parametri tecnici"
- selezionare la voce TARATURA SENSORE e confermare la scelta



- impostare l'offset di correzione temperatura ambiente desiderato e confermare il valore impostato.

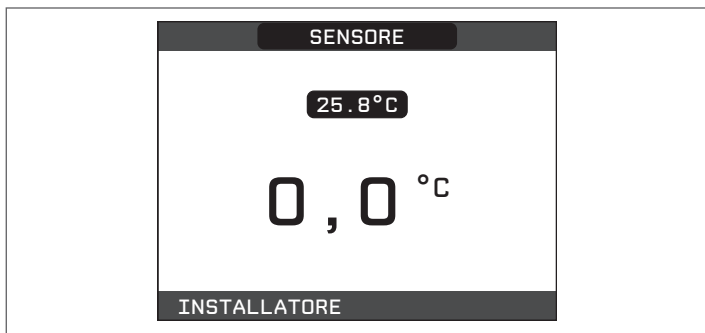

3.21 Configurazione della pompa di calore

Attraverso il REC10H è possibile accedere, tramite menù TECNICO, ad una serie di parametri programmabili che consentono di personalizzare il funzionamento della POMPA DI CALORE in funzione del tipo di impianto:

- effettuare la procedura di accesso ai parametri come indicato nel paragrafo "1.7 Accesso ai parametri tecnici"
- selezionare POMPA DI CALORE e confermare la scelta

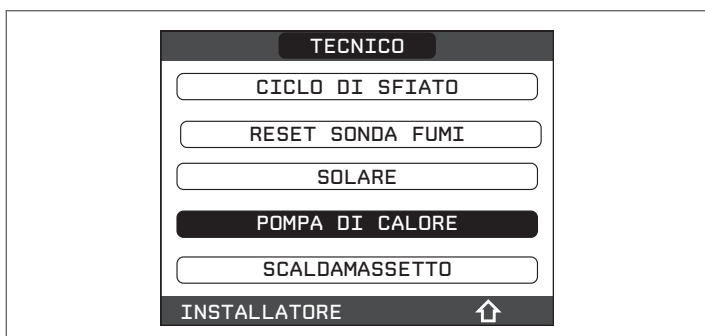

- scegliere fra le seguenti opzioni:



RIMUOVI PDC

Questa funzione serve per disabilitare il funzionamento della pompa di calore, disabilitando la pompa di calore il relativo menu' di configurazione non è più accessibile.

ATTIVA/DISATTIVA RAFFRESCAMENTO

Questo parametro permette di attivare/disattivare il funzionamento in raffreddamento della pompa di calore.

ATTIVA RIDUZIONE NOTTURNA

Questo parametro serve per ridurre la rumorosità della pompa di calore attraverso la limitazione della massima frequenza di funzionamento del compressore nella fascia oraria notturna che va dalle ore 20:00 alle ore 09:00.

FREQUENZA RIDOTTA

Questo parametro consente di impostare il valore massimo di frequenza di funzionamento del compressore quando la funzione "riduzione notturna" è attiva. Impostando per questo parametro un valore pari a 100% si disattiva la funzione.
Range di impostazione : [50% ÷ 100%]

Valore di fabbrica: [100%]

MIN T ESTERNA

Questo parametro serve per impostare il valore minimo di temperatura esterna al di sotto del quale la pompa di calore non è operativa, ad eccezione del caso in cui la caldaia dovesse trovarsi in anomalia.

Range di impostazione : [-5°C ÷ 20°C]

Valore di fabbrica: [5°C]

MIN T ESTERNA EMERGENZA

Questo parametro serve per impostare il valore minimo di temperatura esterna al di sopra della quale la pompa di calore può funzionare quando la caldaia è in anomalia e quindi non disponibile.

Range di impostazione : [-20°C ÷ 10°C]

Valore di fabbrica: [-10°C]

ATTIVA STATO CIRCOLATORE ON/AUTO

Questo parametro consente di attivare il circolatore della pompa di calore (ON). L'attivazione del circolatore è possibile solo con sistema in stato OFF e se non sono attive le funzioni spazzacamino, sfiato o antigelo riscaldamento piuttosto che sanitario. La valvola tre vie elettronica viene posizionata in riscaldamento.

3.22 Impostazione parametri regolatore solare

Sebbene i parametri di funzionamento dell'impianto solare siano preimpostati in fabbrica per una gestione ottimale dell'impianto stesso, è possibile effettuare regolazione dell'impianto attraverso l'apposito menù del REC10H.

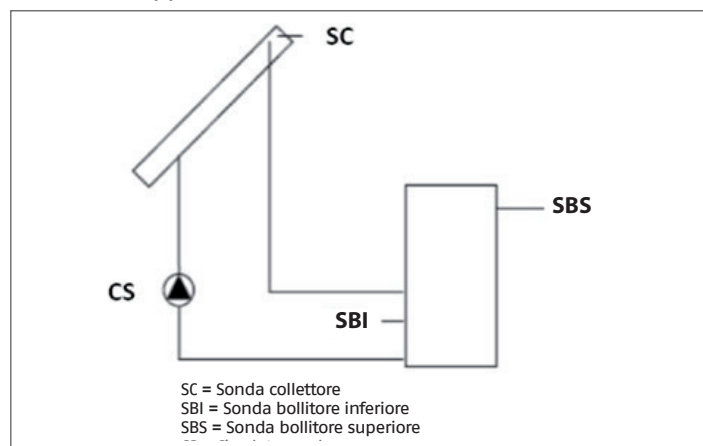

Per accedere al menù di gestione impianto solare:

- effettuare la procedura di accesso ai parametri come indicato nel paragrafo "1.7 Accesso ai parametri tecnici"
- selezionare SOLARE e confermare la scelta



È possibile modificare il valore dei seguenti parametri:

RIMUOVI IMP SOLARE

Questa funzione serve per disabilitare il funzionamento dell'impianto solare, disabilitando l'impianto solare il relativo menu' di configurazione non è più accessibile.

T MAX BOLLITORE:

temperatura massima parte alta bollitore
 Range di impostazione: [10°C ÷ 130°C]
 Valore di fabbrica: 60°C

DELTA T ON POMPA:

differenza di temperatura fra la sonda collettore e la sonda bollitore inferiore per il carico termico del bollitore (attivazione della pompa solare)
 Range di impostazione: [4°C ÷ 30°C]
 Valore di fabbrica: 8°C
 Nota: DELTA T ON POMPA > DELTA T OFF POMPA

DELTA T OFF POMPA:

differenza di temperatura fra la sonda collettore e la sonda bollitore inferiore per l'interruzione del carico termico del bollitore (arresto della pompa solare)
 Range di impostazione: [4°C ÷ 30°C]
 Valore di fabbrica: 4°C
 Nota: DELTA T OFF POMPA < DELTA T ON POMPA

RITARDO INTEGRAZIONE:

tempo di ritardo dell'integrazione solare da parte della caldaia
 Range di impostazione : [0min ÷ 180min]
 Valore di fabbrica : 0min

T MIN COLLETTORE:

temperatura minima collettore per attivare funzione antigelo collettore solare
 Range di impostazione: [-30°C ÷ +5°C]
 Valore di fabbrica: - °C (antigelo collettore solare disabilitato)

T PROT COLLETTORE:

temperatura massima collettore per attivare la funzione raffreddamento collettore solare
 Range di impostazione: [80°C ÷ 180°C]
 Valore di fabbrica: 110°C
 Nota: T PROT COLLETTORE < T MAX COLLETTORE

T MAX COLLETTORE:

temperatura massima di collettore per blocco pompa collettore solare (protezione dell'impianto).
 La pompa viene successivamente abilitata appena la temperatura di collettore scende al di sotto di [T MAX COLLETTORE - 10°C]
 Range di impostazione: [80°C ÷ 180°C]
 Valore di fabbrica: 110°C
 Nota: T MAX COLLETTORE > T PROT COLLETTORE

T AUTORIZZ COLL:

temperatura minima per abilitazione pompa collettore solare
 Range di impostazione: [-20°C ÷ +95°C]
 Valore di fabbrica: 40°C
 Nota: T AUTORIZZ COLL > T BLOCCO COLLETTORE

T BLOCCO COLLETTORE:

temperatura minima per disabilitazione pompa collettore solare
 Range di impostazione: [-20°C ÷ +95°C]
 Valore di fabbrica: 35°C
 Nota: T BLOCCO COLLETTORE < T AUTORIZZ BOLL

PWM POMPA COLLETTORE:

periodo modulazione PWM della pompa solare
 Range di impostazione: [0min ÷ 30min]
 Valore di fabbrica: 0min (funzione modulazione pompa collettore solare disabilitata)

RAFFR BOLLITORE:

parametro per abilitazione / disabilitazione funzione raffreddamento bollitore; è possibile scegliere fra le seguenti due opzioni
 FUNZIONE NON ATTIVA (valore impostato di fabbrica)
 FUNZIONE ATTIVA

STATO POMPA SOLARE:

parametro per configurazione funzionamento pompa

collettore solare; è possibile scegliere fra le seguenti tre opzioni
 OFF (valore impostato di fabbrica) ==> la pompa collettore solare è sempre spenta
 ON ==> la pompa collettore solare è sempre accesa
 AUTO ==> la pompa collettore solare si accende e si spegne secondo le regole della gestione solare

3.23 Funzionamento impianto solare

Se le seguenti 4 condizioni sono tutte verificate:

[SBS] < [T MAX BOLLITORE] - 5°C
 [SC] > [SBI] + [DELTA T ON POMPA]
 [SC] > [T AUTORIZZ COLL]
 [SC] < [T MAX COLLETTORE]

allora viene attivata la pompa collettore solare CS con un livello di modulazione PWM secondo quanto descritto nel relativo paragrafo.

La disattivazione della pompa collettore solare CS avviene se si verifica una delle seguenti 4 condizioni:

[SBI] > [T MAX BOLLITORE]
 [SC] < [SBI] + [DELTA T OFF POMPA]
 [SC] < [T BLOCCO COLLETTORE]
 [SC] > [T MAX COLLETTORE]

Se è presente una richiesta di calore da sonda bollitore superiore e la programmazione oraria sanitario lo consente, la caldaia viene accesa per scaldare il bollitore solo dopo [RITARDO INTEGRAZIONE] minuti dalla richiesta di calore.

Possono essere attive anche le seguenti funzioni:

- Funzione raffreddamento bollitore

se la funzione è attiva la pompa collettore solare viene attivata per smaltire calore dal bollitore verso il collettore quando tutte le seguenti condizioni sono soddisfatte:
 [SBS] > [T MAX BOLLITORE] + 5°C
 [SBI] > [SC]

la funzione è operativa solo nella fascia oraria notturna [01:00 ÷ 06:00]

- Funzione antigelo collettore

se la funzione è attiva (vedi paragrafo 5.6) la pompa collettore solare viene attivata per riscaldare il collettore quando tutte le seguenti condizioni sono soddisfatte:
 [SC] < [T MIN COLLETTORE]
 [SBI] > [SC]
 [SBI] > 5°C

- Funzione raffreddamento collettore

se la funzione è attiva (vedi paragrafo 5.6) la pompa collettore solare viene attivata per raffreddare il collettore quando tutte le seguenti condizioni sono soddisfatte:
 [SBS] < [T MAX BOLLITORE + 10°C]
 [SC] < [T MAX COLLETTORE]
 [SC] > [T PROT COLLETTORE]
 [SBI] < [SC]

- Funzione antibloccaggio pompa collettore

la pompa collettore solare CS viene attivata per 30" dopo che siano passate 24h dalla sua ultima attivazione.

- Funzione spurgo

se la sonda di collettore rileva un incremento di temperatura di almeno 1°C in 30 minuti, viene attivata la pompa collettore per 15 secondi se anche [SC] > [SBI].

L'intervento di un'anomalia sulla sonda bollitore superiore SBS, piuttosto che sulla sonda bollitore inferiore SBI o sonda collettore SC, oltre alla normale gestione anomalia, disabilita la preparazione solare fermando la relativa pompa solare CS.

3.24 Funzione modulazione pompa collettore solare CS

Nel caso siano presenti le condizioni per l'attivazione della pompa collettore solare, quest'ultima viene attivata con un livello di modulazione PWM che è funzione della differenza (SC-SBI) come illustrato in figura:

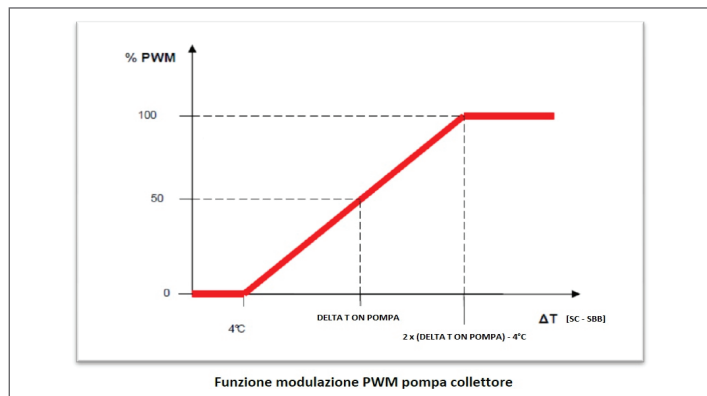

Tale modulazione PWM agisce in percentuale sul periodo di ON della pompa collettore CS rispetto ad un periodo di tempo che è dato dal valore del parametro [PWM POMPA COLLETTORE]. Se il parametro [PWM POMPA COLLETTORE] = 0 allora la modulazione viene disattivata e la pompa collettore rimane costantemente attiva qualora sia presente la richiesta.

3.25 Spegnimento

3.25.1 Spegnimento temporaneo

In caso di assenze temporanee (fine settimana, brevi viaggi, ecc.) impostare lo stato della caldaia su OFF, selezionando STATO e successivamente CALDAIA

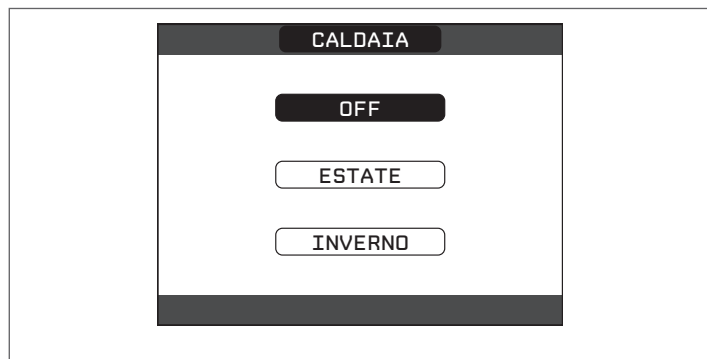

Restando attive l'alimentazione elettrica e l'alimentazione del combustibile, il sistema è protetto dai sistemi:

- antigelo riscaldamento: la funzione si avvia se la temperatura rilevata dalla sonda di mandata scende sotto i 5°C. In questa fase viene generata una richiesta di calore con accensione del bruciatore alla minima potenza, che viene mantenuta finché la temperatura dell'acqua di mandata raggiunge i 35°C.
- antigelo bollitore: la funzione si avvia se la temperatura rilevata dalla sonda di bollitore scende sotto i 5°C. In questa fase viene generata una richiesta di calore con accensione del bruciatore alla minima potenza, che viene mantenuta finché la temperatura dell'acqua di mandata raggiunge i 55°C.
- antigelo pompa di calore: la funzione si avvia se la temperatura rilevata dalla sonda di mandata della pompa di calore scende sotto i 4°C. In questa fase viene attivato il circolatore della pompa di calore, se la temperatura dovesse continuare a scendere sotto i 4°C si accenderebbe anche la pompa di calore in riscaldamento. La funzione termina nel momento in cui la temperatura di mandata della pompa di calore sale sopra i 6°C.

⚠ L'esecuzione della funzione ANTIGELO viene segnalata da un messaggio scorrevole a piè di pagina sul display del REC10H.

- antibloccaggio circolatore: il circolatore si attiva ogni 24 ore di sosta per un periodo di 30 secondi.

3.25.2 Spegnimento per lunghi periodi

Il non utilizzo della caldaia per un lungo periodo comporta l'effettuazione delle seguenti operazioni:

- Impostare lo stato di caldaia su OFF, selezionando STATO e successivamente CALDAIA
- Posizionare l'interruttore generale dell'impianto su "spento"
- Chiudere i rubinetti del combustibile e dell'acqua dell'impianto termico e sanitario.

In questo caso i sistemi antigelo e antibloccaggio sono disattivati. Svuotare l'impianto termico e sanitario se c'è pericolo di gelo.

3.26 Segnalazioni ed anomalie

All'insorgere di una anomalia, viene attivata una schermata riportante il codice di errore ed una breve descrizione alfanumerica della stessa.

Premendo il tasto ANNULLA è possibile ritornare alla schermata principale, dove la presenza dell'anomalia viene segnalata da una nuova icona lampeggiante:

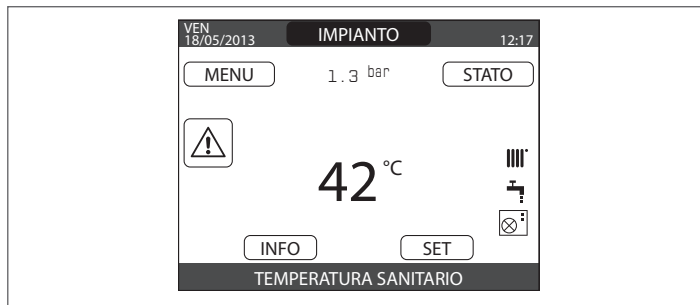

È possibile ritornare nella schermata di descrizione anomalie evidenziando il codice errore con i tasti SU e GIÙ e poi premendo il tasto CONFERMA.

La schermata di descrizione anomalie si attiva automaticamente una volta trascorso il tempo di illuminazione del display senza che sia stato premuto alcun tasto.

Premere i tasti SU e GIÙ per visualizzare la descrizione di altre anomalie eventualmente presenti.



ELENCO ANOMALIE CALDAIA

CODICE ERRORE	DESCRIZIONE TIPO ALLARME
E010	BLOCCO FIAMMA - GUASTO ELETTRONICA ACF
E011	FIAMMA PARASSITA
E020	TERMOSTATO LIMITE
E030	ANOMALIA VENTILATORE
E040	TRASDUTTORE ACQUA - CARICARE L'IMPIANTO (definitivo)
E041	TRASDUTTORE ACQUA - PREMERE OK PER RIEMPIRE L'IMPIANTO (transitorio)
E042	ANOMALIA TRASDUTTORE PRESSIONE ACQUA - PRESSIONE ACQUA ALTA VERIFICARE L'IMPIANTO

E060	GUASTO SONDA SANITARIO
E061	SONDA BASSA BOLLITORE
E070	GUASTO SONDA MANDATA/SOVRATEMPERATURA SONDA MANDATA/ALLARME DIFFERENZIALE
E077	SONDA MANDATA - RITORNO THERMOSTATO ACQUA ZONA PRINCIPALE
E080	GUASTO SONDA RITORNO/SOVRATEMPERATURA SONDA RITORNO/ALLARME DIFFERENZIALE
E090	SONDA RITORNO-MANDATA GUASTO SONDA FUMI/SOVRATEMPERATURA
E091	SONDA FUMI PULIZIA SCAMBIATORE PRIMARIO
--	PRESSIONE ACQUA BASSA PREMERE OK PER CARICARE
--	PRESSIONE ACQUA ALTA VERIFICARE L'IMPIANTO
--	PERSA COMUNICAZIONE SCHEDA CALDAIA
--	PERSA COMUNICAZIONE BUS 485

ELENCO ANOMALIE ZONE

CODICE ERRORE	DESCRIZIONE TIPO ALLARME
E077	TERMOSTATO ACQUA ZONA1 / ZONA2
E081	GUASTO SONDA AMBIENTE ZONA1
E082	GUASTO SONDA AMBIENTE ZONA2
E084	GUASTO SONDA MANDATA ZONA1
E086	GUASTO SONDA MANDATA ZONA2
--	PERSA COMUNICAZIONE ZONA1 / ZONA2

ELENCO ANOMALIE SOLARE

CODICE ERRORE	DESCRIZIONE TIPO ALLARME
E061	SONDA BASSA BOLLITORE IMPIANTO SOLARE
E062	SONDA COLLETTORE IMPIANTO SOLARE
--	PERSA COMUNICAZIONE IMPIANTO SOLARE

ELENCO ANOMALIE POMPA DI CALORE

CODICE ERRORE	DESCRIZIONE TIPO ALLARME
02, 04, 05, 06, ...	POMPA DI CALORE ALLARME 02, 04, 05, 06, ...
--	PERSA COMUNICAZIONE POMPA DI CALORE

NOTA - Consultare il manuale pompa di calore per il significato dell'anomalia.

Qualora l'anomalia fosse riferita alla pompa di calore si tenga presente che la maggior parte degli allarmi relativi alla pompa di calore si ripristinano automaticamente mentre gli altri richiedono l'intervento manuale del servizio tecnico di assistenza (si rimanda al manuale di installazione, uso e manutenzione della pompa di calore per maggiori dettagli in merito a questo aspetto).

Per persa comunicazione pompa di calore verificare l'integrità dei tre fili di collegamento fra la pompa di calore e la caldaia

Funzione di sblocco

Per ripristinare il funzionamento della caldaia in caso di anomalia è necessario accedere alla schermata di descrizione delle anomalie e, se trattasi di blocco non volatile che richiede una procedura di reset, questo viene indicato a video e può essere effettuato dal REC10H premendo il tasto CONFERMA.

A questo punto la caldaia, se le condizioni di corretto funzionamento sono ripristinate, riparte automaticamente.

Sono possibili fino ad un massimo di 5 tentativi di sblocco consecutivi dal REC10H, esauriti i quali è possibile sbloccare la caldaia agendo sul potenziometro P1 presente sulla scheda elettronica AKL06N; per fare questo è necessario :

- aprire il pannello anteriore della caldaia tirandolo verso l'esterno
- Svitare la vite (A) e ruotare il quadro comandi verso destra
- Allentare le viti (B)
- Ruotare verso destra il coperchio

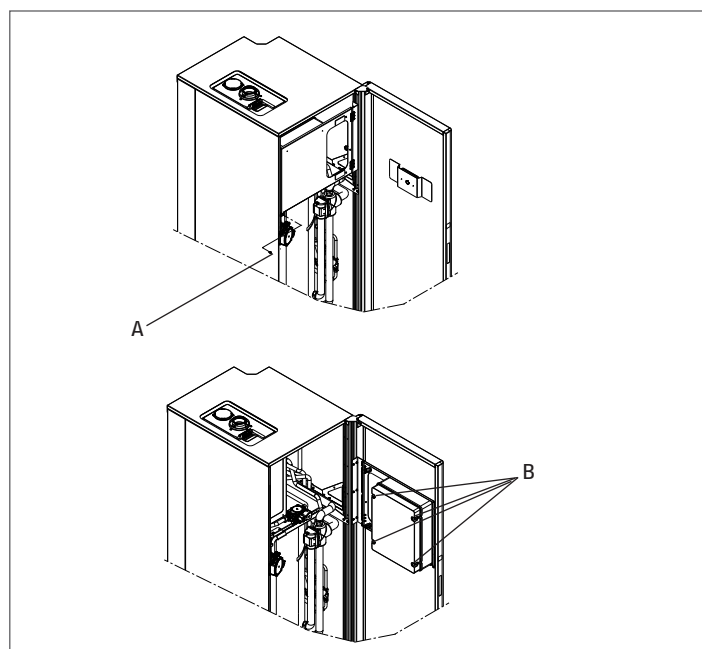

- ruotare il potenziometro P1 dalla posizione A alla posizione B (OFF), attendere qualche secondo e riportarlo nella posizione iniziale A

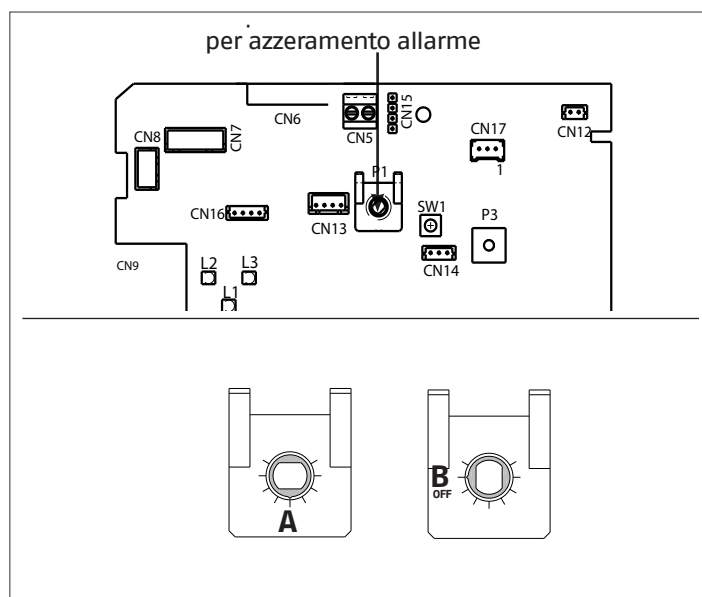

È possibile ripristinare il numero di tentativi a disposizione togliendo alimentazione alla macchina, alla riaccensione della macchina sarà attivo l'ultimo allarme verificatosi.

Se i tentativi di sblocco non riattivano il funzionamento, interpellare il Servizio di Assistenza di zona.

Per anomalia E041

Se il valore di pressione dovesse scendere al di sotto del valore di sicurezza di 0,3 bar la caldaia visualizza il codice di anomalia "E041 - TRASDUTTORE ACQUA PREMERE OK PER RIEMPIRE L'IMPIANTO" per un tempo transitorio di 10min durante il quale è possibile attivare la procedura di caricamento semiautomatico, premendo il tasto CONFERMA per riempire l'impianto (la procedura è attivabile solo in ESTATE o in INVERNO).

Durante la fase di caricamento sul display compare il messaggio scorrevole a piè di pagina "RIEMPIMENTO SEMIAUTOMATICO IN CORSO", mentre il valore di pressione evidenziato sul display dovrebbe iniziare a salire. Alla fine del caricamento il messaggio scorrevole "TERMINATO RIEMPIMENTO SEMIAUTOMATICO" viene visualizzato a piè di pagina.

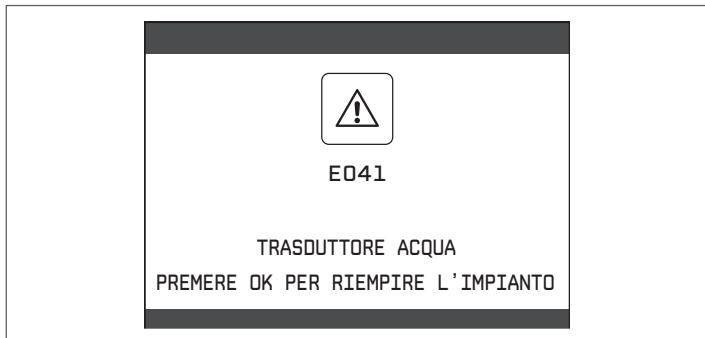

Trascorso il tempo transitorio, se l'anomalia persiste, viene visualizzato il codice di anomalia E040. Con caldaia in anomalia E040 è necessario procedere al caricamento manuale agendo sul rubinetto di riempimento sino a che la pressione raggiunge un valore compreso tra 1 e 1,5 bar. Se il calo di pressione è molto frequente chiedere l'intervento del Servizio di Assistenza Tecnica.

3.27 Storico allarmi

La funzione STORICO ALLARMI si abilita automaticamente solo dopo che la macchina è rimasta alimentata per almeno 2 ore consecutive, durante questo periodo di tempo eventuali allarmi che si dovessero verificare non verrebbero memorizzati nello "storico allarmi".

Gli allarmi possono essere visualizzati in ordine cronologico, dal più recente al più vecchio, fino ad un massimo di 5 allarmi; per visualizzare lo storico allarmi:

- effettuare la procedura di accesso ai parametri come indicato nel paragrafo "1.7 Accesso ai parametri tecnici"
- selezionare la voce STORICO ALLARMI con i tasti e confermare

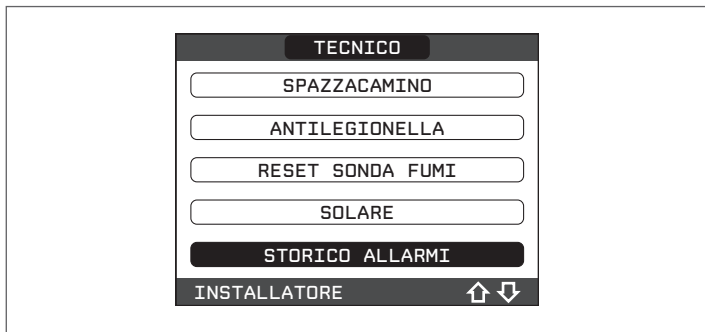

- scorrere lo storico degli allarmi con i tasti SU e GIÙ; per ciascun allarme verranno visualizzati un numero sequenziale, codice di anomalia e data e ora in cui l'allarme si è verificato.

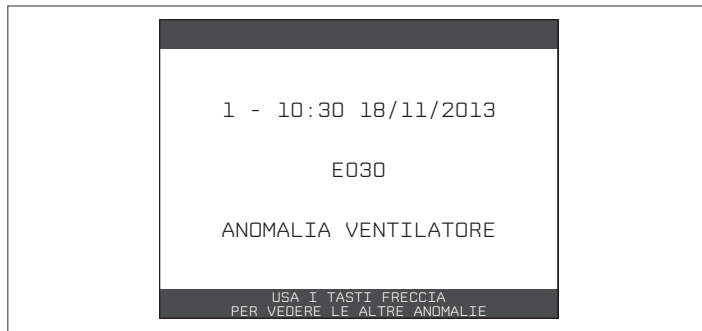

Nota: una volta abilitata, la funzione STORICO ALLARMI non può più essere disabilitata; non è prevista inoltre nessuna procedura che preveda l'azzeramento dello storico allarmi.

Se un allarme si presenta più volte di seguito, viene memorizzato una volta soltanto.

Nello storico vengono memorizzati sia gli allarmi relativi alla caldaia che quelli relativi alla pompa di calore.

3.28 Impostazione della termoregolazione

È attiva solo per la funzione RISCALDAMENTO; in raffrescamento il sistema lavora sempre a punto fisso, pertanto una volta installata, collegare la sonda esterna alle apposite connessioni previste sulla morsettiera di caldaia (vedere pag. 22).

In tal modo si abilita la funzione di TERMOREGOLAZIONE.

Il valore di temperatura rilevato dalla sonda esterna viene visualizzato nella schermata iniziale in alto a destra, sostituendosi alternativamente alla visualizzazione dell'ora.

Quando la termoregolazione è abilitata (sonda esterna presente), l'algoritmo per il calcolo automatico del setpoint di mandata dipende dal tipo di richiesta di calore.

In ogni caso, l'algoritmo di termoregolazione non utilizzerà direttamente il valore della temperatura esterna misurato, quanto piuttosto un valore di temperatura esterna calcolato, che tenga conto dell'isolamento dell'edificio: negli edifici ben coibentati le variazioni di temperatura esterna influenzano meno la temperatura ambiente rispetto a quelli meno coibentati.

Attraverso il REC10H è possibile impostare il valore dei seguenti parametri:

TIPO EDIFICIO

è indicativo della frequenza con la quale il valore di temperatura esterna calcolato per la termoregolazione viene aggiornato, un valore basso per questo valore verrà utilizzato per edifici poco isolati

- Range di impostazione : [5min ÷ 20min]
- Valore di fabbrica : [5min]

REATTIVITÀ SEXT

è indicativo della velocità con cui variazioni sul valore di temperatura esterna misurato influenzano il valore di temperatura esterna calcolato per la termoregolazione, valori bassi per questo valore sono indice di elevate velocità

- Range di impostazione : [0 ÷ 255]
- Valore di fabbrica : [20]

Per modificare il valore dei precedenti parametri:

- selezionare la voce MENU dalla schermata iniziale del REC e premere il tasto
- tenere premuti contemporaneamente i tasti ANNULLA e CONFERMA per entrare nel menu password (circa 5 secondi)
- selezionare con i tasti SU e GIÙ il valore di password per accedere al livello di autorizzazione INSTALLATORE quindi premere il tasto CONFERMA
- selezionare in sequenza le voci TECNICO, TERMOREGOLAZIONE e TIPO EDIFICIO piuttosto che REATTIVITÀ SEXT con i tasti SU e GIÙ confermando le scelte
- impostare il valore desiderato con i tasti SU e GIÙ confermando la scelta

Nota: Il valore della temperatura esterna calcolato utilizzato dall'algoritmo di termoregolazione è visualizzabile nel menù

INFO alla voce T EXT PER TERMOREG.

3.28.1 RICHIESTA DA TERMOSTATO AMBIENTE

In questo caso il setpoint di mandata dipende dal valore della temperatura esterna per ottenere una temperatura di riferimento in ambiente pari a 20°C.

Ci sono 2 parametri che concorrono al calcolo del setpoint di mandata:

- pendenza della curva di compensazione (KT);
- offset sulla temperatura ambiente di riferimento.

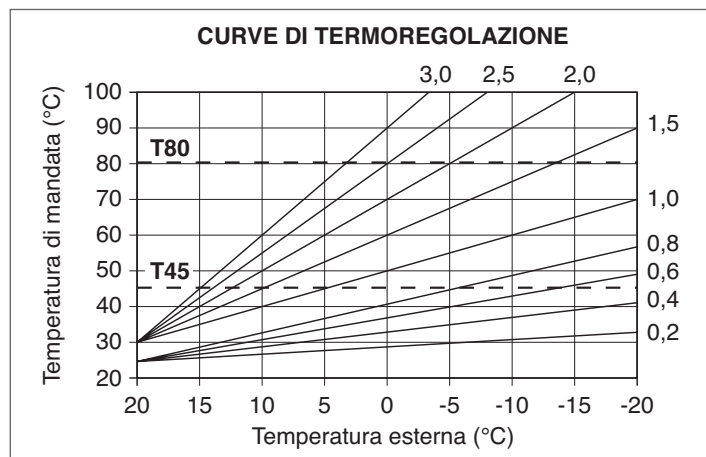

T80 massima temperatura setpoint riscaldamento impianti standard

T45 massima temperatura setpoint riscaldamento impianti a pavimento

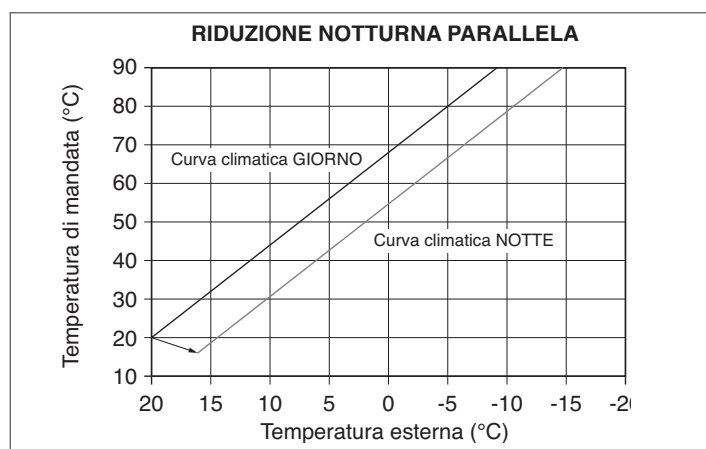
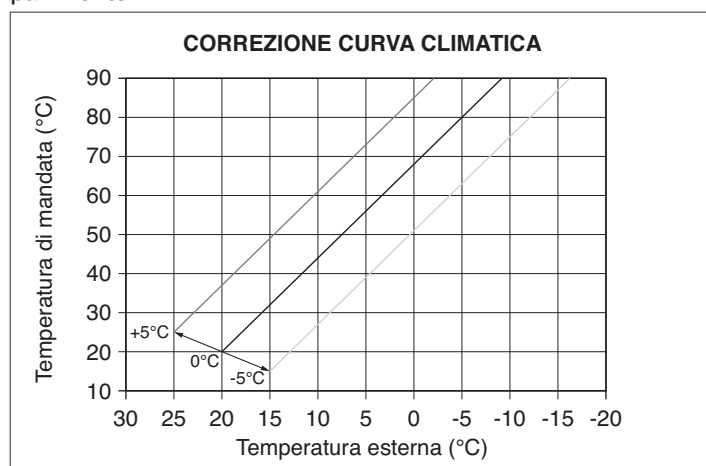

SCELTA DELLA CURVA DI COMPENSAZIONE

La curva di compensazione del riscaldamento provvede a mantenere una temperatura teorica di 20°C in ambiente per temperature esterne comprese tra +20°C e -20°C. La scelta della curva dipende dalla temperatura esterna minima di progetto (e quindi dalla località geografica) e dalla temperatura di mandata progetto (e quindi dal tipo di impianto) e va calcolata con attenzione da parte dell'installatore, secondo la seguente formula:

$$KT = \frac{T. \text{ mandata progetto} - T_{\text{shift}}}{20 - T. \text{ esterna min. progetto}}$$

$$T_{\text{shift}} = \begin{cases} 30^\circ\text{C} & \text{impianti standard} \\ 25^\circ\text{C} & \text{impianti a pavimento} \end{cases}$$

Se dal calcolo risulta un valore intermedio tra due curve, si consiglia di scegliere la curva di compensazione più vicina al valore ottenuto.

Esempio: se il valore ottenuto dal calcolo è 1,3, esso si trova tra la curva 1 e la curva 1,5. In questo caso scegliere la curva più vicina cioè 1,5.

I valori di KT impostabili sono i seguenti:

impianto standard: 1,0÷3,0

impianto a pavimento 0,2÷0,8.

Attraverso il REC è possibile impostare la curva di termoregolazione prescelta:

- effettuare la procedura di accesso ai parametri come indicato nel paragrafo "1.7 Accesso ai parametri tecnici"
- selezionare in sequenza le voci TERMOREGOLAZIONE e CURVE CLIMATICHE con i tasti SU e GIÙ confermando le scelte
- selezionare la zona riscaldamento desiderata con i tasti SU e GIÙ confermando la scelta
- impostare la curva climatica desiderata con i tasti SU e GIÙ confermando la scelta.

OFFSET SULLA TEMPERATURA AMBIENTE DI RIFERIMENTO

L'utente può comunque indirettamente intervenire sul valore di setpoint RISCALDAMENTO andando in questo a caso ad introdurre, sul valore di temperatura di riferimento, un offset che può variare all'interno del range -5÷+5 (offset 0 = 20°C).

COMPENSAZIONE NOTTURNA

Qualora all'ingresso TERMOSTATO AMBIENTE venisse collegato un programmatore orario, da menù TECNICO\TERMOREGOLAZIONE\CURVE CLIMATICHE\PRINCIPALE può essere abilitata la funzione COMPENSAZIONE NOTTURNA.

In questo caso, quando il CONTATTO è CHIUSO, la richiesta di calore viene effettuata dalla sonda di mandata, sulla base della temperatura esterna, per avere una temperatura nominale in ambiente su livello GIORNO (20 °C).

L'APERTURA DEL CONTATTO non determina lo spento, ma una riduzione (traslazione parallela) della curva climatica sul livello NOTTE (16 °C).

Anche in questo caso l'utente può indirettamente intervenire sul valore di setpoint RISCALDAMENTO andando ancora una volta ad introdurre, sul valore di temperatura di riferimento GIORNO (20°C) piuttosto che NOTTE (16°C), un offset che può variare all'interno del range [-5 ÷ +5].

LOCALITÀ	TEMP. ESTERNA MIN. PROGETTO
Torino	-8
Alessandria	-8
Asti	-8
Cuneo	-10
Alta valle Cuneese	-15
Novara	-5
Vercelli	-7
Aosta	-10
Valle d'Aosta	-15
Alta valle Aosta	-20
Genova	0
Imperia	0
La Spezia	0
Savona	0
Milano	-5

LOCALITÀ	TEMP. ESTERNA MIN. PROGETTO
Bergamo	-5
Brescia	-7
Como	-5
Provincia Como	-7
Cremona	-5
Mantova	-5
Pavia	-5
Sondrio	-10
Alta Valtellina	-15
Varese	-5
Trento	-12
Bolzano	-15
Venezia	-5
Belluno	-10
Padova	-5
Rovigo	-5
Treviso	-5
Verona	-5
Verona zona lago	-3
Verona zona montagna	-10
Vicenza	-5
Vicenza altopiani	-10
Trieste	-5
Gorizia	-5
Pordenone	-5
Udine	-5
Bassa Carnia	-7
Alta Carnia	-10
Tarvisio	-15
Bologna	-5
Ferrara	-5
Forlì	-5
Modena	-5
Parma	-5
Piacenza	-5
Provincia Piacenza	-7
Reggio Emilia	-5
Ancona	-2
Macerata	-2
Pesaro	-2
Firenze	0
Arezzo	0
Grosseto	0
Livorno	0
Lucca	0
Massa	0
Carrara	0
Pisa	0
Siena	-2
Perugia	-2
Terni	-2
Roma	0
Frosinone	0
Latina	2
Rieti	-3
Viterbo	-2
Napoli	2
Avellino	-2
Benevento	-2
Caserta	0
Salerno	2
L'Aquila	-5
Chieti	0
Pescara	2

LOCALITÀ	TEMP. ESTERNA MIN. PROGETTO
Teramo	-5
Campobasso	-4
Bari	0
Brindisi	0
Foggia	0
Lecce	0
Taranto	0
Potenza	-3
Matera	-2
Reggio Calabria	3
Catanzaro	-2
Cosenza	-3
Palermo	5
Agrigento	3
Caltanissetta	0
Catania	5
Enna	-3
Messina	5
Ragusa	0
Siracusa	5
Trapani	5
Cagliari	3
Nuoro	0
Sassari	2

Resta salvo il fatto che in base alla sua esperienza l'installatore può scegliere curve diverse.

3.28.2 RICHIESTA DA REC10H o SONDA AMBIENTE

In questo caso il setpoint di mandata dipende dal valore della temperatura esterna e dalla temperatura ambiente.

Ci sono 3 parametri che concorrono al calcolo del setpoint di mandata:

- pendenza della curva;
- influenza ambiente;
- offset punto fisso;

secondo quanto descritto dalla seguente formula

$$SP_{Mandata} = \left\{ \left[(SP_{Amb} - T_{Amb}) \cdot \frac{Infl_{Amb}}{2} + T_{Amb} \right] - T_{Ext} \right\} \cdot Curva + Offset$$



I suddetti parametri sono visibili nel menù tecnico - termoregolazione - curve climatiche e riscaldamento solo in caso di sonda esterna collegata.

Pendenza curva

Il REC10H calcola la temperatura di mandata in funzione della curva climatica impostata nel parametro "CURVA".

All'aumentare del valore impostato, aumenta la pendenza della curva climatica, di conseguenza viene incrementata la temperatura di mandata.

La funzione ha come parametro di ingresso (asse delle ascisse) la temperatura esterna.

Influenza ambiente (KORR)

La compensazione climatica con influenza ambiente serve per correggere il valore calcolato dalla climatica considerando la differenza di temperatura tra il setpoint ambiente e la sonda ambiente.

Incrementando il parametro verso il valore massimo, si aumenta l'influenza della deviazione del setpoint sul controllo.

Offset punto fisso

Rappresenta una temperatura, che viene aggiunta a quella di mandata calcolata dall'algoritmo, in modo da ottenere una traslazione della curva.

Pendenza curva

Il REC10H calcola la temperatura di mandata in funzione della curva climatica impostata nel parametro "CURVA".

All'aumentare del valore impostato, aumenta la pendenza della curva climatica, di conseguenza viene incrementata la temperatura di mandata.

La funzione ha come parametro di ingresso (asse delle ascisse) la temperatura esterna.

Influenza ambiente (KORR)

La compensazione climatica con influenza ambiente serve per correggere il valore calcolato dalla climatica considerando la differenza di temperatura tra il setpoint ambiente e la sonda ambiente.

Incrementando il parametro verso il valore massimo, si aumenta l'influenza della deviazione del setpoint sul controllo.

Offset punto fisso

Rappresenta una temperatura, che viene aggiunta a quella di mandata calcolata dall'algoritmo, in modo da ottenere una traslazione della curva.

3.28.3RAFFRESCAMENTO (se attivata pompa di calore in raffrescamento)

Indipendentemente dalla presenza o assenza della sonda esterna il sistema in raffrescamento lavora sempre a punto fisso.

Range di impostazione [4°C ÷ 20°C]

Valore di fabbrica [18°C]

Per impostare il valore del parametro in oggetto procedere come segue:

- effettuare la procedura di accesso ai parametri come indicato nel paragrafo "1.7 Accesso ai parametri tecnici"
- selezionare in sequenza le voci TERMOREGOLAZIONE e CURVE CLIMATICHE con i tasti SU e GIÙ confermando la scelta
- selezionare la zona riscaldamento desiderata con i tasti SU e GIÙ confermando la scelta
- impostare il valore di raffrescamento desiderato con i tasti SU e GIÙ confermando la scelta.

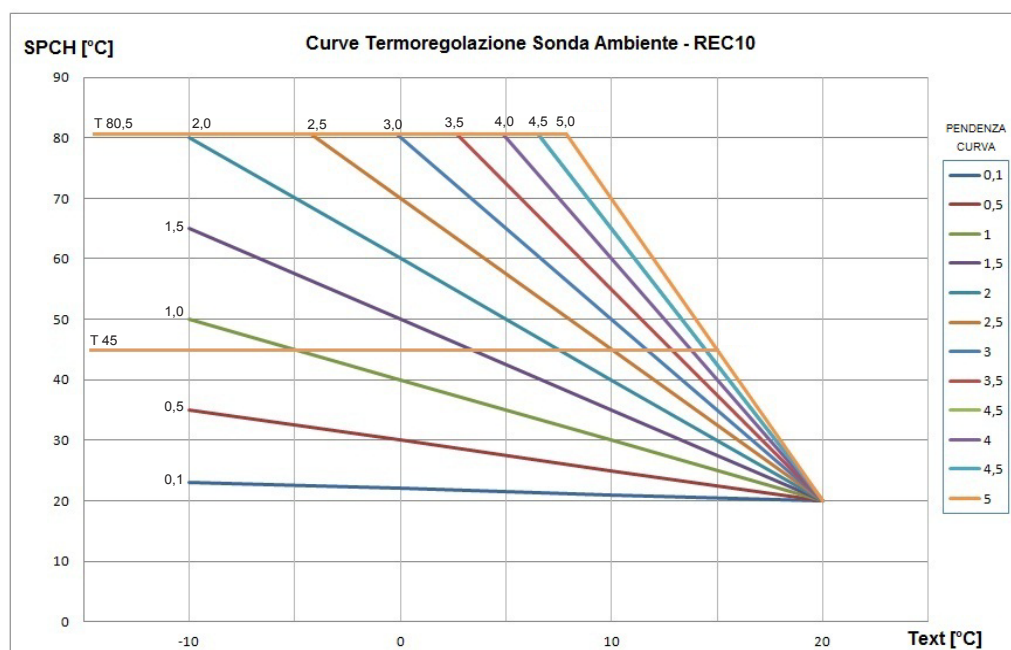

3.29 Regolazioni

La caldaia è già stata regolata in fase di fabbricazione dal costruttore. Se fosse però necessario effettuare nuovamente le regolazioni, ad esempio dopo una manutenzione straordinaria, dopo la sostituzione della valvola del gas o della scheda di regolazione oppure dopo una trasformazione da gas metano a GPL, seguire le procedure descritte di seguito.

⚠ Le regolazioni della massima e minima potenza, del massimo riscaldamento e della lenta accensione devono essere eseguite esclusivamente da personale qualificato.

- Alimentare la caldaia
- effettuare la procedura di accesso ai parametri come indicato nel paragrafo "1.7 Accesso ai parametri tecnici"
- Selezionare la voce TARATURA e confermare

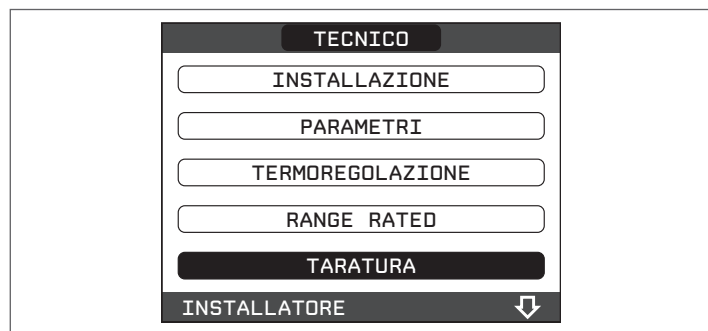

- Selezionare le voci MIN, MAX, RLA e MAX CH con i tasti SU e GIÙ e confermare la scelta
- Modificare il valore di MIN, MAX, RLA e MAX_CH con i tasti rispettando i valori riportati in tabella, confermare i valori impostati

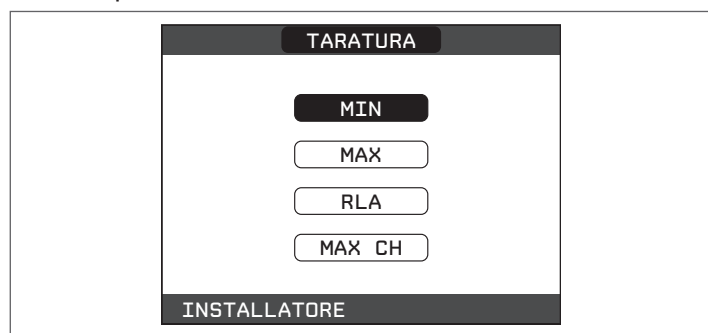

⚠ La taratura non comporta l'accensione della caldaia.

MINIMO NUMERO GIRI VENTILATORE (MIN)			
	GAS METANO (G20)	PROPANO (G31)	
25 B/200	1.200	1.900	g/min
35 B/200	1.200	1.900	

MASSIMO NUMERO GIRI VENTILATORE (MAX)			
	GAS METANO (G20)	PROPANO (G31)	
25 B/200	6.000	6.000	g/min
35 B/200	5.900	5.900	

LENTA ACCENSIONE (RLA)			
	GAS METANO (G20)	PROPANO (G31)	
25 B/200	3.700	3.700	g/min
35 B/200	3.300	3.300	

MASSIMO NUMERO GIRI VENTILATORE (MAX CH)			
--	--	--	--

	GAS METANO (G20)	PROPANO (G31)	
25 B/200	6.000	6.000	g/min
35 B/200	5.900	5.900	

TARATURA VALVOLA GAS

- Alimentare elettricamente la caldaia
- Aprire il rubinetto del gas
- Impostare lo stato della caldaia su OFF, selezionando STATO e successivamente CALDAIA

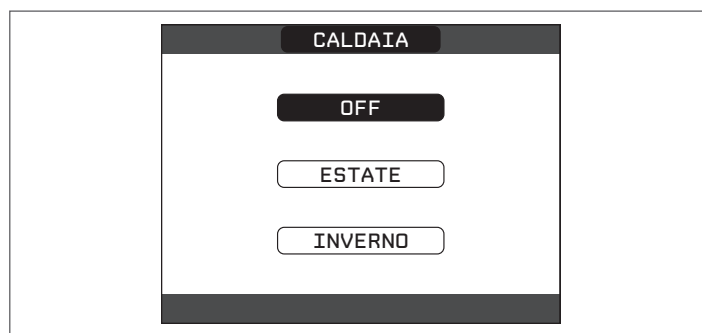

- effettuare la procedura di accesso ai parametri come indicato nel paragrafo "1.7 Accesso ai parametri tecnici"
- Selezionare la voce SPAZZACAMINO e confermare la scelta

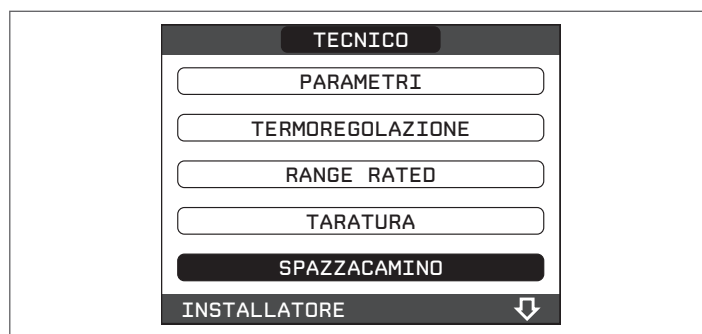

- Selezionare la voce ATTIVA FUNZIONE, confermando la scelta

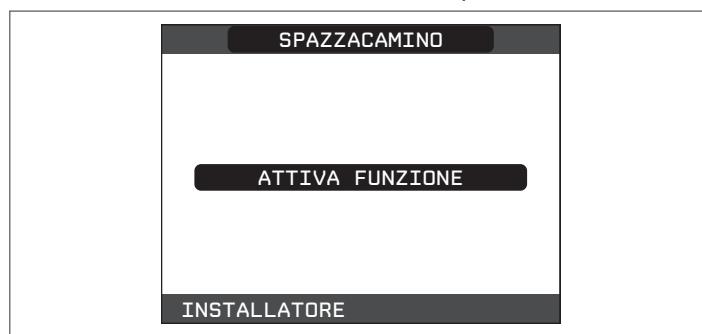

Nota: la funzione spazzacamino può essere anche attivata premendo il tasto SW1 presente sulla scheda elettronica AKL06N (per fare questo è necessario aprire il coperchio del cruscotto per accedere alla componentistica elettronica)

- Attendere l'accensione del bruciatore, la caldaia funzionerà alla massima potenza riscaldamento. La funzione spazzacamino resta attiva per un tempo massimo di 15 min; in caso venga raggiunta una temperatura di mandata di 95°C si ha lo spegnimento del bruciatore. La riaccensione avverrà quando tale temperatura scende al di sotto dei 75°C
- Togliere il tappo e inserire la sonda analisi fumi
- È possibile impostare una velocità predefinita del ventilatore scegliendo fra le opzioni (VELOCITÀ MASSIMA - VELOCITÀ RANGE RATED - VELOCITÀ MINIMA)

- Per impostare una qualsiasi altra velocità del ventilatore, selezionare la voce VELOCITÀ VENTILATORE e confermare il valore impostato

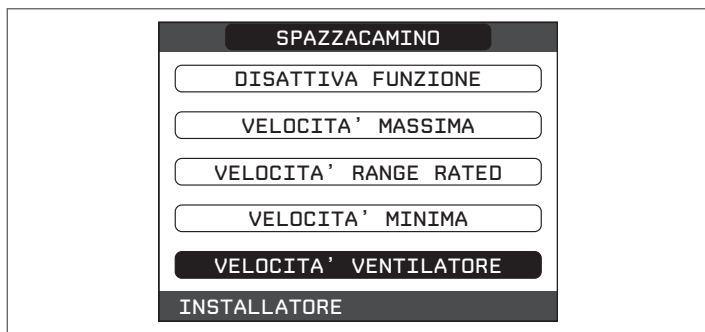

- In questo ultimo caso la velocità del ventilatore può essere modificata fra MIN e MAX, il valore impostato è visualizzato sul REC10H



Nota: è possibile, in alternativa, modificare la velocità del ventilatore agendo sul trimmer P3 presente sulla scheda elettronica AKL06N (per fare questo è necessario aprire il coperchio del cruscotto per accedere alla componentistica elettronica).

Nota: è possibile, in alternativa, modificare la velocità del ventilatore agendo sul trimmer P3 presente sulla scheda elettronica AKL06N (per fare questo è necessario aprire il coperchio del cruscotto per accedere alla componentistica elettronica).

La rotazione di P3 in senso antiorario fino a fine corsa permette di ottenere la velocità massima, mentre la rotazione in senso orario fino a fine corsa permette di ottenere la velocità minima.

- Portare il ventilatore al numero di giri previsto per la massima potenza sanitaria (velocità massima) e verificare il valore di CO₂: se il valore non risultasse conforme a quanto riportato in tabella agire sulla vite di regolazione del max della valvola gas

VALORI CO ₂ MAX		
GAS METANO (G20)	PROPANO (G31)	
9,0	10,0	%

- Portare il ventilatore al numero di giri previsto per la minima potenza (velocità minima) e verificare il valore di CO₂: se il valore non risultasse conforme a quanto riportato in tabella agire sulla vite di regolazione del min della valvola gas

VALORI CO ₂ MIN		
GAS METANO (G20)	PROPANO (G31)	
9,5	10,0	%

Per terminare la funzione spazzacamino ritornare nel menù SPAZZACAMINO e selezionare la voce DISATTIVA FUNZIONE confermando la scelta con il tasto

Nota: la funzione può essere terminata anche premendo nuovamente il tasto SW1 presente sulla scheda elettronica AKL06N (per fare questo è necessario aprire il coperchio del cruscotto per accedere alla componentistica elettronica) oppure impostando lo stato caldaia in

ESTATE o INVERNO.

- Estrarre la sonda analisi fumi e rimontare il tappo

La funzione "analisi combustione" si disattiva automaticamente se la scheda genera un allarme. In caso di anomalia durante la fase di analisi combustione, eseguire la procedura di sblocco come riportato nel manuale utente del REC10H.

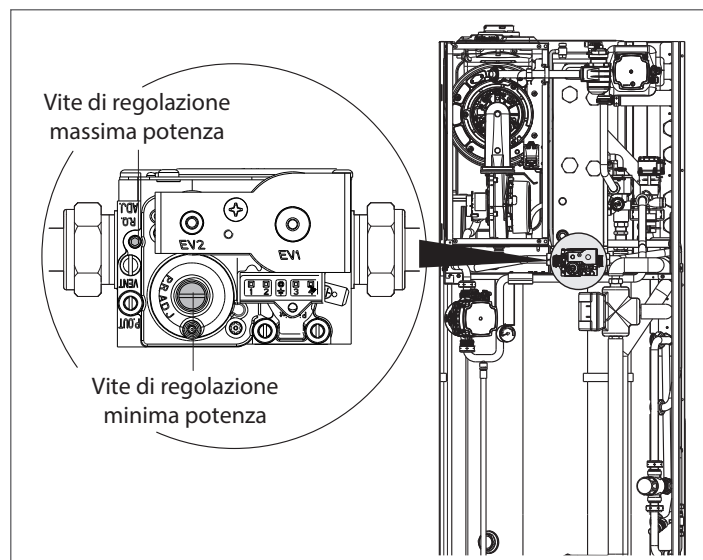

RANGE RATED

Questa caldaia può essere adeguata al fabbisogno termico dell'impianto, è infatti possibile impostare la portata massima per il funzionamento in riscaldamento della caldaia stessa:

- Alimentare la caldaia
- effettuare la procedura di accesso ai parametri come indicato nel paragrafo "1.7 Accesso ai parametri tecnici"
- Selezionare la voce RANGE RATED e confermare

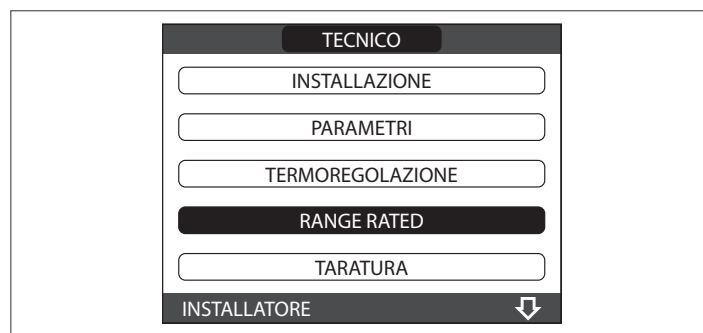

- Impostare il valore di massimo riscaldamento (rpm) desiderato con i tasti , confermando la scelta

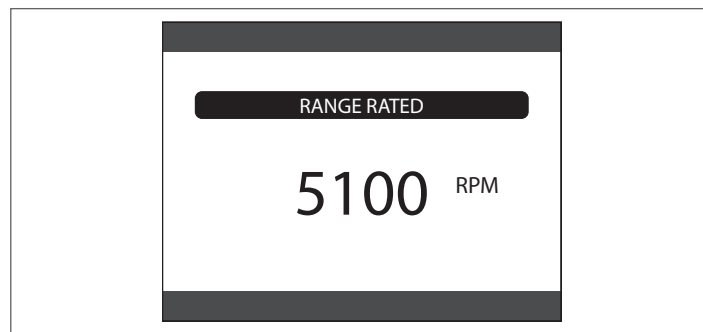

Una volta impostata la potenza desiderata (massimo riscaldamento) riportare il valore sull'etichetta autoadesiva a corredo. Per successivi controlli e regolazioni riferirsi quindi al valore impostato.

! La taratura non comporta l'accensione della caldaia.

La caldaia viene fornita con le regolazioni riportate in tabella.

È possibile però, in base alle esigenze impiantistiche oppure alle disposizioni regionali sui limiti di emissioni dei gas combusti, regolare tale valore facendo riferimento ai grafici riportati di seguito.

Curva portata termica - emissioni

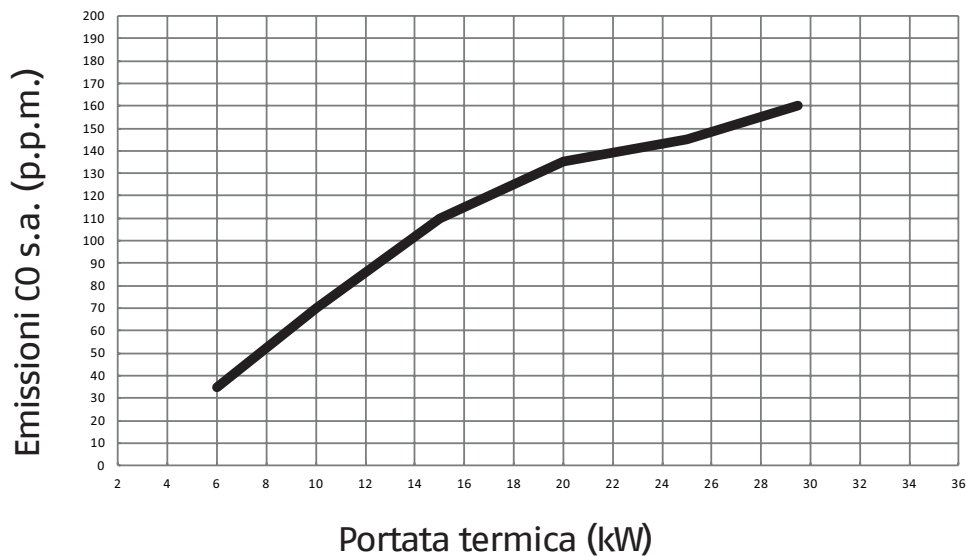

Curva portata termica - giri ventilatore

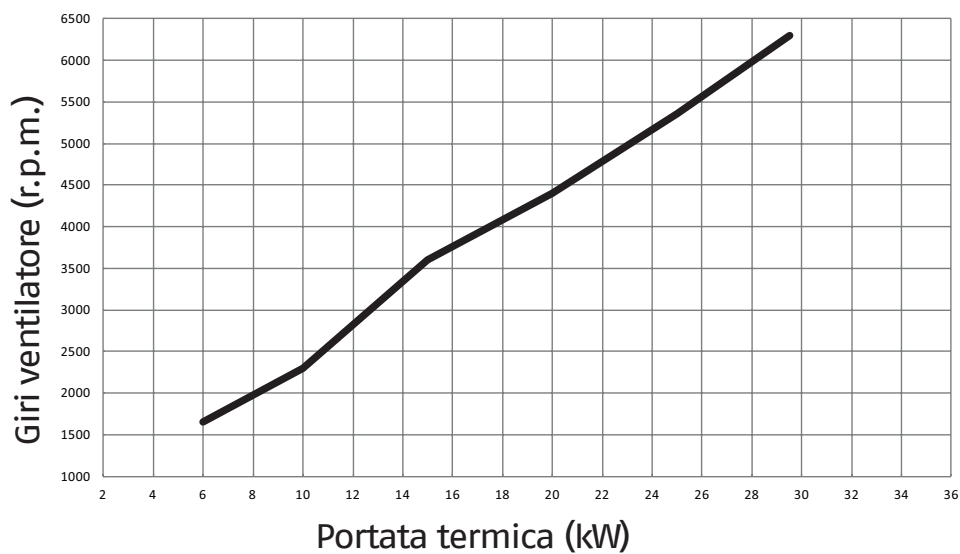

3.30 Trasformazione gas

La trasformazione da un gas di una famiglia ad un gas di un'altra famiglia può essere fatta facilmente anche a caldaia installata. Questa operazione dev'essere effettuata da personale professionalmente qualificato.

La caldaia viene fornita per il funzionamento a gas metano (G20) secondo quanto indicato dalla targhetta prodotto.

Esiste la possibilità di trasformare la caldaia a gas propano utilizzando l'apposito kit.

Per lo smontaggio riferirsi alle istruzioni indicate di seguito:

- Togliere l'alimentazione elettrica alla caldaia e chiudere il rubinetto del gas

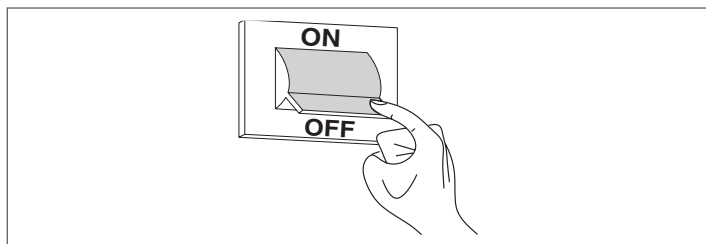

- Aprire il pannello anteriore per accedere alle parti interne
- Rimuovere il coperchio anteriore della cassa aria e il fianchetto
- Scollegare la rampa gas del mixer. Svitare le viti di fissaggio e le relative mollette del mixer al ventilatore e rimuoverlo
- Svitare le viti di fissaggio del venturi in plastica al corpo in alluminio
- Facendo leva sotto i denti (ATTENZIONE A NON FORZARE), allentare il venturi in plastica (A) e premere dal lato opposto fino ad estrarlo completamente dal corpo in alluminio

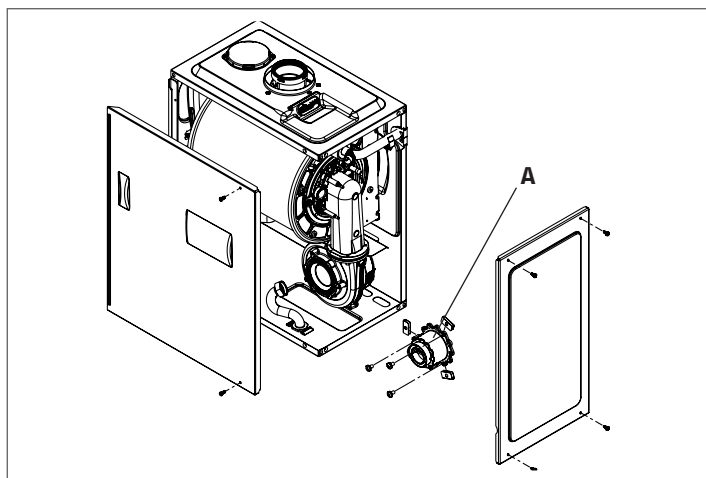

- Con una chiave CH6 rimuovere ed ELIMINARE E NON RIUTILIZZARE i 2 ugelli (B), pulire la relativa sede da residui di plastica

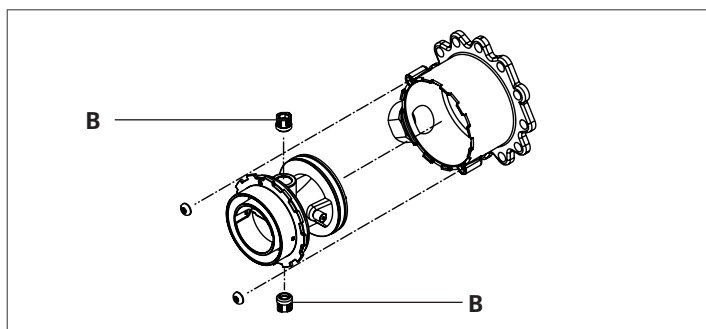

- Inserire a pressione i 2 nuovi ugelli a corredo del kit fino alla parte filettata, quindi avvitare a fondo
- Riassemblare il mixer con il flap in posizione orizzontale e le mollette distanziali nella posizione a 120° come indicato in figura

- Riassemblare la rampa gas procedendo in senso inverso
- Verificare il numero di giri del ventilatore
- Ridare tensione alla caldaia e riaprire il rubinetto del gas
- Completare e attaccare l'etichetta trasformazione dati presente a corredo
- Rimontare i componenti operando in senso contrario a quanto descritto.

! La trasformazione dev'essere eseguita solo da personale qualificato.

! **Eseguita la trasformazione, regolare nuovamente la caldaia seguendo quanto indicato nel paragrafo specifico e applicare la nuova targhetta di identificazione contenuta nel kit.**

Manutenzione ordinaria

Porre particolare attenzione alla manipolazione del mixer: il clapet sorge dal corpo, pertanto appoggiare il mixer dalla parte di ingresso aria (zona flap) o nel caso sia necessario appoggiarlo dalla parte del clapet, prestare attenzione che la stessa sia all'interno del corpo.

Non appoggiare mai il peso del mixer sul clapet.

Durante la pulizia annuale del sistema, pulire il venturi dall'eventuale polvere usando un aspiratore. Verificare il funzionamento della flap e del clapet (tutte aperte alla portata nominale, tutte chiuse alla portata minima).

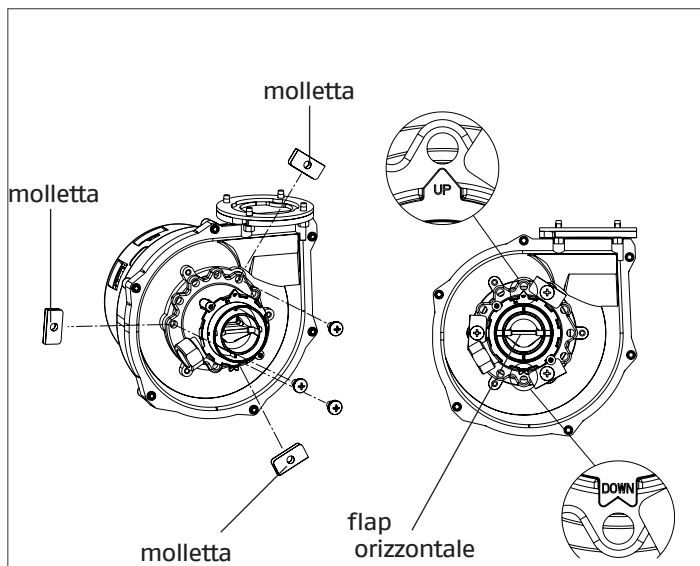

4 MANUTENZIONE

Per garantire il permanere delle caratteristiche di funzionalità ed efficienza del prodotto e per rispettare le prescrizioni della legislazione vigente, è necessario sottoporre l'apparecchio a controlli sistematici a intervalli regolari.

Per la manutenzione attenersi a quanto descritto nel capitolo "AVVERTENZE E SICUREZZE".

Nel caso di interventi o di manutenzioni di strutture poste nelle vicinanze dei condotti dei fumi e/o nei dispositivi di scarico dei fumi e loro accessori, spegnere l'apparecchio e, a lavori ultimati, farne verificare l'efficienza da personale qualificato.

IMPORTANTE: prima di intraprendere qualsiasi operazione di pulizia o manutenzione dell'apparecchio, agire sull'interruttore dell'apparecchio stesso e dell'impianto per interrompere l'alimentazione elettrica e chiudere l'alimentazione del gas agendo sul rubinetto di intercettazione del combustibile.

4.1 Manutenzione ordinaria

Di norma sono da intendere le seguenti azioni:

- Rimozione delle eventuali ossidazioni dal bruciatore
- Rimozione delle eventuali incrostazioni dagli scambiatori
- Verifica e pulizia generale dei condotti di scarico

- Controllo dell'aspetto esterno della caldaia;
- Controllo accensione, spegnimento e funzionamento dell'apparecchio sia in sanitario che in riscaldamento
- Controllo tenuta raccordi e tubazioni di collegamento gas ed acqua
- Controllo del consumo di gas alla potenza massima e minima
- Controllo posizione candeletta accensione/rilevazione fiamma
- Verifica sicurezza mancanza gas.

Non effettuare pulizie dell'apparecchio né di sue parti con sostanze facilmente infiammabili (es. benzina, alcool, ecc.).

Non pulire pannellatura, parti verniciate e parti in plastica con diluenti per vernici.

La pulizia della pannellatura dev'essere fatta solamente con acqua saponata.

4.2 Manutenzione straordinaria

Sono gli interventi atti a ripristinare il funzionamento dell'apparecchio secondo quanto previsto da progetto e normative, ad esempio, a seguito di riparazione di un guasto accidentale.

Di norma è da intendere:

- Sostituzione
- Riparazione
- Revisione di componenti.

Tutto questo ricorrendo a mezzi, attrezzature e strumenti particolari.

4.3 Suggerimenti per una corretta eliminazione dell'aria dal circuito riscaldamento e dalla caldaia

Durante la fase di prima installazione o in caso di manutenzione straordinaria, si raccomanda di attuare la seguente sequenza di operazioni:

- Allentare il tappo della valvola di sfiato manuale (34) aprire le valvole di sfiato (10-27).
- Aprire il rubinetto di riempimento impianto manuale (5) sul gruppo idraulico, attendere sino a quando inizia a fuoriuscire acqua dalle valvole.
- Alimentare elettricamente la caldaia lasciando chiuso il rubinetto del gas.
- Attivare una richiesta di calore tramite il termostato ambiente o il REC10H in modo che la valvola deviatrice (15) si posizioni in riscaldamento.
- Attivare una richiesta sanitaria aprendo un rubinetto per la durata di 30" ogni minuto per far sì che la valvola deviatrice cicli da riscaldamento a sanitario e viceversa per una decina di volte (in questa situazione la caldaia andrà in allarme per mancanza gas, quindi resettarla ogni qualvolta questo si riproponga).
- Continuare la sequenza sino a che dall'uscita delle valvole di sfiato fuoriesca unicamente acqua e che il flusso dell'aria sia terminato; a questo punto chiudere le valvole di sfiato manuale.
- Verificare la corretta pressione presente nell'impianto (ideale 1 bar).
- Chiudere il rubinetto di riempimento impianto manuale sul gruppo idraulico.
- Aprire il rubinetto del gas ed effettuare l'accensione della caldaia.

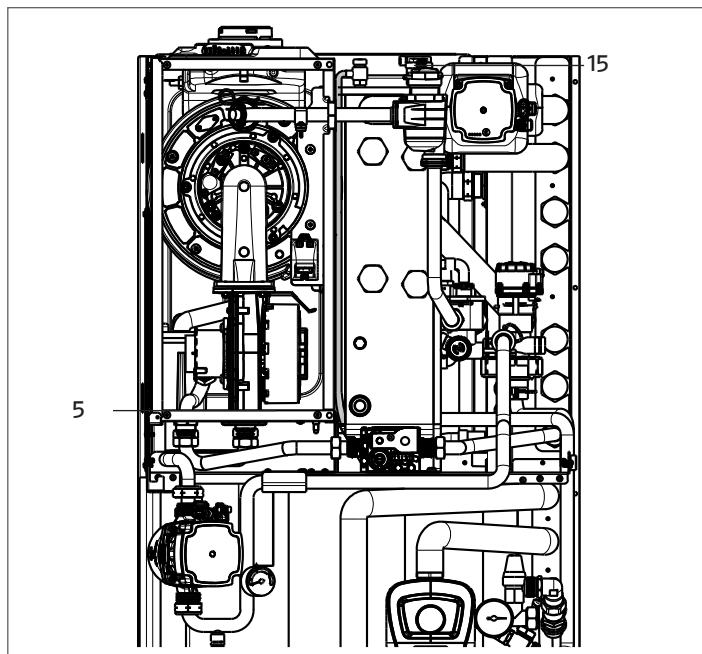
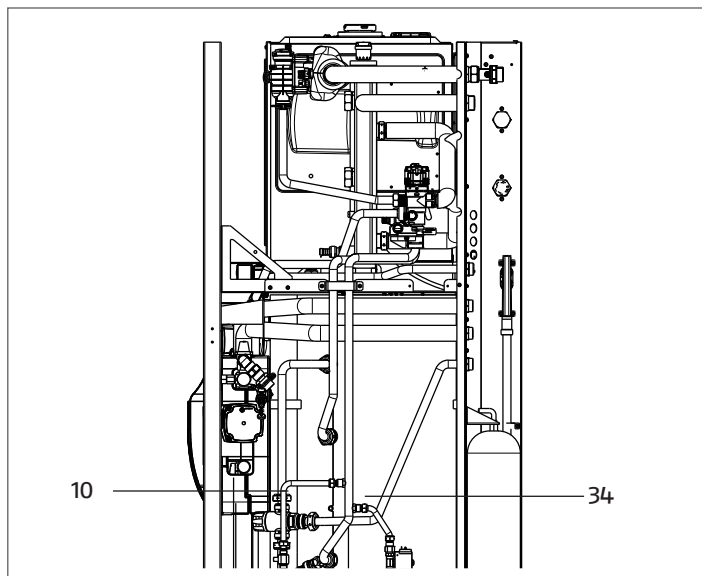

4.4 Verifica dei parametri di combustione

Per effettuare l'analisi della combustione eseguire le seguenti operazioni:

- Alimentare elettricamente la caldaia
- Impostare lo stato della caldaia su OFF, selezionando STATO e successivamente CALDAIA

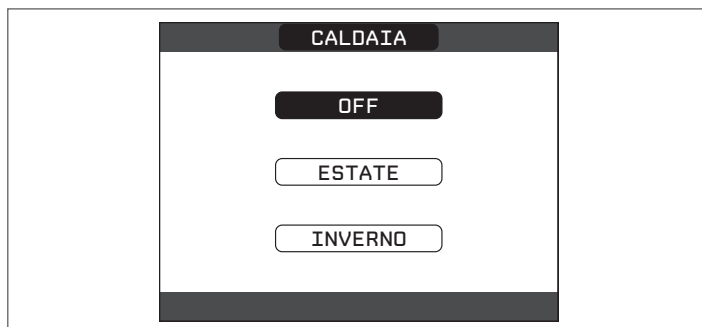

- effettuare la procedura di accesso ai parametri come indicato nel paragrafo "1.7 Accesso ai parametri tecnici"
- Selezionare la voce SPAZZACAMINO e confermare la scelta

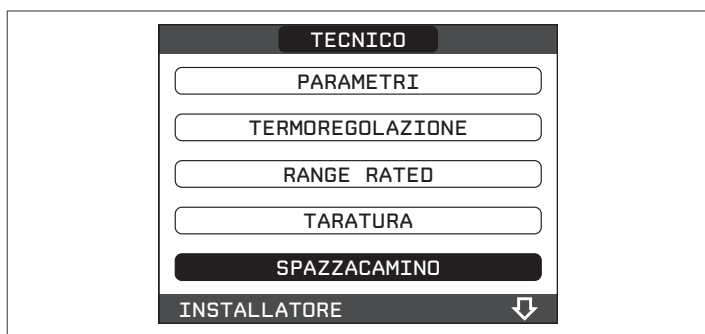

- Selezionare la voce ATTIVA FUNZIONE e confermare

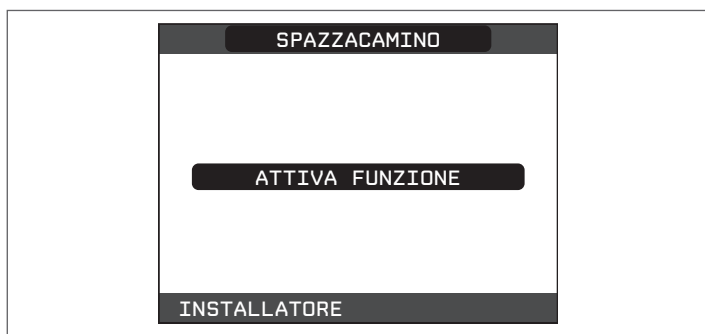

Nota: la funzione spazzacamino può essere anche attivata premendo il tasto SW1 presente sulla scheda elettronica AKL06N (per fare questo è necessario aprire il coperchio del cruscotto per accedere alla componentistica elettronica)

- Attendere l'accensione del bruciatore, la caldaia funzionerà alla massima potenza riscaldamento
- Inserire le sonde dell'analizzatore nelle posizioni previste sulla cassa aria, dopo aver rimosso la vite (A) e il tappo presa analisi fumi (32)
- Verificare che i valori di CO₂ corrispondano a quelli indicati in tabella. Se il valore visualizzato è differente procedere alla modifica come indicato nel capitolo "Taratura valvola gas"
- Effettuare il controllo della combustione.

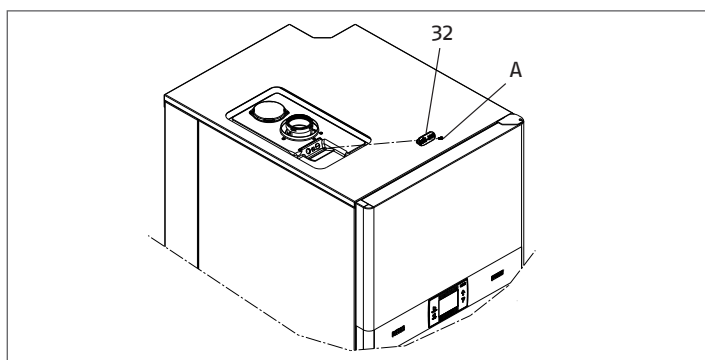

Successivamente:

- Rimuovere le sonde dell'analizzatore e chiudere le prese per l'analisi combustione con l'apposita vite
- Riposizionare la manopola centrale sul cruscotto.

IMPORTANTE

Anche durante la fase di analisi combustione rimane inserita la funzione che spegne la caldaia quando la temperatura dell'acqua raggiunge il limite massimo di circa 95 °C.

 In caso di impianto a bassa temperatura si consiglia di effettuare la prova di rendimento sull'impianto sanitario, andando ad agire sulla valvola tre vie.

4.5 Autodiagnosi pulizia scambiatore primario

La caldaia dispone di un sistema di autodiagnosi che è in grado, sulla base delle ore totalizzate in particolari condizioni di funzionamento, di segnalare la necessità di intervento per la pulizia dello scambiatore primario (codice allarme E090). Ultimata l'operazione di pulizia, effettuata con l'apposito kit fornito come accessorio, è necessario azzerare il contatore delle ore totalizzate applicando la seguente procedura:

- effettuare la procedura di accesso ai parametri come indicato nel paragrafo "1.7 Accesso ai parametri tecnici"



- selezionare la voce RESET Sonda FUMI e confermare.
- Premere il tasto CONFERMA per convalidare l'azzeramento del contatore sonda fumi oppure ANNULLA per annullare l'operazione

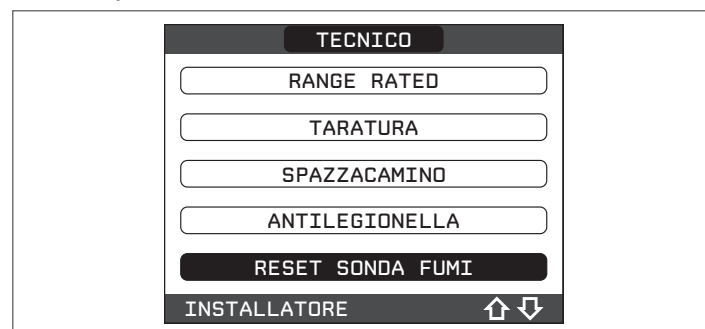

Nota: la procedura di azzeramento del contatore dev'essere effettuata dopo ogni pulizia accurata dello scambiatore primario o in caso di sostituzione dello stesso.

Il valore delle ore totalizzate può essere verificato nel seguente modo

- selezionare la voce INFO dalla schermata iniziale del REC10H e premere il tasto CONFERMA

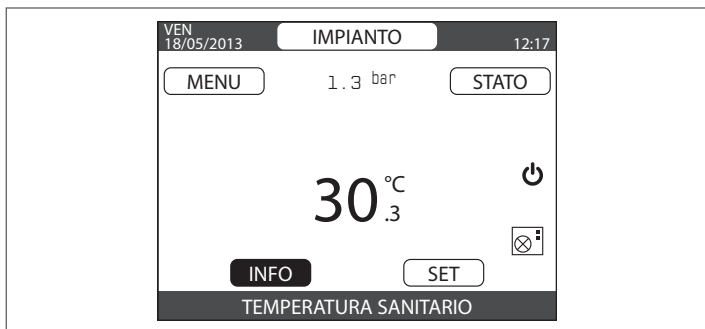

- selezionare la voce SONDA FUMI e premere il tasto CONFERMA per visualizzare il valore del contatore sonda fumi.

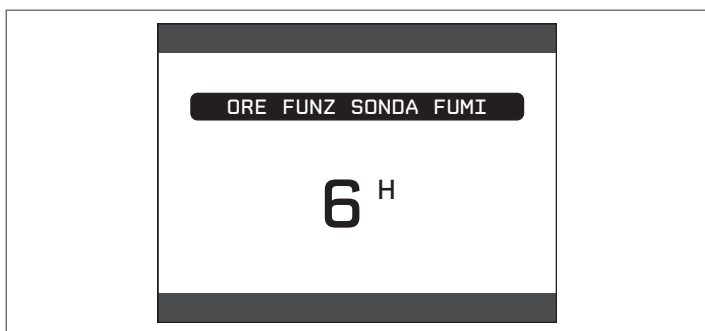

4.6 Reset sistema

! Le operazioni di configurazione del sistema devono essere effettuate da personale professionalmente qualificato del Centro di Assistenza Tecnica.

Qualora si rendesse necessario è possibile ripristinare i valori di fabbrica effettuando un RESET DEL SISTEMA:

- effettuare la procedura di accesso ai parametri come indicato nel paragrafo "1.7 Accesso ai parametri tecnici"
- selezionare la voce RESET SISTEMA con i tasti SU e GIÙ confermando la scelta

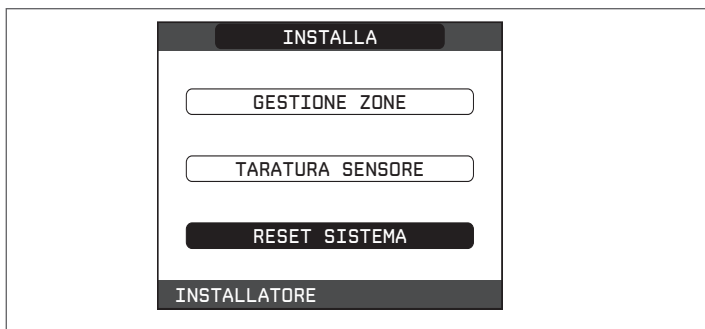

- selezionare la voce CONFERMA per confermare il reset del sistema oppure ANNULLA per annullare l'operazione.



Nota: dopo un'operazione di reset è necessario eseguire una nuova configurazione del sistema, per i dettagli relativi a questa procedura fare riferimento al paragrafo specifico.

4.7 Configurazione del sistema

! Le operazioni di configurazione del sistema devono essere effettuate da personale professionalmente qualificato del Servizio di Assistenza Tecnica.

Alla prima accensione dopo una sostituzione del REC10H piuttosto che dopo un'operazione di "RESET SISTEMA", il comando remoto visualizza una schermata iniziale con la revisione del firmware.

Premendo il tasto CONFERMA viene avviata una procedura guidata per la configurazione del sistema; selezionare le opzioni desiderate con i tasti SU e GIÙ confermando le scelte fatte con il tasto CONFERMA:



- selezione della LINGUA:
ENGLISH
ITALIANO



- impostazione ORA e DATA.

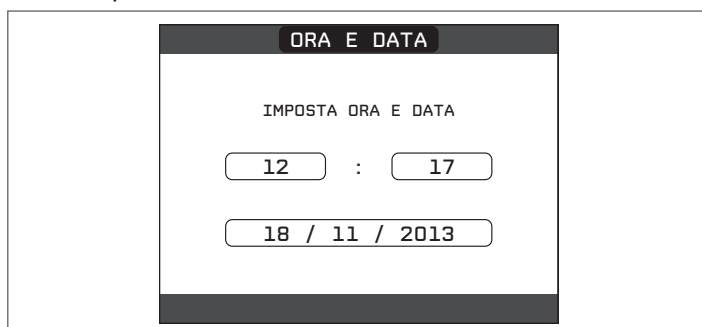

impostazione della modalità di funzionamento del REC10H:

- MASTER: selezionare questa opzione quando il REC10H è anche INTERFACCIA MACCHINA.
- SLAVE: selezionare questa opzione se il REC10H è solo REGOLATORE AMBIENTALE.

Nota: evitare di selezionare l'opzione SLAVE se il REC10H è anche INTERFACCIA MACCHINA. Se la scelta SLAVE viene selezionata inavvertitamente, l'operazione di reset dev'essere ripetuta!

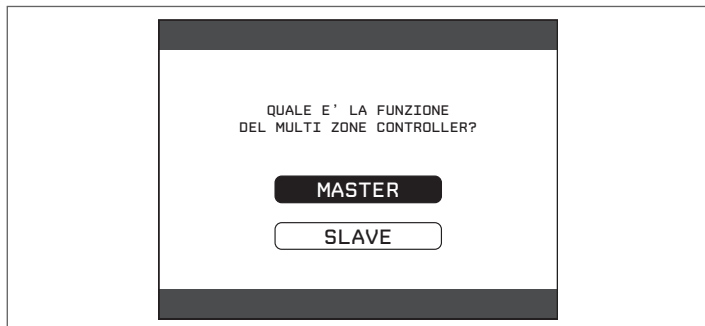

selezione configurazione:

- NUOVA: per impostare una nuova configurazione di sistema con ripristino dei parametri ai valori di fabbrica.



- DA AKL: per ripristinare la configurazione attuale e terminare l'operazione;

Qualora sia stata effettuata la scelta su "NUOVA" configurazione, procedere come segue:

- selezionare funzionalità del REC10H:
MACCHINA: se il REC10H è utilizzato solo come interfaccia di sistema e non come regolatore ambientale
AMBIENTE: se il REC10H è utilizzato come interfaccia di sistema e anche come regolatore ambientale della zona in cui è installato



selezione tipo di caldaia (impianto):

- SOLO RISCALDAMENTO: se la caldaia non gestisce il sanitario.
- Istantaneo: se la caldaia non gestisce un bollitore sanitario, ma produce acqua calda sanitaria in modo istantaneo.

Nota: in questo caso verrà chiesto di specificare il tipo di richiesta sanitario (FLUSSOSTATO o FLUSSIMETRO).

- BOLLITORE: se la caldaia gestisce un bollitore sanitario.
Nota: in questo caso verrà chiesto di specificare il tipo di richiesta sanitario (THERMOSTATO o Sonda TEMPERATURA).
- Se si è scelta la configurazione BOLLITORE CON Sonda, viene anche chiesto se il REC10H deve gestire un impianto SOLARE.

- Rispondere SI a questa domanda
Terminata la procedura guidata di configurazione, il REC10H si posizionerà sulla schermata iniziale.



Continuare con la configurazione del sistema come riportato di seguito:

- Effettuare la procedura di accesso ai parametri tecnici come indicato nel paragrafo 22 utilizzando la password SERVICE.
- selezionare la voce PARAMETRI, con i tasti SU e GIÙ confermando la scelta e successivamente modificare i seguenti parametri
TIPO TRASDUTTORE DI PRESSIONE: impostare a 1
ABILITA RIEMPIMENTO: impostare a 1

Successivamente programmare il numero di giri del ventilatore facendo riferimento al paragrafo specifico "Regolazioni" del manuale di caldaia.

Procedere quindi con la riconfigurazione del sistema effettuando le operazioni descritte nel paragrafo "Programmazione sistema".

- !** Se al sistema è collegata una pompa di calore è necessario, anche se si è scelto di recuperare la configurazione attuale DA AKL, aggiungere e configurare nuovamente la pompa di calore:
- effettuare la procedura di accesso ai parametri come indicato nel paragrafo "1.7 Accesso ai parametri tecnici"
 - selezionare AGGIUNGI PDC e confermare

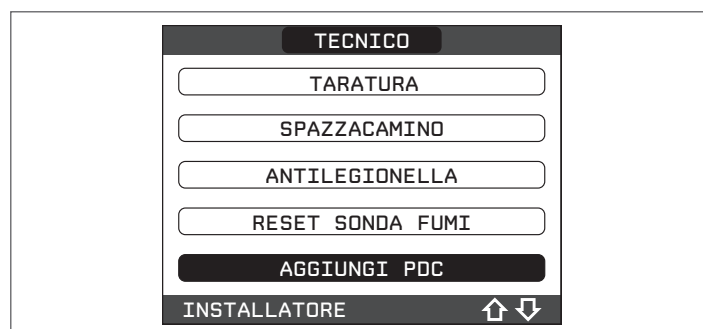

Completare quindi la configurazione della pompa di calore facendo riferimento al relativo paragrafo "3.21 Configurazione della pompa di calore" a pagina 44.

4.8 Sostituzione REC10H

In caso di sostituzione del REC10H, all'accensione lo stesso visualizza una schermata iniziale con la revisione del firmware. Premendo il tasto CONFERMA viene avviata una procedura guidata per la configurazione del sistema, vedi "1.7 Accesso ai parametri tecnici".

Seguire la procedura indicata ed effettuare la scelta del tipo di configurazione DA AKL.

⚠ La configurazione DA AKL permette di scaricare tutte le programmazioni precedentemente impostate ad eccezione di tutte quelle relative alla POMPA DI CALORE che pertanto devono essere nuovamente configurate.



4.9 Sostituzione scheda AKL06N

⚠ Le operazioni di configurazione del sistema devono essere effettuate da personale professionalmente qualificato del Centro di Assistenza Tecnica.

Il sistema esegue continuamente un controllo di coerenza fra i dati di configurazione memorizzati sulla scheda elettronica AKL06N e quelli memorizzati nel REC10H; pertanto, in caso di sostituzione della scheda elettronica AKL06N, può succedere che il sistema rilevi un'incoerenza fra i dati memorizzati sulla scheda AKL06N e quelli memorizzati nel REC10H. In questo caso, quest'ultimo chiederà all'utente quale delle due configurazioni considerare come valida; scegliendo di recuperare la configurazione dal REC10H stesso è possibile evitare la riconfigurazione della macchina:

- selezionare REC10H con i tasti SU e GIÙ confermando la scelta.



4.10 Manutenzione POMPA DI CALORE

Per attività di manutenzione ordinaria e straordinaria relative alla pompa di calore, fare riferimento alle relative documenti "ISTRUZIONI PER L'INSTALLAZIONE, USO E MANUTENZIONE".

Nota: qualora, per operazioni di manutenzione, si rendesse necessario il collegamento alla pompa di calore del relativo pannello comandi, impostare lo stato del sistema su OFF e scollegare l'interfaccia macchina REC10H per evitare il rischio di possibili conflitti fra i due dispositivi.

4.11 Pulizia della caldaia e smontaggio dei componenti interni

Prima di qualsiasi operazione di pulizia togliere l'alimentazione elettrica posizionando l'interruttore generale dell'impianto su "spento".

Esterno

Pulire il mantello, le parti verniciate e le parti in plastica con panni inumiditi con acqua e sapone.

Nel caso di macchie tenaci inumidire il panno con miscela al 50% di acqua ed alcool denaturato o prodotti specifici.

⊖ Non utilizzare carburanti e/o spugne intrise con soluzioni abrasive o detersivi in polvere.

Interno

Prima di iniziare le operazioni di pulizia interna:

- Chiudere i rubinetti di intercettazione del gas
- Chiudere i rubinetti degli impianti.

Smontaggio della cassa aria

- Svitare le viti (A) e rimuovere il coperchio anteriore della cassa aria
- Svitare le viti (B) del fianchetto laterale e rimuoverlo.

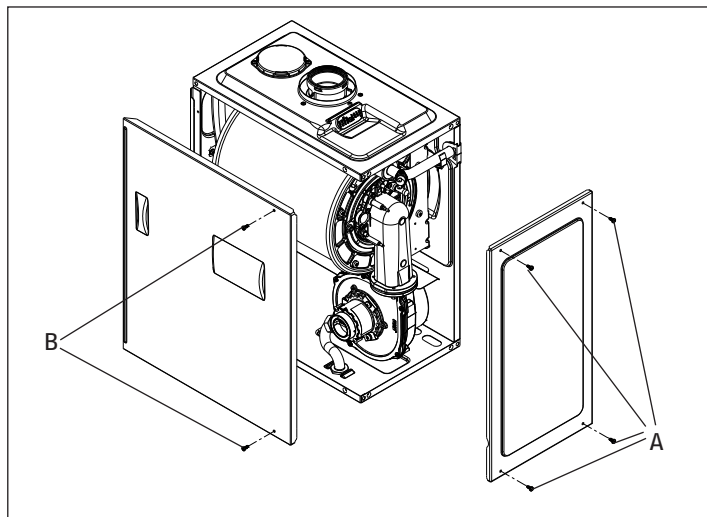

Smontaggio del motore della valvola tre vie

- Togliere l'alimentazione elettrica posizionando l'interruttore generale dell'impianto su "spento"
- Aprire il pannello anteriore per accedere alle parti interne
- Scollegare il connettore di alimentazione elettrica
- Togliere la molla a coppiglia (A)
- Sfilare il motore (B).

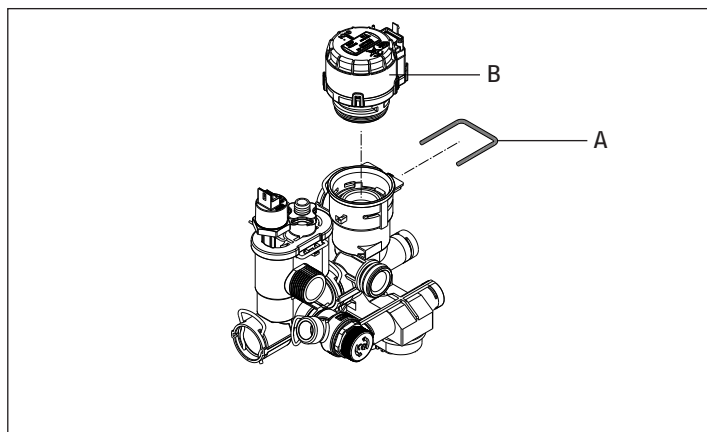

Smontaggio degli elettrodi di accensione, di rilevazione e del sensore condensa

- Togliere l'alimentazione elettrica posizionando l'interruttore generale dell'impianto su "spento"
- Aprire il pannello anteriore per accedere alle parti interne
- Rimuovere il coperchio anteriore della cassa aria e il fianchetto laterale
- Per rimuovere gli elettrodi di accensione e rilevazione (A e B), scollegare il cavo candela e rimuovere le due viti di fissaggio
- Per rimuovere il sensore di condensa (C), scollegare il cavo del sensore e rimuovere il dado di fissaggio. Estrarre il sensore facendo attenzione a non danneggiare il pannello di isolamento termico all'interno dello scambiatore.

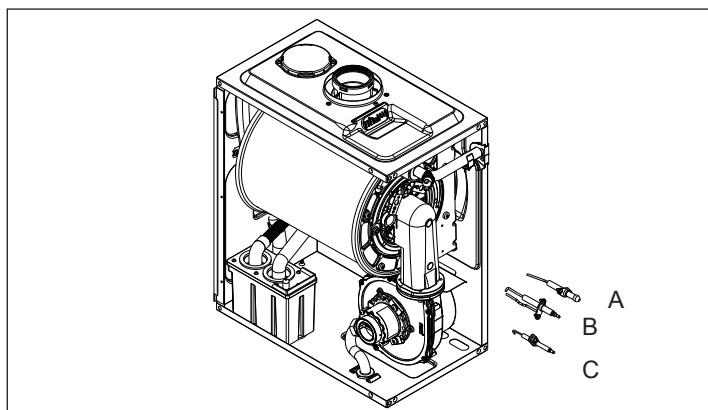

Smontaggio e pulizia del bruciatore

- Togliere l'alimentazione elettrica posizionando l'interruttore generale dell'impianto su "spento"
- Aprire il pannello anteriore per accedere alle parti interne
- Rimuovere il coperchio anteriore della cassa aria e il fianchetto laterale
- Scollegare i cavi degli elettrodi di accensione e rilevazione e del sensore di condensa
- Per scollegare la rampa gas (A), svitare il dado di connessione alla rampa gas inferiore ed allentare il controdado; infine farla ruotare verso sinistra per sganciarla dal ventilatore
- Rimuovere i dadi interni (B) che assicurano il ventilatore/convogliatore (C) allo scambiatore (D)
- Sfilare l'assieme ventilatore/convogliatore dalla sua sede
- Sfilare la guarnizione (F) ed assicurarsi che sia in ottime condizioni
- Sfilare il bruciatore (E) dalla sua sede
- Pulire il bruciatore con una spazzola morbida
- Completate le operazioni di pulizia, rimontare i componenti operando in senso contrario a quanto descritto (prestare particolare attenzione all'inserimento del bruciatore nella propria sede, facendo in modo che il piolo di riferimento coincida con lo scambiatore posto nella parte superiore).

Verificare che:

- il collegamento gas e la cassa aria siano a tenuta.

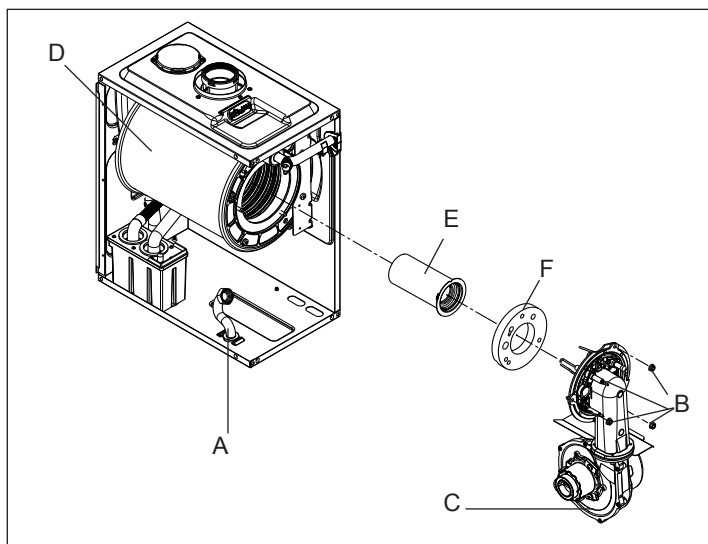

Smontaggio del ventilatore e del mixer

- Togliere l'alimentazione elettrica posizionando l'interruttore generale dell'impianto su "spento"
- Chiudere i rubinetti di intercettazione del gas
- Aprire il pannello anteriore per accedere alle parti interne
- Rimuovere il coperchio anteriore della cassa aria e il fianchetto
- Scollegare i cavi dell'elettrodo di accensione/rilevazione e del sensore di condensa
- Scollegare la rampa gas (A), svitando il dado di connessione alla rampa gas inferiore ed allentando il controdado; infine farla ruotare verso sinistra per sganciarla dal ventilatore
- Scollegare il faston del cablaggio dal ventilatore
- Per rimuovere il mixer (B) agire sulle viti (C) e relative mollette
- Per rimuovere il ventilatore (D) agire sulle viti (E)

Completate le operazioni, rimontare i componenti operando in senso contrario a quanto descritto facendo attenzione a riasssemblare il mixer con il flap in posizione orizzontale e le mollette distanziali nella posizione a 120° come indicato in figura.

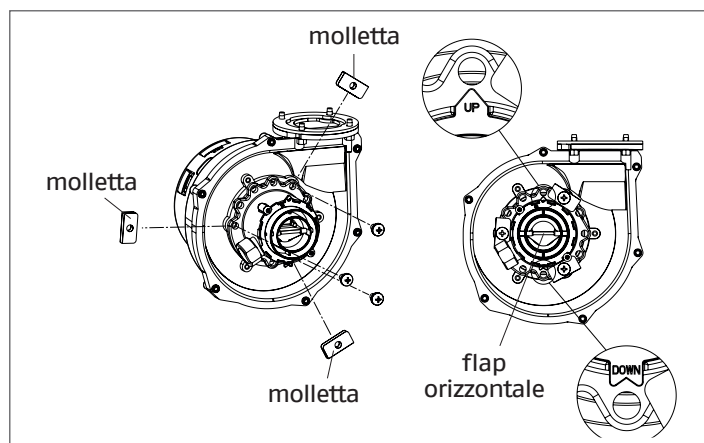
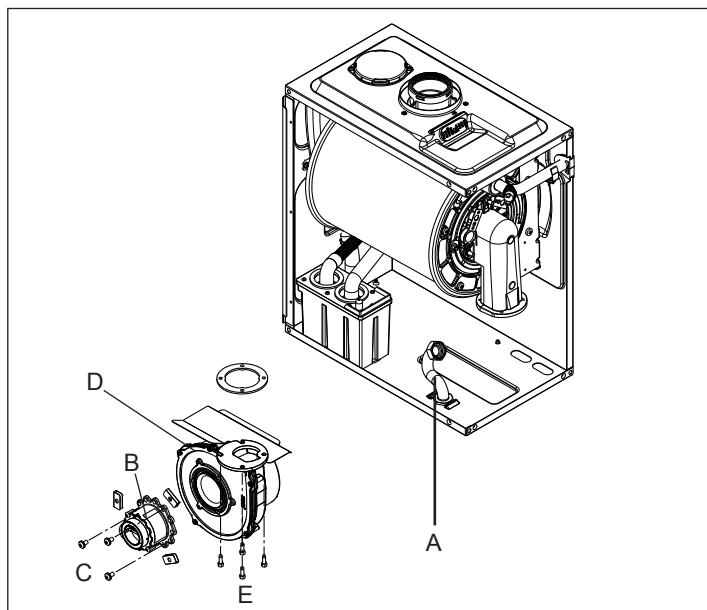

Smontaggio del raccogli condensa

- Togliere l'alimentazione elettrica posizionando l'interruttore generale dell'impianto su "spento"
- Aprire il pannello anteriore per accedere alle parti interne
- Rimuovere il coperchio anteriore della cassa aria e il fianchetto
- Sfilare le rampe flessibili (A-B-C) dal raccogli condensa
- Sfilare la molletta (D)
- Rimuovere con attenzione il raccogli condensa (E)

⚠ Il raccogli condensa non è ulteriormente smontabile.

⚠ Completate le operazioni di pulizia, rimontare i componenti operando in senso contrario a quanto descritto.

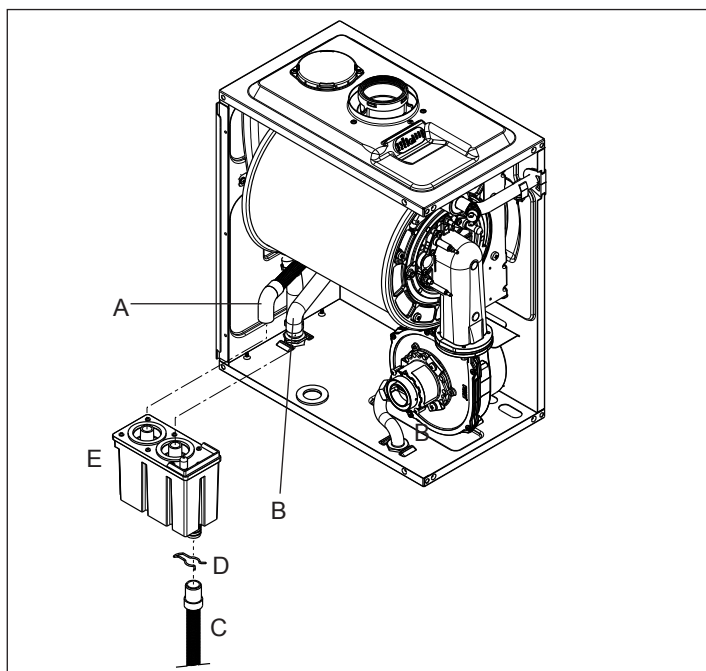

Smontaggio del collettore fumi

- Togliere l'alimentazione elettrica posizionando l'interruttore generale dell'impianto su "spento"
- Aprire il pannello anteriore per accedere alle parti interne
- Rimuovere il coperchio anteriore della cassa aria e il fianchetto
- Disconnettere tutte le connessioni elettriche all'interno della cassa aria
- Rimuovere in sequenza: ventilatore/convogliatore e scambiatore principale
- Svitare la vite (A) e rimuovere il tappo presa analisi fumi (B)
- Disconnettere il connettore della sonda fumi posta sul collettore.
- Svitare le viti (C) e rimuovere il collettore fumi.

⚠ Completate le operazioni di pulizia, rimontare i componenti operando in senso contrario a quanto descritto.

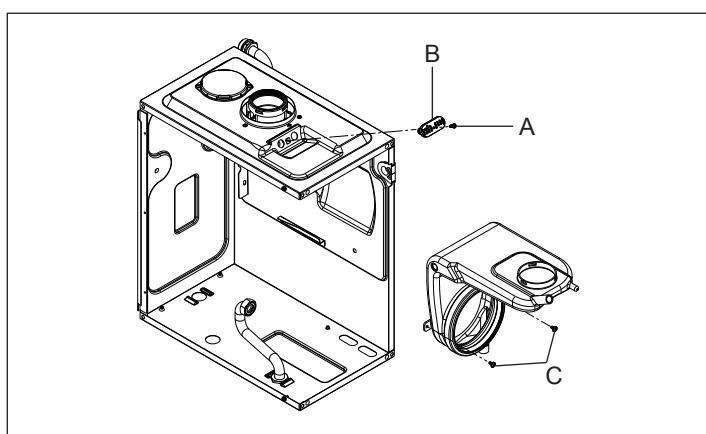

RIELLO

RIELLO S.p.A.
37045 Legnago (VR)
Tel. 0442630111 - Fax 044222378 - www.riello.it

Poiché l'Azienda è costantemente impegnata nel continuo perfezionamento di tutta la sua produzione, le caratteristiche estetiche e dimensionali, i dati tecnici, gli equipaggiamenti e gli accessori, possono essere soggetti a variazione.