

KIT SOSTITUZIONE COLLETTORE 2,0 m²
2.0 m² COLLECTOR REPLACEMENT KIT
KIT DE REMPLACEMENT DU COLLECTEUR 2,0 m²
AUSTAUSCH-BAUSATZ KOLLEKTOR 2,0 m²
VERVANGINGSKIT COLLECTOR 2,0 m²
KIT PARA LA SUSTITUCIÓN DEL COLECTOR 2,0 m²
KIT DE SUBSTITUIÇÃO DO COLETOR 2,0 m²
ZESTAW DO WYMIANY KOLEKTORA 2,0 m²

- IT** Questa istruzione è parte integrante del libretto dell'apparecchio sul quale viene installato l'accessorio. A tale libretto si rimanda per le **AVVERTENZE GENERALI** e per le **REGOLE FONDAMENTALI DI SICUREZZA**.
- EN** This instruction manual supplements the manual for the boiler in which this kit is installed. Refer to that manual for all **GENERAL SAFETY INFORMATION** and **PRECAUTIONS**.
- FR** Ces instructions sont une partie intégrante de la notice technique de l'appareil sur lequel le kit a été installé. On renvoie à cette notice pour les **INSTRUCTIONS GENERALES** et les **NORMES FONDAMENTALES DE SECURITE**.
- DE** Diese Anleitung ist grundlegender Bestandteil der Bedienungsanleitung des Geräts, an dem der **SATZ** installiert wird. In der genannten Anleitung sind auch die **ALLGEMEINEN HINWEISE** enthalten.
- NL** Deze instructies maken integrerend deel uit van de documentatie van het apparaat waar de kit op geïnstalleerd wordt. Voor de **ALGEMENE WAARSCHUWINGEN** en de **FUNDAMENTELE VEILIGHEIDSREGELS** wordt naar deze documentatie verwezen.
- ES** Estas instrucciones integran el manual del aparato en el que se instalará el accesorio. Consultar el antedicho manual para las **ADVERTENCIAS GENERALES** y las **REGLAS FUNDAMENTALES SOBRE SEGURIDAD**.
- PT** Estas instruções fazem parte integrante do livro de instruções do aparelho em que o **KIT** é instalado. Para as **ADVERTÊNCIAS GERAIS** e **REGRAS DE SEGURANÇA FUNDAMENTAIS**, remetemos o leitor para o referido manual.
- PL** Niniejsza instrukcja stanowi integralną część podręcznika użytkownika urządzenia, na którym zainstalowano element. Należy zapoznać się z **OSTRZEŻENIAMI OGÓLNYMI** oraz **PODSTAWOWYMI ZASADAMI BEZPIECZEŃSTWA**.

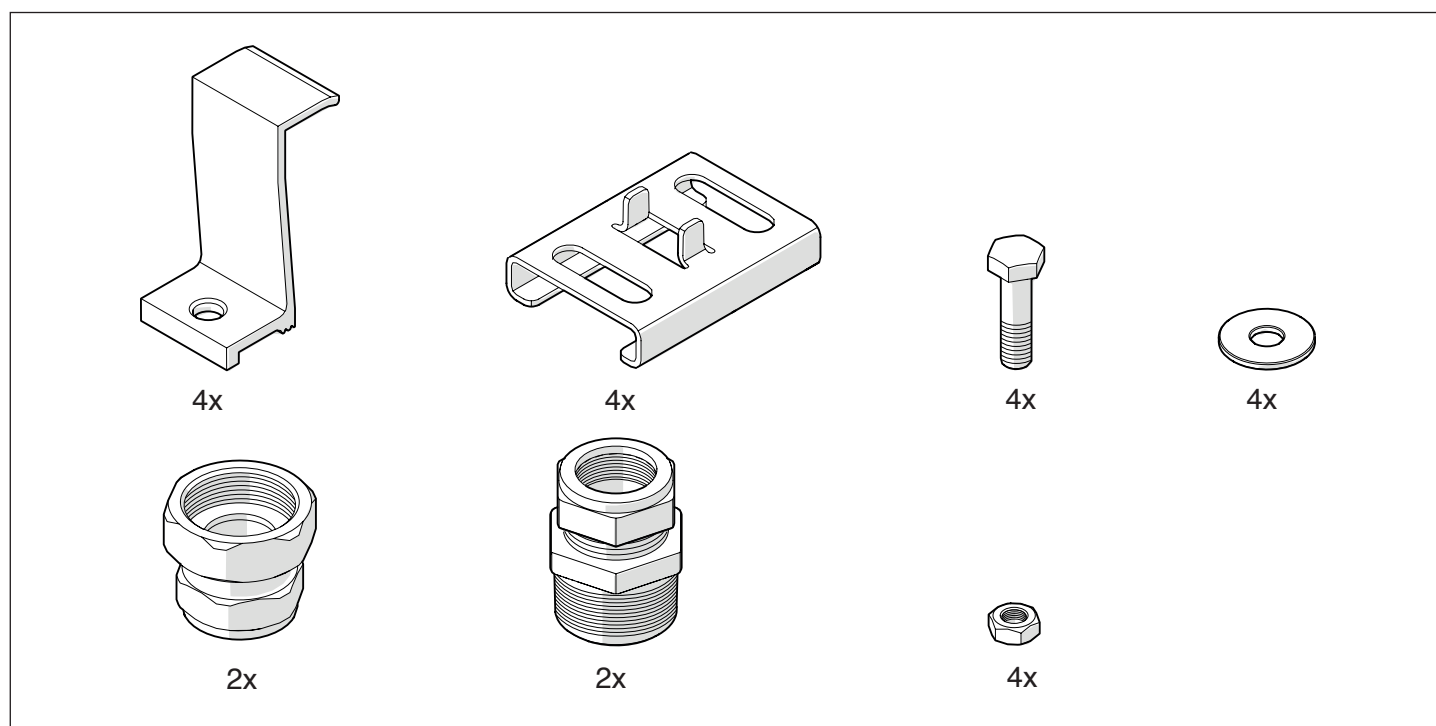

1

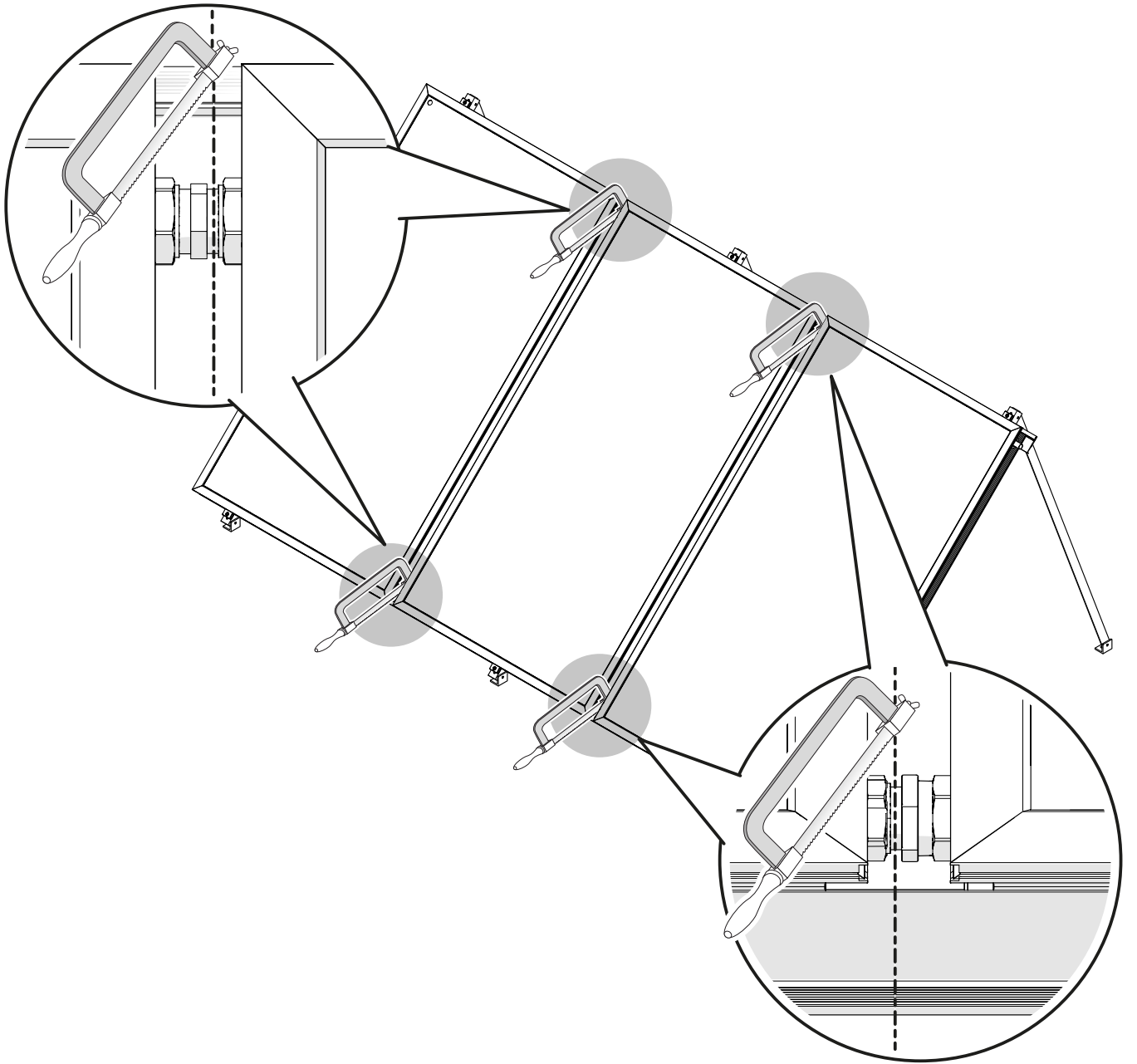

2

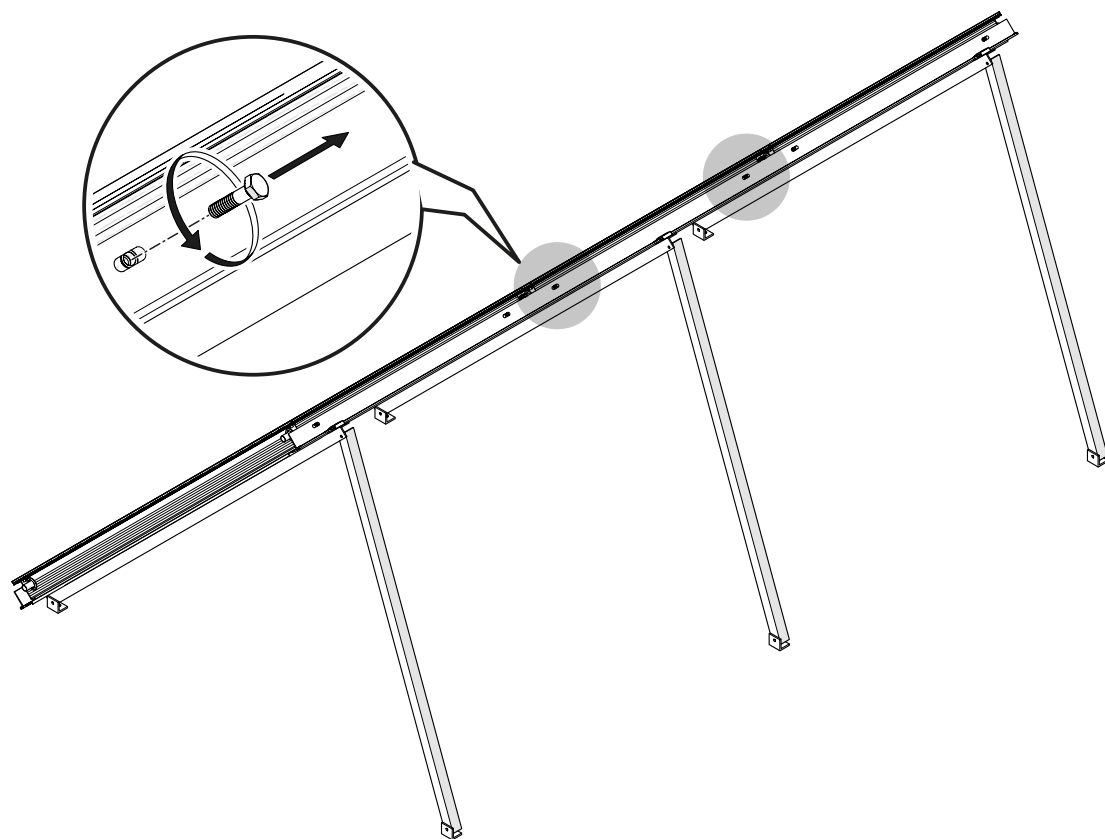

3

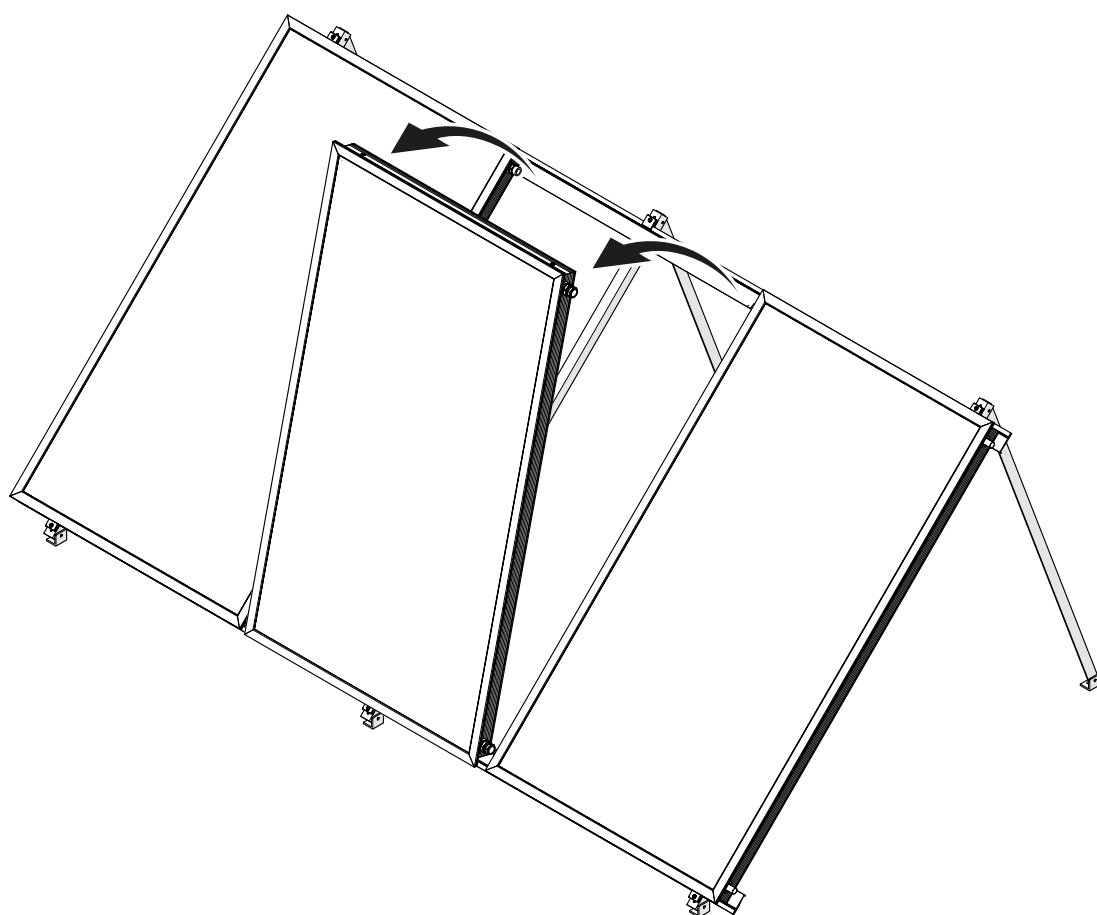

4

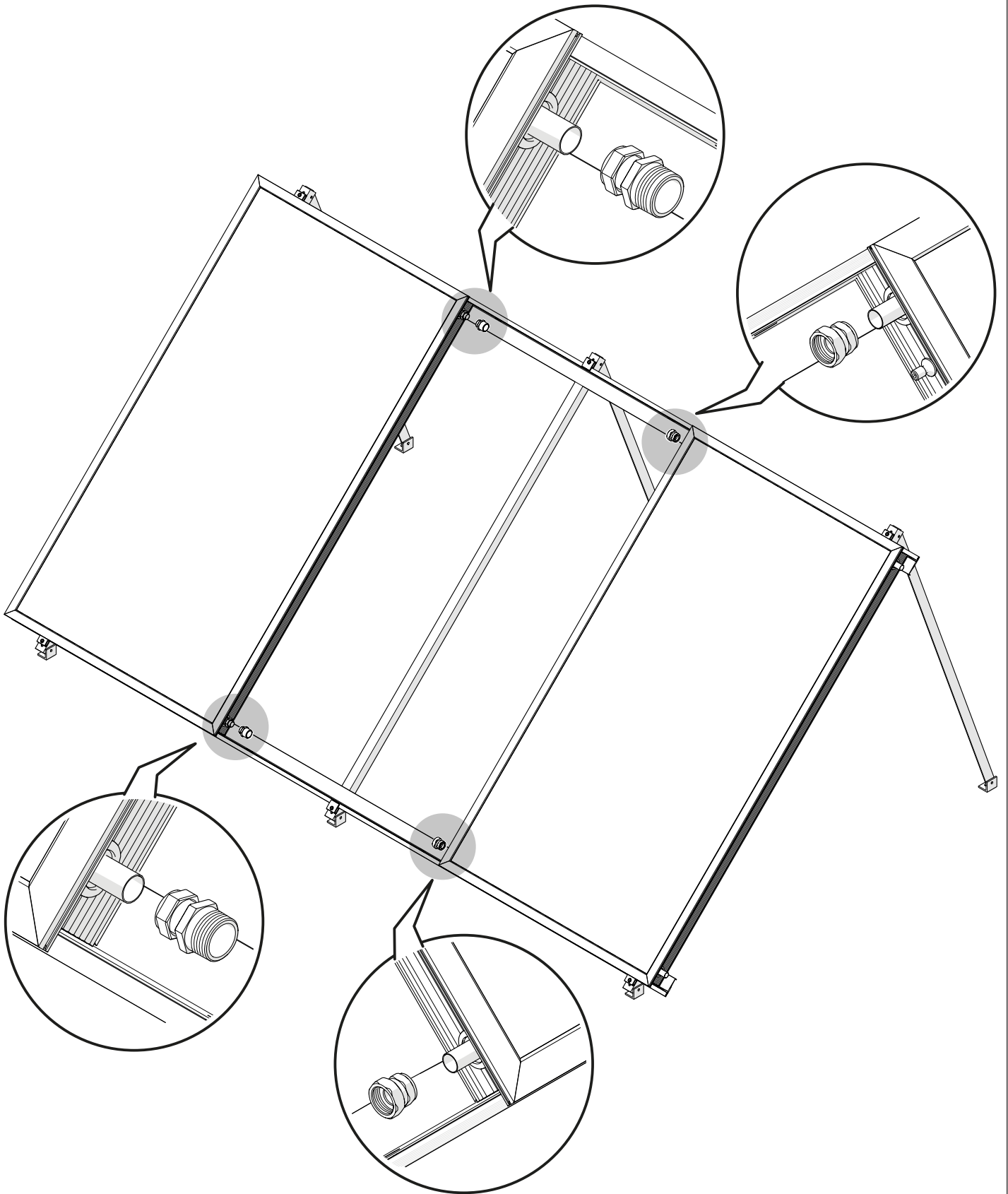

5

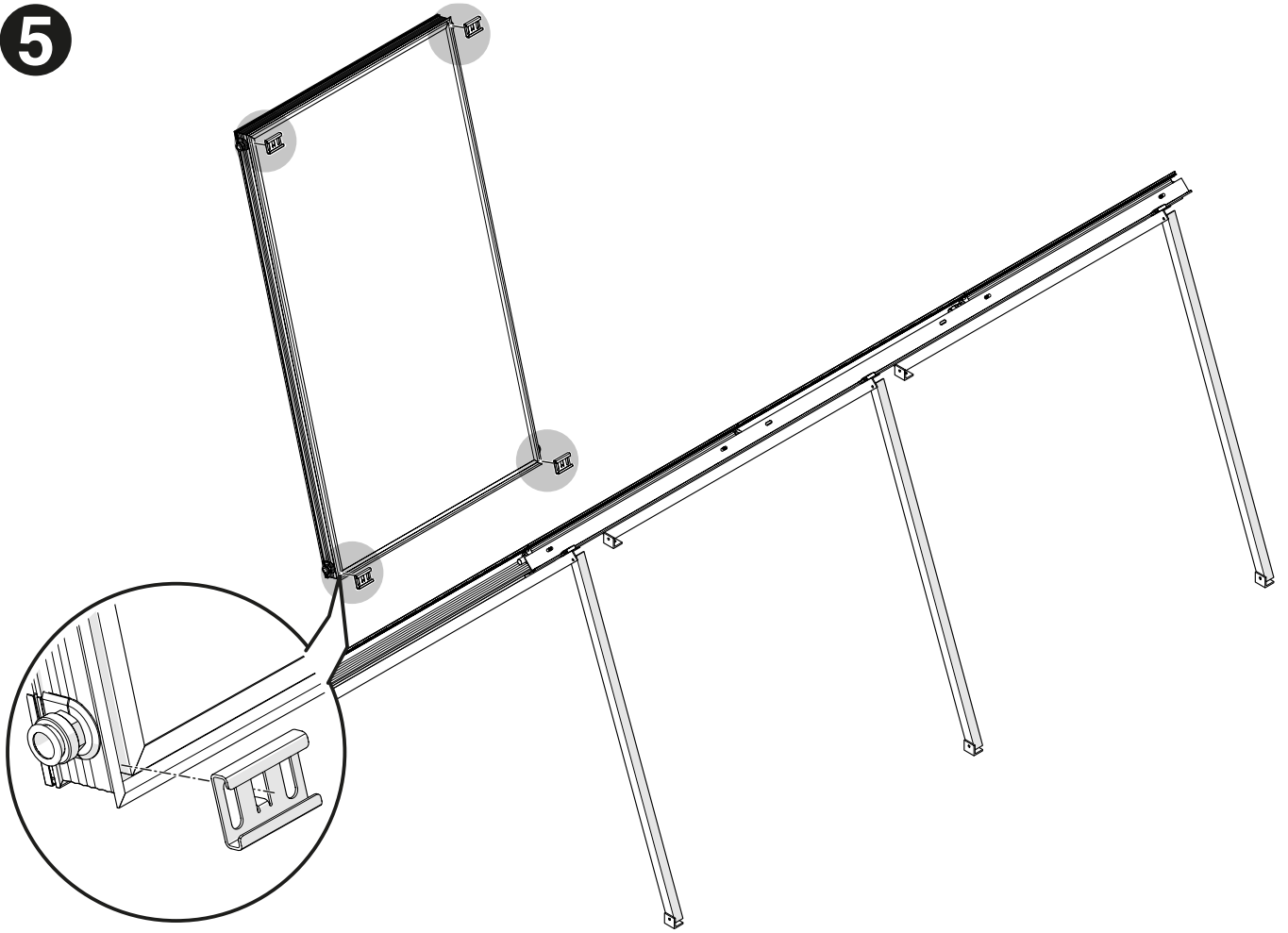

6

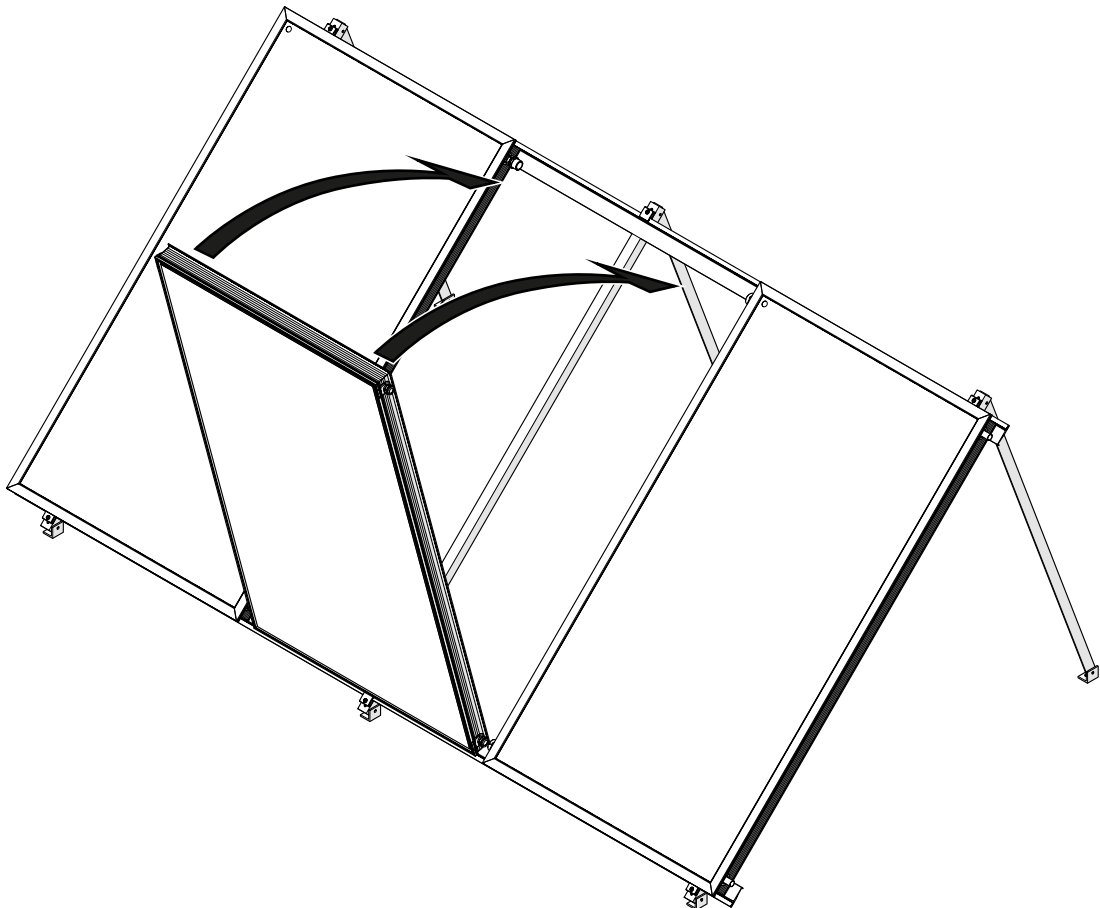

7

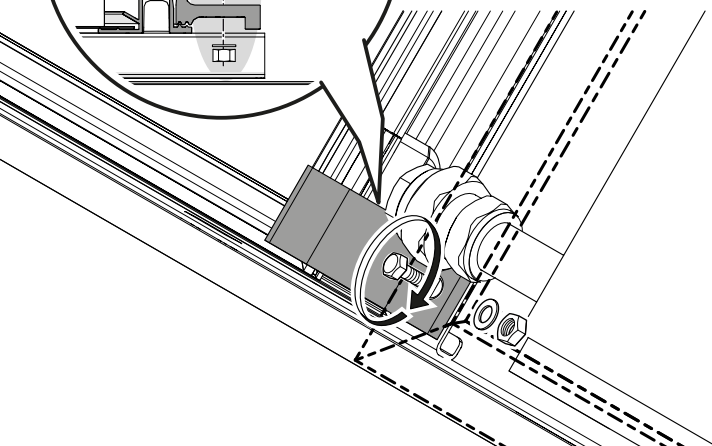
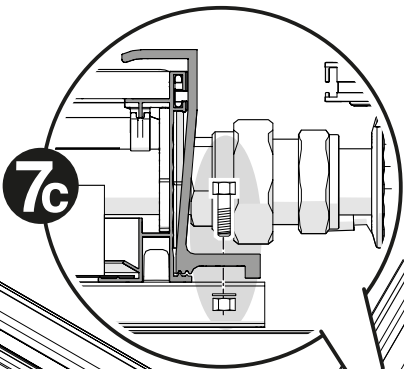
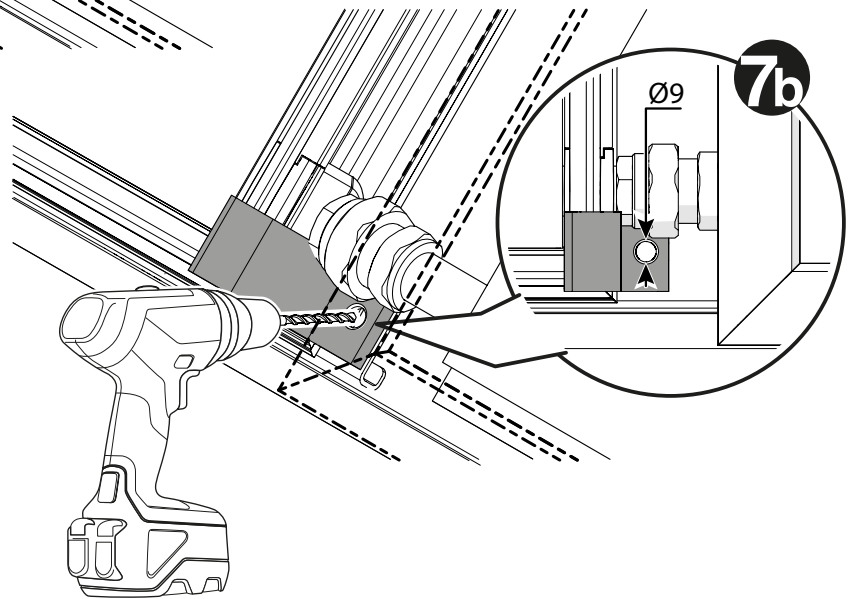
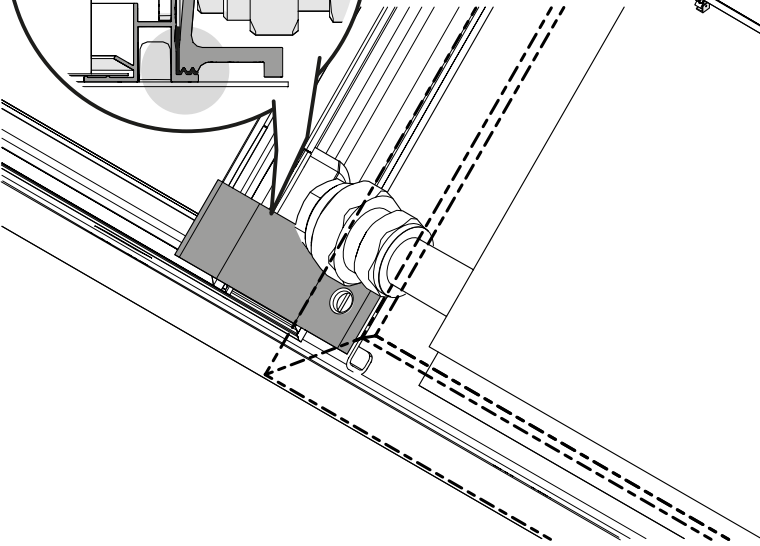
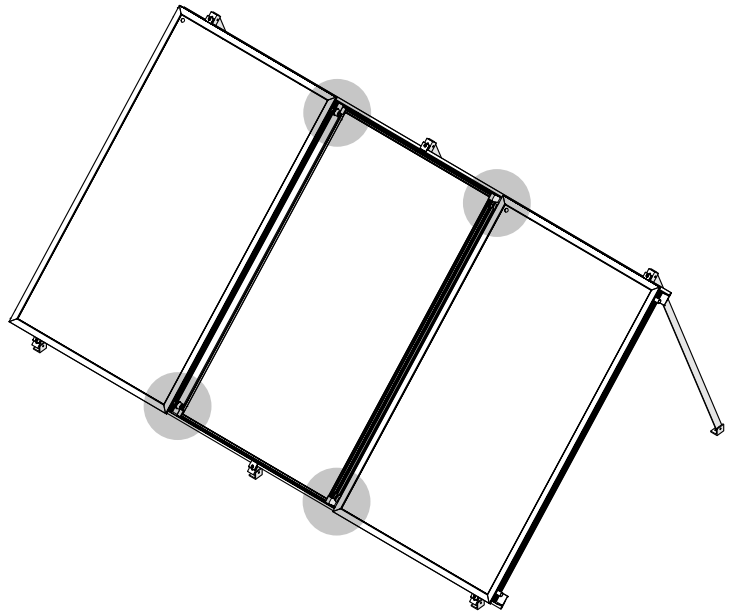
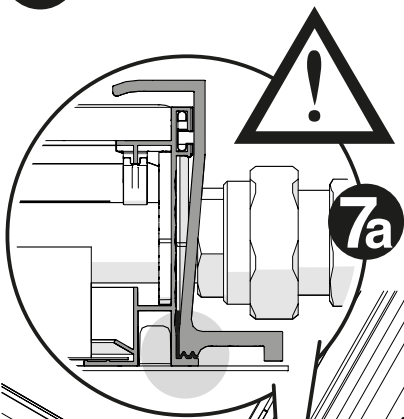

8

